

5KSM1JA



KitchenAid

English	5
Deutsch	17
Français	29
Italiano	41
Nederlands	53
Español	65
Português	77
Ελληνικά	89
Svenska	101
Norsk	113
Suomi	125
Dansk	137
Íslenska	149
Русский	161
Polski	173
Český	185
العربية	197

TABLE OF CONTENTS

JUICER SAFETY	
Important safeguards.....	6
PARTS AND ACCESSORIES	8
ASSEMBLING THE JUICER	
Assembling the Juicer parts	9
Attaching the Juicer assembly to the Stand Mixer	10
OPERATING THE JUICER	
Making juice.....	11
TIPS FOR GREAT RESULTS	12
CARE AND CLEANING	
Cleaning the Juicer.....	13
TROUBLESHOOTING	14
WARRANTY AND SERVICE	15

IMPORTANT SAFEGUARDS

When using electrical appliances, basic safety precautions should always be followed, including the following:

1. Read all instructions.
2. Misuse of appliance may result in personal injury.
3. Always make sure Juicer lid is securely closed before Stand Mixer motor is turned on. Do not remove the lid while Juicer is in operation.
4. Unplug the Stand Mixer (and detach Juicer from Stand Mixer) after each use of the Juicer and before cleaning. Make sure the motor stops completely before disassembling.
5. Do not put your fingers or other objects into the Juicer opening while it is in operation. If food becomes lodged in opening, use pusher or another piece of fruit or vegetable to push it down. Never feed by hand. Always use the pusher. When this method is not possible, turn the motor off and disassemble Juicer to remove the remaining food.
6. Avoid contacting moving parts.
7. The use of attachments not recommended or sold by KitchenAid may cause fire, electric shock, or injury.
8. Do not use outdoors.

9. Children must be supervised to ensure that they do not play with, reach or use the appliance and its cord.
10. This appliance is not intended for use by persons with reduced physical, sensory or mental capabilities, or lack of experience and knowledge, unless they have been given supervision or instruction concerning the use of the appliance in a safe way by a person responsible for their safety and if they understand the hazards involved.
11. Do not use the appliance if the rotating auger or rotating parts are damaged. Return appliance to the nearest Authorized Service Facility for examination, repair, or electrical or mechanical adjustment.
12. To protect against risk of electrical shock, do not put mixer in water or other liquid.
13. Do not let the cord hang over the edge of table or counter.
14. Blades are sharp. Handle carefully.
15. Do not open until blade stops.
16. To prevent damage to gear assembly, do not immerse in water or other liquids.
17. This product is designed for household use only.

SAVE THESE INSTRUCTIONS

The KitchenAid Juicer is designed exclusively for use with all KitchenAid household Stand Mixers, except KSM6573C.

For complete information on the use of these Stand Mixers, please read the instructions that came with your Stand Mixer.

PARTS AND ACCESSORIES

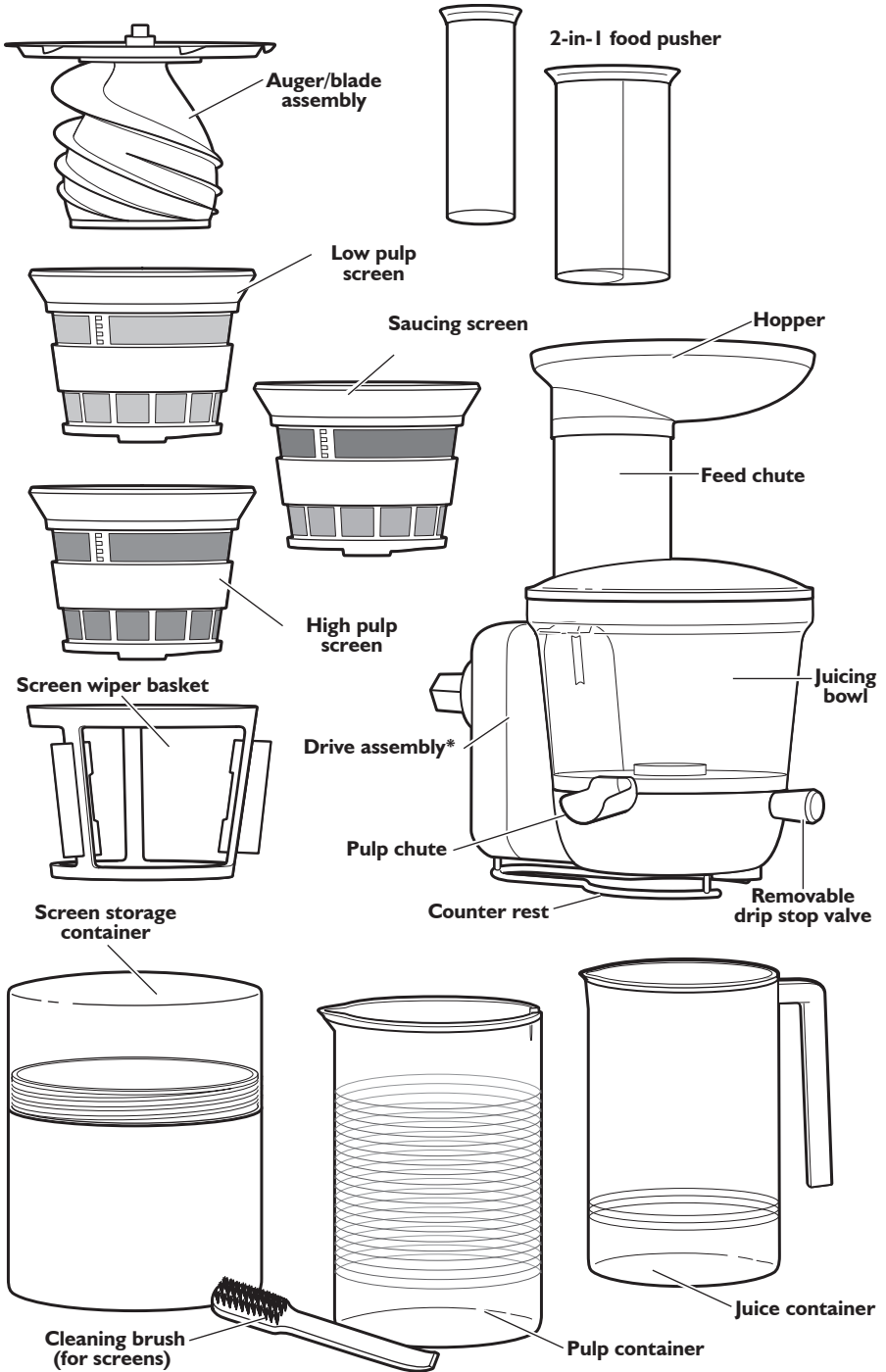

*Wipe clean only. See "Care and cleaning" section for more information.

ASSEMBLING THE JUICER

Assembling the Juicer parts

Before First Use

Before using your Juicer for the first time, wipe Juicer parts with a warm damp cloth, then wipe clean with a damp cloth. Do not wash the gear housing assembly. Dry with a soft cloth. See “Care and Cleaning” section.

English

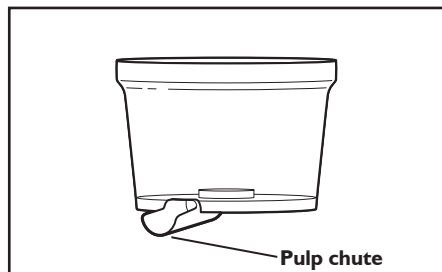

- 1** Slide the pulp chute onto the bottom of the bowl.

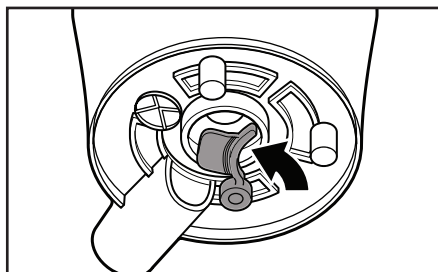

- 2** Slide the gasket into place behind the pulp chute.

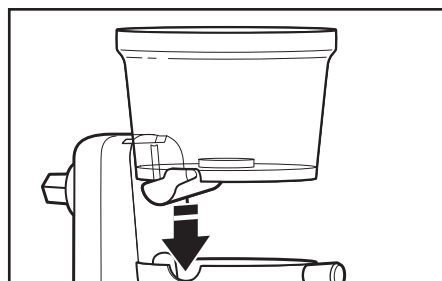

- 3** Place the bowl into the drive assembly.

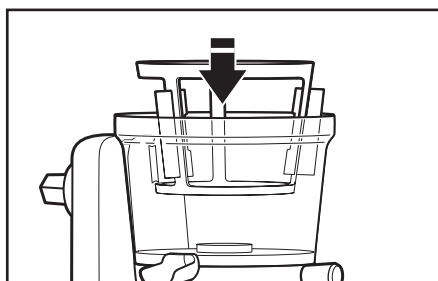

- 4** Put the screen wiper basket into the bowl.

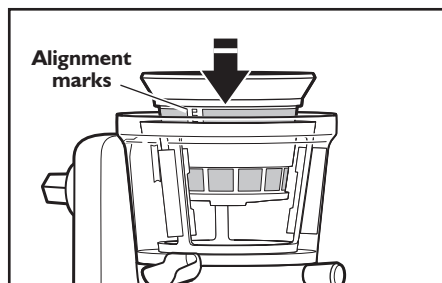

- 5** Place the screen of your choice into the screen wiper basket with the alignment marks directly above the pulp chute.

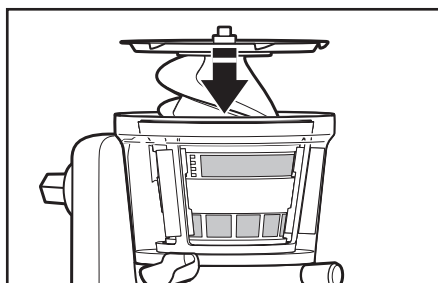

- 6** Place the auger/blade assembly inside the screen.

ASSEMBLING THE JUICER

Attaching the Juicer assembly to the Stand Mixer

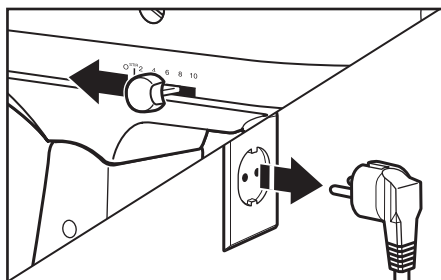

1 Turn Stand Mixer OFF and unplug.



2 For Stand Mixers with a hinged attachment hub cover: Flip up to open.
For Stand Mixers with a removable attachment hub cover: Turn the attachment knob counterclockwise to remove attachment hub cover.

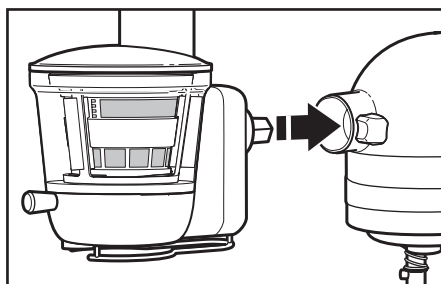

3 Insert the juicer into the attachment hub. Rotate attachment back and forth if necessary. The pin on the attachment housing will fit into the notch of the hub rim when in proper position.

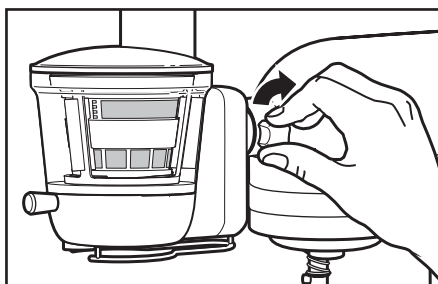

4 Tighten attachment knob until the Juicer attachment is completely secured to Stand Mixer.

ASSEMBLING THE JUICER

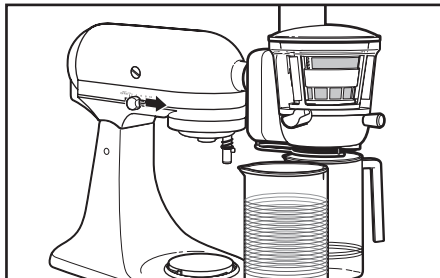

- 5 Place a container under both the juice spout and pulp ejector.

OPERATING THE JUICER

Making juice

IMPORTANT: Large seeds or pits need to be removed prior to juicing to avoid damage to the auger or baskets. This includes fruits such as: nectarines, peaches, mangoes, apricots, plums, cherries, etc.

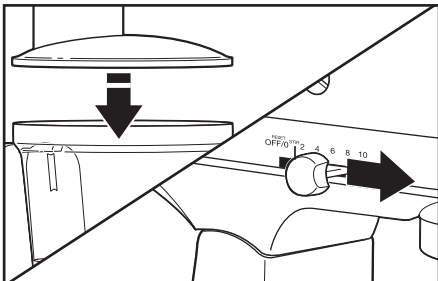

- 1 Place the lid on the Juicer, and rotate the lid to lock it in place and engage the interlock. Turn on the Stand Mixer to speed 10.

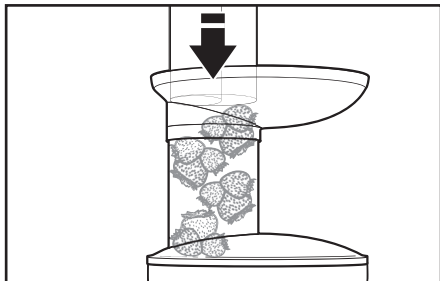

- 2 Place items to be juiced into the hopper. Use the food pusher to slowly feed items into the juicer bowl.

OPERATING THE JUICER

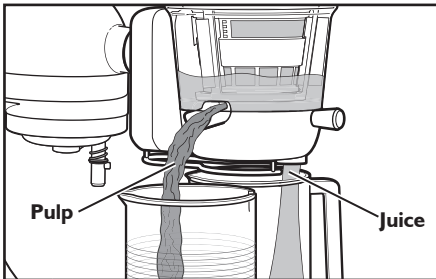

- 3** To make juice, the pulp chute should always be pushed in; this is the open position. When the pulp chute is open, pulp created while juicing will flow through the pulp chute, separating it from the juice.

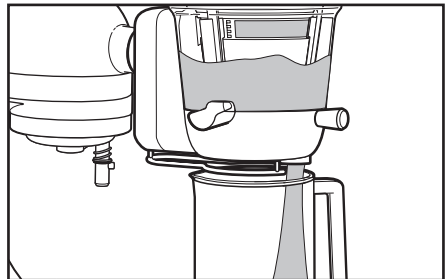

- 4** To make sauces, pull the pulp chute out; this is the closed position. Make sure the rubber gasket is in place. When the pulp chute is closed, the juice and fiber exit through the juice chute as a sauce.

TIPS FOR GREAT RESULTS

- The pulp chute controls how much fibrous material or pulp exits through the juice chute.
 - Pulling the pulp chute out closes the chute, increasing the amount of pulp and fiber for your sauce recipes.
 - Pushing the pulp chute in opens the chute, reducing the amount of pulp for your juice recipes.
- Remember to open the pulp chute when using the high or low pulp screens. Keeping the pulp chute open will prevent the Juicer from locking up.
- The rubber gasket on the bottom of the juicer should be placed properly to reduce loss of juice into the pulp chute. Only remove the rubber gasket if you want juice to flow into the pulp ejector.
- The drip stop should be opened before juicing.
- Large seeds or pits need to be removed prior to juicing to avoid damage to the auger or baskets. This includes fruits such as: nectarines, peaches, mangoes, apricots, plums, cherries, etc.
- Before saucing hard fruits (such as apples), it is recommended that you steam the fruit for 2-3 minutes.

TROUBLESHOOTING

Juicer does not operate

- Check to see whether the Stand Mixer is plugged into a grounded 3 prong outlet. If it is, check the fuse or circuit breaker on the electrical circuit the Stand Mixer is connected to and make sure the circuit is closed.
- Check to make sure the Juicer attachment was assembled correctly.

If the problem cannot be corrected:
See the “Warranty and Service” section. Do not return the Juicer attachment to the retailer; retailers do not provide service. The serial number for service is on the bottom of the drive assembly.

Juice does not flow sufficiently, or is flowing out of the pulp ejector

1. Check the rubber gasket:

- Check to see whether the rubber gasket on the bottom of the juicer is placed properly. If you do want juice to flow into the pulp ejector, make sure the rubber gasket is removed.

2. Make sure you are using fresh fruits or vegetables.

- All carrots, including baby carrots, should only be fed through the small chute one at a time.

Clutch engages

- Check to make sure there are not too many items in the Juicer.
- Make sure any hard seeds are removed.

Makes a squeaking or clicking noise or shakes when making juice

- A squeaking noise is normal. It is the sound of juice being squeezed by the auger.
- Shaking is normal. It is the sign of the motor working properly.
- A clicking noise means the auger has stopped rotating. This is not normal. Turn off the Stand Mixer, then unclog the auger.

WARRANTY AND SERVICE

KitchenAid Stand Mixer attachment warranty

Length of Warranty:	KitchenAid Will Pay For:	KitchenAid Will Not Pay For:
Europe, Middle East and Africa: Two years full warranty from date of purchase.	The replacement parts and repair labor costs to correct defects in materials or workmanship. Service must be provided by an Authorized KitchenAid Service Center.	A. Repairs when attachment is used for operations other than normal household food preparation. B. Damage resulting from accident, alterations, misuse, abuse, or installation/operation not in accordance with local electrical codes.

English

KITCHENAID DOES NOT ASSUME ANY RESPONSIBILITY FOR INDIRECT DAMAGES.

Customer service

In U.K. and Ireland:

For any questions, or to find the nearest KitchenAid Authorized Service Center, please find our contact details below.

NOTE: All service should be handled locally by an Authorized KitchenAid Service Center.

Contact number for U.K. and Northern Ireland:

Tollfree number 0800 988 1266 (calls from mobile phones are charged standard network rate)

Contact number for Ireland:

Tollfree number +44 (0) 20 8616 5148

E-mail contact for U.K. and Ireland:

Go to www.kitchenaid.co.uk, and click on the link "Contact Us" at the bottom of the page.

Address for U.K. and Ireland:

KitchenAid Europa, Inc.
PO BOX 19
B-2018 ANTWERP 11
BELGIUM

In other countries:

For all product related questions and after sales matters, please contact your dealer to obtain the name of the nearest Authorized KitchenAid Service/Customer Center.

www.KitchenAid.eu



INHALTSVERZEICHNIS

SICHERHEITSHINWEISE FÜR ENTSAFTER	
Wichtige Sicherheitshinweise	18
TEILE UND ZUBEHÖR	20
MONTIEREN DES ENTSAFTERS	
Montieren der Teile des Entsafters.....	21
Anbringen des Entsafters an der Küchenmaschine.....	22
BEDIENEN DES ENTSAFTERS	
Entsaften.....	23
TIPPS FÜR TOLLE ERGEBNISSE	24
PFLEGE UND REINIGUNG	
Reinigen des Entsafters.....	25
PROBLEMBEHEBUNG	26
GARANTIE UND KUNDENDIENST	27

WICHTIGE SICHERHEITSHINWEISE

Beim Gebrauch von Elektrogeräten müssen immer folgende grundlegende Sicherheitsmaßnahmen beachtet werden:

1. Lesen Sie alle Instruktionen.
2. Verletzungsgefahr bei falscher Verwendung des Geräts.
3. Vergewissern Sie sich vor dem Einschalten der Küchenmaschine, dass der Deckel des Entsafters sicher geschlossen ist. Öffnen Sie den Deckel nicht, während der Entsafter benutzt wird.
4. Ziehen Sie den Netzstecker der Küchenmaschine (und nehmen Sie den Entsafter von der Küchenmaschine ab), wenn der Entsafter benutzt wurde und bevor er gereinigt wird. Warten Sie vor dem Abnehmen oder Demontieren, bis der Motor vollständig angehalten hat.
5. Stecken Sie keine Finger oder Objekte in die Öffnungen des Entsafters, während dieser genutzt wird. Falls Zutaten die Öffnung blockieren, schieben Sie mit dem Stopfer ein weiteres Stück Obst oder Gemüse nach unten, um die Zutaten zu entfernen. Geben Sie die Zutaten nicht mit der Hand in die Maschine. Verwenden Sie stets den Stößel. Ist das nicht möglich, halten Sie den Motor an und demontieren Sie den Entsafter, um die Zutaten zu entfernen.
6. Berühren Sie keine sich bewegenden Teile.
7. Die Verwendung von nicht von KitchenAid empfohlenem Zubehör kann zu einem Brand, Stromschlag oder zu Verletzungen führen.
8. Benutzen Sie das Gerät nicht im Freien.
9. Kinder dürfen das Gerät nur unter Aufsicht verwenden, damit sie nicht damit spielen. Bewahren Sie das Gerät und dessen Zuleitung außerhalb der Reichweite von Kindern auf, damit diese es nicht benutzen können.

10. Dieses Gerät ist nicht für den Gebrauch durch Personen mit eingeschränkten körperlichen, sensorischen oder geistigen Fähigkeiten, aber auch unerfahrene und unwissende Personen gedacht. Dieser Personenkreis sollte das Gerät ausschließlich unter Aufsicht oder Anleitung einer anderen Person, die für die Sicherheit der erstgenannten Personen verantwortlich ist, bedienen. Dabei müssen dem Personenkreis die sichere Bedienung und die mit der Verwendung des Geräts verbundenen Gefahren vermittelt werden.
11. Verwenden Sie das Gerät nicht, wenn die Förderschnecke oder andere bewegliche Teile beschädigt sind. Übergeben Sie das Gerät zur Überprüfung, Reparatur oder elektrischen bzw. mechanischen Neueinstellung an das nächstgelegene autorisierte Wartungszentrum.
12. Zur Vermeidung eines Stromschlags setzen Sie das Gerät niemals in Wasser oder andere Flüssigkeiten.
13. Lassen Sie das Netzkabel nicht über die Tischkante oder die Kante von Anrichten hängen.
14. Die Messer sind scharf. Gehen Sie vorsichtig damit um.
15. Vor dem Öffnen warten, bis die Klinge zum Stillstand gekommen ist.
16. Tauchen Sie das Gerät nicht in Wasser oder andere Flüssigkeiten, um Schäden zu vermeiden.
17. Dieses Produkt ist ausschließlich für die Verwendung im Haushalt vorgesehen.

HEBEN SIE DIESE ANLEITUNG GUT AUF

Der KitchenAid-Entsafter wurde exklusiv für alle KitchenAid-Haushaltsküchenmaschinen mit Ausnahme des Modells KSM6573C entwickelt. Genaue Anleitungen zur Bedienung dieser Küchenmaschinen finden Sie in der zugehörigen Bedienungsanleitung, die der Küchenmaschine beiliegt.

TEILE UND ZUBEHÖR

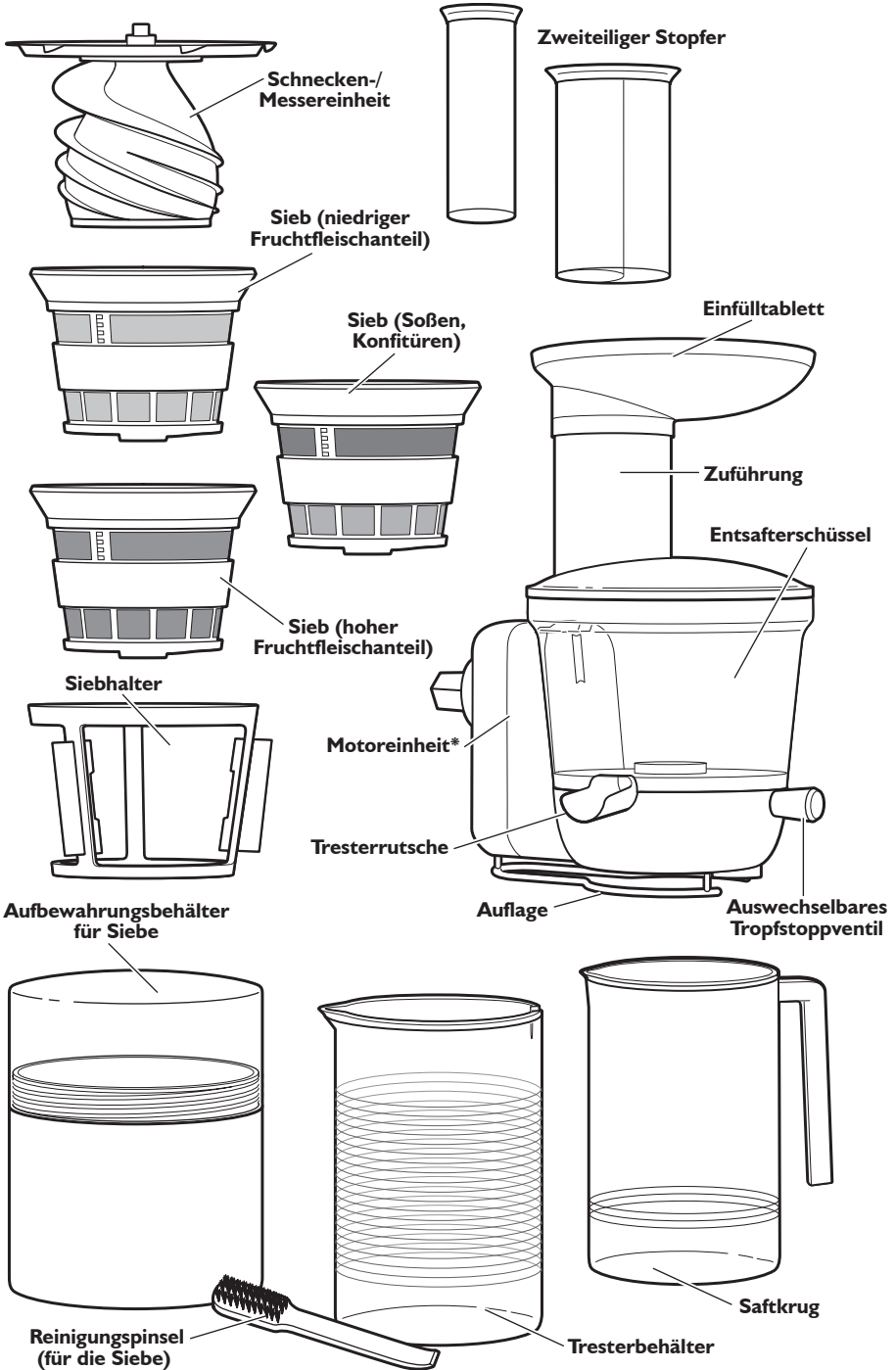

* Zum Säubern nur abwischen. Weitere Informationen finden Sie im Abschnitt „Pflege und Reinigung“.

MONTIEREN DES ENTSAFTERS

Montieren der Teile des Entsafters

Vor dem ersten Verwenden

Waschen Sie den Entsafter mit einem warmen, feuchten Lappen ab und wischen Sie ihn dann mit einem feuchten Tuch sauber, bevor Sie ihn in Betrieb nehmen. Die Motoreinheit darf nicht gewaschen werden. Verwenden Sie ein trockenes, weiches Tuch zum Abtrocknen. Beachten Sie den Abschnitt „Pflege und Reinigung“.

Deutsch

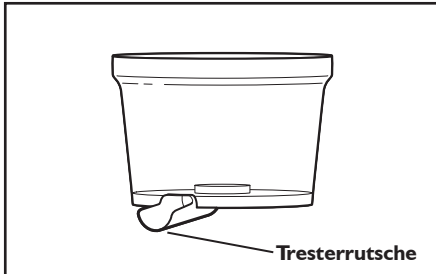

- 1** Bringen Sie die Tresterrutsche unten an der Schüssel an.

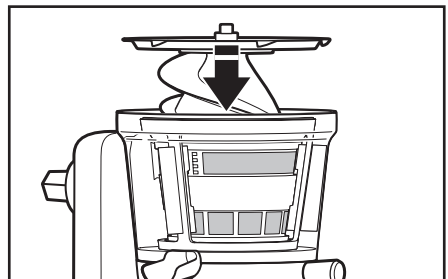
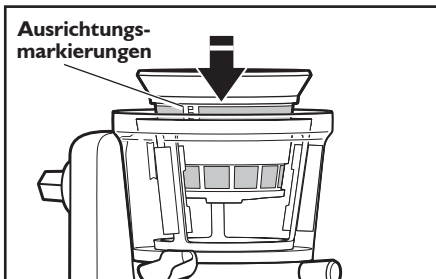
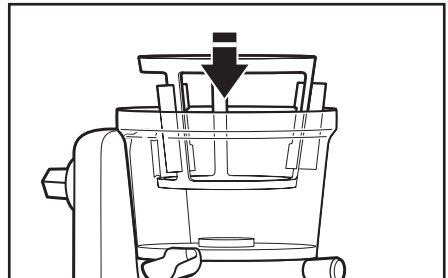
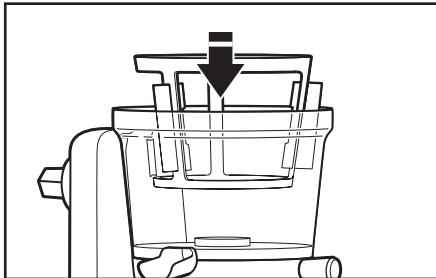
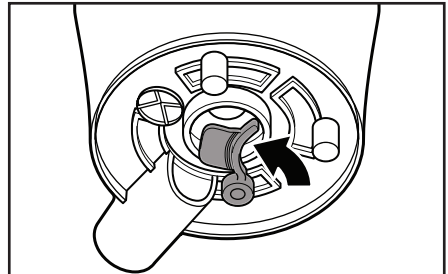

MONTIEREN DES ENTSAFTERS

Anbringen des Entsafters an der Küchenmaschine

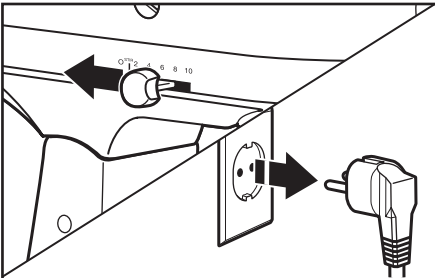

- 1 Schalten Sie die Küchenmaschine AUS und ziehen Sie den Netzstecker.



- 2 **Küchenmaschinen mit Scharnier an der Abdeckung der Zubehörnahe:** Klappen Sie die Abdeckung nach oben.
Küchenmaschinen mit abnehmbarer Abdeckung der Zubehörnahe: Drehen Sie den Zubehörschraube gegen den Uhrzeigersinn, um die Abdeckung abzunehmen.

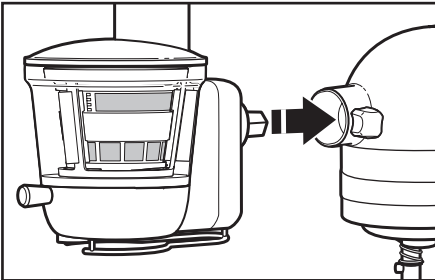

- 3 Bringen Sie den Entsafter an der Zubehörnahe an. Gegebenenfalls müssen Sie das Zubehör etwas hin und her drehen. Wenn das Zubehör richtig sitzt, rastet der Stift am Zubehörgehäuse in die Kerbe am Rand der Aufnahmehülse ein.

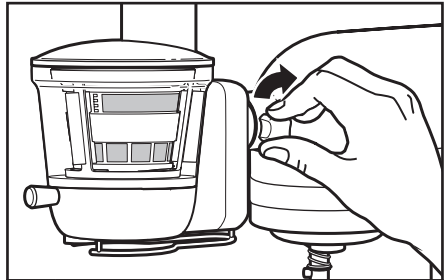

- 4 Ziehen Sie die Zubehörschraube fest, bis der Entsafter sicher mit der Küchenmaschine verbunden ist.

MONTIEREN DES ENTSAFTERS



BEDIENEN DES ENTSAFTERS

Entsaften

WICHTIG: Große Kerne und Steine müssen vor dem Entsaften entfernt werden, um Schäden an Sieben oder Schnecke zu vermeiden. Das gilt zum Beispiel für die folgenden Obstsorten: Nektarinen, Pfirsiche, Mangos, Aprikosen, Pflaumen, Kirschen usw.

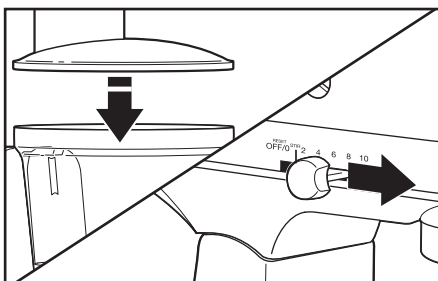

- 1 Setzen Sie den Deckel auf den Entsafter und drehen sie ihn, bis er sicher einrastet und verriegelt. Wählen Sie an der Küchenmaschine die Geschwindigkeitsstufe 10.

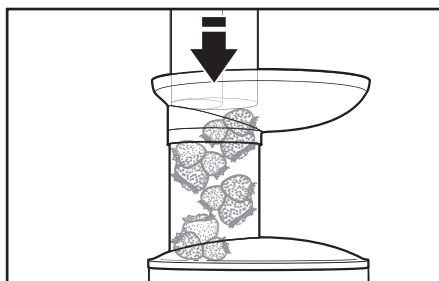

- 2 Geben Sie die zu entsaftenden Zutaten auf das Einfülltablett. Verwenden Sie den Stopfer, um die Zutaten langsam durch die Zuführung in die Entsafterschüssel zu führen.

BEDIENEN DES ENTSAFTERS

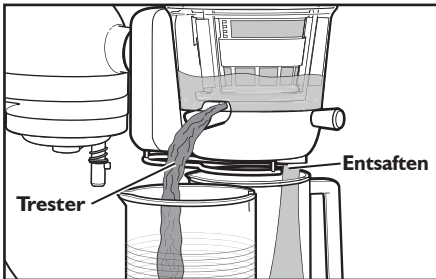

- 3** Beim Entsaften sollte die Trester- und Entsafter-Rutsche stets hineingedrückt sein (geschlossen). Wenn sie geöffnet ist, wird der Trester direkt über die Rutsche ausgeworfen und so vom Saft getrennt.

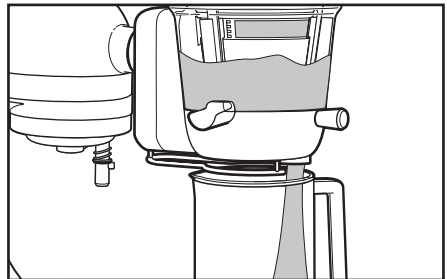

- 4** Ziehen Sie die Rutsche beim Zubereiten von Soßen heraus (geschlossen). Stellen Sie sicher, dass die Gummidichtung eingesetzt ist. Bei geschlossener Trester- und Entsafter-Rutsche treten Saft und Faseranteile als Soße über den Ausgießer aus.

TIPPS FÜR TOLLE ERGEBNISSE

- Über die Trester- und Entsafter-Rutsche können Sie regeln, wie viele Faseranteile / Tresteranteile über den Ausgießer austreten.
 - Ziehen Sie die Trester- und Entsafter-Rutsche heraus, um sie zu schließen; der Trester- / Faseranteil steigt und es entsteht eine Soße.
 - Drücken Sie die Trester- und Entsafter-Rutsche hinein, um sie zu öffnen; der Tresteranteil sinkt für dünnflüssigen Saft.
- Bei Verwendung der Siebe für hohen und niedrigen Fruchtfleischanteil muss die Trester- und Entsafter-Rutsche geöffnet sein. Durch das Öffnen der Rutsche verhindern Sie ein Blockieren des Entsafters.
- Die Gummidichtung unten am Entsafter muss richtig eingesetzt sein, damit kein Saft über die Trester- und Entsafter-Rutsche austritt. Entfernen Sie die Gummidichtung nur dann, wenn der Saft in den Tresterauswurf fließen soll.
- Öffnen Sie vor dem Entsaften den Tropfstopp.
- Große Kerne und Steine müssen vor dem Entsaften entfernt werden, um Schäden an Sieben oder Schnecke zu vermeiden. Das gilt zum Beispiel für die folgenden Obstsorten: Nektarinen, Pfirsiche, Mangos, Aprikosen, Pflaumen, Kirschen usw.
- Wir empfehlen, hartes Obst (wie Äpfel) vor dem Zubereiten von Soßen 2 bis 3 Minuten zu dämpfen.

PROBLEMBEHEBUNG

Der Entsafter funktioniert nicht

- Prüfen Sie, ob das Netzkabel der Küchenmaschine in eine geerdete Steckdose eingesteckt ist. Ist das der Fall, prüfen Sie die Sicherung des Stromkreises, mit dem die Küchenmaschine verbunden ist, um sicherzugehen, dass Strom fließt.
- Vergewissern Sie sich, dass der Entsafter korrekt montiert und befestigt wurde.

Wenn das Problem weiterhin besteht, lesen Sie den Abschnitt „Garantie und Kundendienst“. Bringen Sie den Entsafter nicht zum Händler zurück – dort ist keine Reparatur möglich. Die Seriennummer für den Kundendienst finden Sie an der Unterseite der Motoreinheit.

Es fließt nicht genügend Saft oder der Saft tritt am Tresterauswurf aus

1. Prüfen Sie die Gummidichtung.

- Vergewissern Sie sich, dass die Gummidichtung unten im Entsafter korrekt platziert wurde. Soll der Saft in den Tresterauswurf fließen, muss die Gummidichtung entfernt werden.

2. Verwenden Sie frisches Obst und Gemüse.

- Alle Möhren, auch die kleinen Babymöhren, müssen über die kleine Zuführung einzeln ins Gerät gegeben werden.

Die Rutschkupplung wird aktiviert

- Stellen Sie sicher, dass sich nicht zu viele Zutaten gleichzeitig im Entsafter befinden.
- Stellen Sie sicher, dass harte Kerne entfernt wurden.

Das Gerät quietscht, klackt oder vibriert beim Entsaften

- Ein Quietschen ist normal. Dieses Geräusch entsteht beim Auspressen in der Schnecke.
- Das Vibrieren ist normal. Es zeigt an, dass der Motor arbeitet.
- Ein Klacken oder Klicken bedeutet, dass die Schnecke nicht mehr dreht. Das ist nicht normal. Schalten Sie die Küchenmaschine aus und befreien Sie die Schnecke von den festsitzenden Zutaten.

Garantie für Zubehör für KitchenAid-Küchenmaschinen

Garantiezeitraum:	KitchenAid erstattet die Kosten für:	KitchenAid übernimmt keine Kosten für:
Europa, Naher Osten und Afrika: Zwei Jahre Komplettgarantie ab dem Kaufdatum.	Ersatzteile und Arbeitskosten, um Materialschäden und Fertigungsfehler zu beheben. Die Reparatur muss von einem anerkannten KitchenAid-Kundendienstzentrum vorgenommen werden.	A. Reparaturen, wenn das Zubehör für andere Zwecke als für die normale Speisezubereitung im Haushalt eingesetzt wurde. B. Reparaturen von Schäden, die durch Unfälle, Abänderungen, falsche bzw. Missbräuchliche Verwendung und Installation und Betrieb unter Verletzung der geltenden elektrischen Vorschriften verursacht wurden.

KITCHENAID ÜBERNIMMT KEINERLEI GARANTIE FÜR NEBEN- UND FOLGEKOSTEN.

Kundendienst

Wenn Sie Fragen haben oder ein KitchenAid-Kundendienstzentrum suchen, wenden Sie sich bitte an die folgenden Kontakte.

HINWEIS : Alle Reparatur- und Wartungsarbeiten sollten lokal von einem anerkannten KitchenAid-Kundendienstzentrum ausgeführt werden.

Für Deutschland:

Hotline:

Gebührenfreie Telefonberatung unter: 0800 5035005

E-Mail-Kontakt

Besuchen Sie www.Kitchenaid.de und klicken Sie unten auf der Seite auf „Kontakt“.

Adresse:

KitchenAid Europa, Inc.

Postfach 19

B-2018 ANTWERPEN 11

BELGIEN

Für die Schweiz:

Tel: 032 475 10 10

Fax: 032 475 10 19

Postanschrift:

Novissa Haushaltgeräte AG

Bernstrasse 18

CH-2555 BRÜGG

www.Kitchenaid.eu

TABLE DES MATIÈRES

PRÉCAUTIONS D'EMPLOI DE L'EXTRACTEUR DE JUS	
Consignes de sécurité importantes	30
PIÈCES ET FONCTIONS	32
ASSEMBLAGE DE L'EXTRACTEUR DE JUS	
Assemblage des pièces de l'extracteur de jus.....	33
Fixation de l'extracteur de jus sur le robot sur socle.....	34
FONCTIONNEMENT DE L'EXTRACTEUR DE JUS	
Confection du jus	35
CONSEILS POUR OBTENIR DES RÉSULTATS OPTIMAUX	36
ENTRETIEN ET NETTOYAGE	
Nettoyage de l'extracteur de jus	37
DÉPANNAGE.....	38
GARANTIE ET SERVICE APRÈS-VENTE.....	39

CONSIGNES DE SÉCURITÉ IMPORTANTES

Lorsque vous utilisez des appareils électriques, les consignes de sécurité élémentaires doivent être respectées, et notamment les suivantes :

1. Lisez toutes les instructions.
2. Une mauvaise utilisation de l'appareil peut entraîner des blessures.
3. Assurez-vous toujours que le couvercle de l'extracteur de jus est bien fermé avant de mettre le moteur du robot sur socle sous tension. Ne retirez pas le couvercle lorsque l'extracteur de jus est en fonctionnement.
4. Débranchez le robot sur socle (et détachez l'extracteur de jus du robot sur socle) après chaque utilisation de l'extracteur de jus avant de le nettoyer. Assurez-vous que le moteur est complètement arrêté avant le désassemblage.
5. Ne mettez pas vos doigts ou d'autres objets dans l'ouverture de l'extracteur de jus lorsqu'il est en fonctionnement. Si un aliment se coince dans l'ouverture, utilisez le poussoir ou un autre morceau de fruit ou de légume pour le faire descendre. N'introduisez jamais d'aliments à la main ; utilisez toujours le poussoir prévu à cet effet. Si cela n'est pas possible, éteignez le moteur et désassemblez l'extracteur de jus pour enlever les aliments restants.
6. Évitez tout contact avec les pièces mobiles.
7. L'utilisation d'accessoires non recommandés ou non vendus par KitchenAid peut causer un incendie, une électrocution ou des blessures.

PRÉCAUTIONS D'EMPLOI DE L'EXTRACTEUR DE JUS

8. N'utilisez pas l'appareil à l'extérieur.
9. Les enfants ne doivent pas jouer avec le cordon d'alimentation ou l'appareil ni s'en approcher ou l'utiliser sans surveillance étroite.
10. Cet appareil ne convient pas à une utilisation par des personnes aux capacités physiques, sensorielles ou mentales réduites, ou manquant d'expérience et de connaissances, à moins qu'elles ne soient surveillées ou qu'elles n'aient reçu des instructions concernant l'utilisation de l'appareil par une personne responsable de leur sécurité et qu'elles comprennent les risques encourus.
11. N'utilisez pas l'appareil si la vis sans fin rotative ou les pièces rotatives sont endommagées. Renvoyez l'appareil au centre de service agréé le plus proche pour le faire examiner ou réparer, ou effectuer un réglage électrique ou mécanique.
12. Pour éviter les risques d'électrocution, n'immergez jamais le robot sur socle dans l'eau ou dans tout autre liquide.
13. Ne laissez pas le cordon d'alimentation pendre du bord de la table ou du plan de travail.
14. Les lames sont très coupantes. Manipulez-les avec précaution.
15. N'ouvrez pas l'appareil avant l'arrêt complet des lames.
16. Pour éviter d'endommager l'assemblage de vitesse, n'immergez pas l'appareil dans l'eau ou dans tout autre liquide.
17. Ce produit est destiné à un usage strictement domestique.

CONSERVEZ CES INSTRUCTIONS

L'extracteur de jus KitchenAid est conçu pour être utilisé exclusivement avec les robots sur socle KitchenAid à usage domestique, à l'exception du modèle KSM6573C.

Pour des renseignements complets sur l'utilisation de ces robots sur socle, veuillez lire les instructions fournies avec votre robot sur socle.

PIÈCES ET FONCTIONS

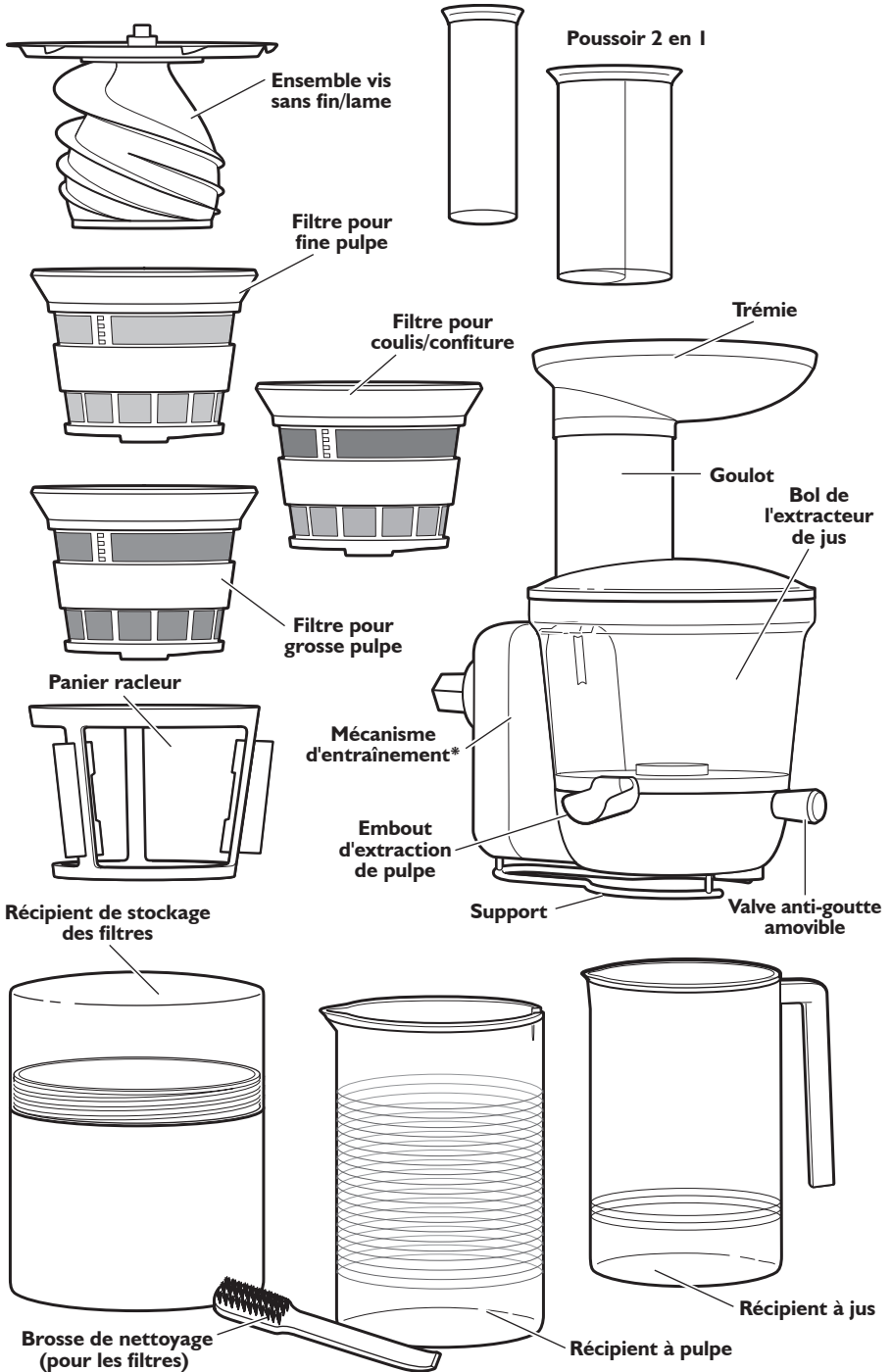

*À essuyer uniquement. Pour plus d'informations, reportez-vous à la section « Entretien et nettoyage ».

ASSEMBLAGE DE L'EXTRACTEUR DE JUS

Assemblage des pièces de l'extracteur de jus

Avant la première utilisation

Avant d'utiliser votre extracteur de jus pour la première fois, essayez ses pièces avec un chiffon imbibé d'eau chaude ; essayez ensuite l'appareil lui-même avec un chiffon humide. Ne nettoyez pas l'assemblage de vitesse. Séchez-le au moyen d'un chiffon doux. Consultez la section « Entretien et nettoyage ».

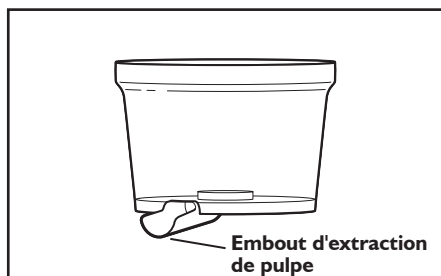

1 Insérez l'embout d'extraction de pulpe en le glissant sur le bas du bol.

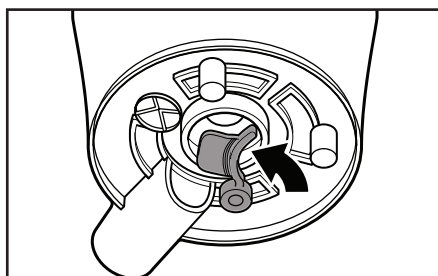

2 Glissez le joint dans l'emplacement derrière l'embout d'extraction de pulpe.

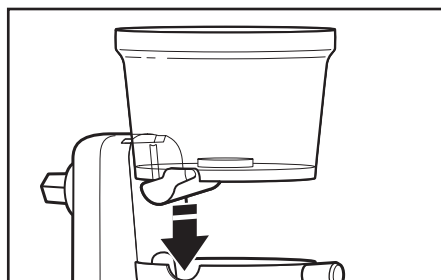

3 Placez le bol dans le mécanisme d'entraînement.

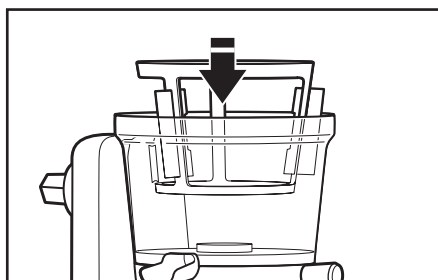

4 Placez le panier racler dans le bol.

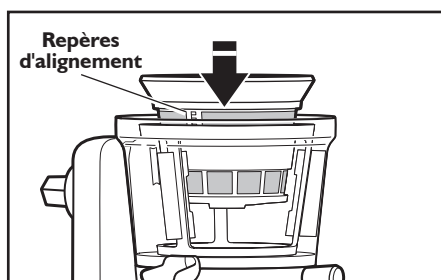

5 Installez le filtre de votre choix dans le panier racler en plaçant les repères d'alignement directement au-dessus de l'embout d'extraction de pulpe.

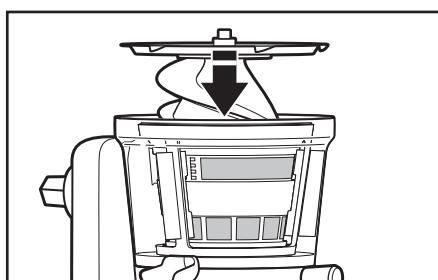

6 Placez l'ensemble vis sans fin/lame à l'intérieur du filtre.

ASSEMBLAGE DE L'EXTRACTEUR DE JUS

Fixation de l'extracteur de jus sur le robot sur socle

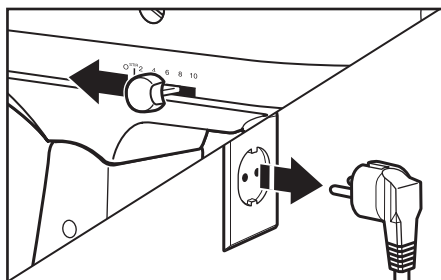

1 Mettez l'appareil en position ARRÊT (OFF) et débranchez-le.



2 **Pour les robots sur socle avec un couvercle de moyeu de fixation à charnière :**
Relevez le couvercle pour ouvrir.
Pour les robots sur socle avec un couvercle de moyeu de fixation amovible :
Tournez la vis de fixation des accessoires dans le sens inverse des aiguilles d'une montre et enlevez le couvercle de moyeu de fixation.

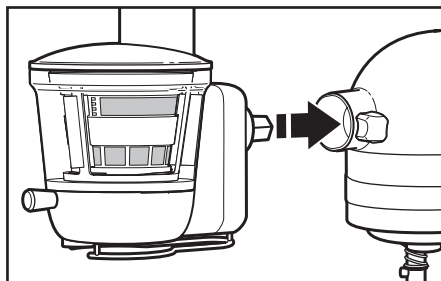

3 Insérez l'extracteur de jus dans le moyeu de fixation. Faites pivoter l'accessoire d'avant en arrière si nécessaire. Si l'accessoire est bien placé, la tige située sur l'accessoire s'emboîte dans l'encoche sur le rebord du moyeu.

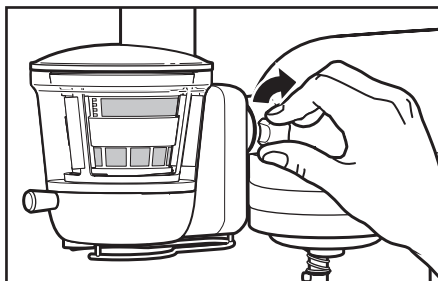

4 Serrez la vis de fixation jusqu'à ce que l'extracteur de jus soit bien attaché au robot.

ASSEMBLAGE DE L'EXTRACTEUR DE JUS

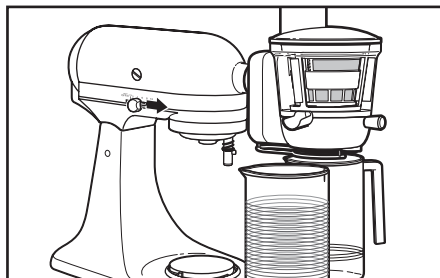

5 Placez un récipient sous l'embout d'extraction de jus et un sous l'embout d'extraction de pulpe.

FONCTIONNEMENT DE L'EXTRACTEUR DE JUS

Confection du jus

IMPORTANT : Retirez les noyaux ou les gros pépins avant de presser le jus pour éviter d'endommager la vis sans fin ou les filtres (par exemple, pour les nectarines, les pêches, les mangues, les abricots, les prunes, les cerises, etc.).

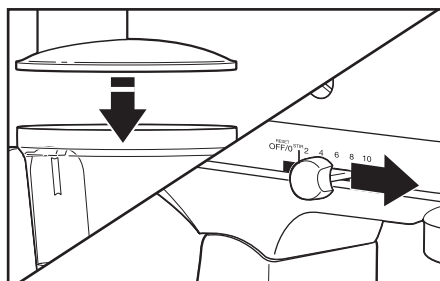

1 Placez le couvercle sur l'extracteur de jus, puis faites le tourner jusqu'à ce qu'il s'enclenche et engage le mécanisme de verrouillage. Réglez la vitesse du robot sur socle sur 10.

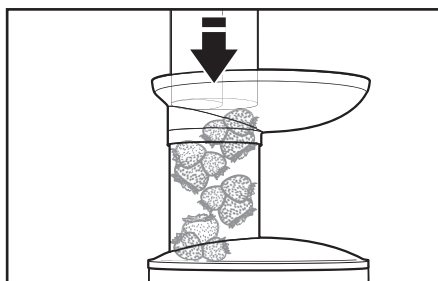

2 Placez les aliments à réduire en jus dans la trémie. Utilisez le poussoir pour introduire lentement les aliments dans le bol de l'extracteur de jus.

Français

FONCTIONNEMENT DE L'EXTRACTEUR DE JUS

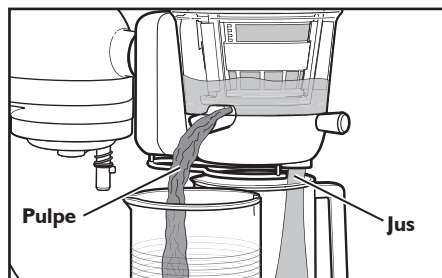

- 3** Pour faire des jus, l'embout d'extraction de pulpe doit être enfoncé ; il s'agit de la position ouverte. Lorsque l'embout d'extraction de pulpe est en position ouverte, la pulpe générée lors de la confection du jus jaillit par-là, la dissociant ainsi du jus.

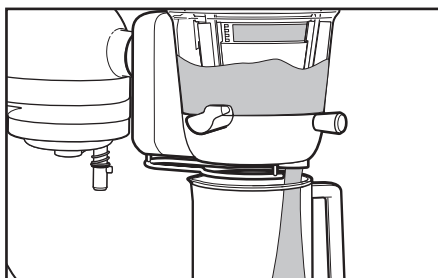

- 4** Pour réaliser des coulis, désenclenchez l'embout d'extraction de pulpe ; il s'agit de la position fermée. Veillez à ce que le joint en caoutchouc soit toujours bien en place. Lorsque l'embout d'extraction de pulpe est en position fermée, le jus et les fibres sortent tel un coulis par l'embout d'extraction de jus.

CONSEILS POUR OBTENIR DES RÉSULTATS OPTIMAUX

- L'embout d'extraction de pulpe contrôle la quantité de matière fibreuse ou de pulpe qui sort par l'embout d'extraction de jus.
 - En tirant sur l'embout d'extraction de pulpe, vous le fermez : ceci augmente la quantité de pulpe et de fibre pour vos recettes de coulis.
 - En poussant l'embout d'extraction de pulpe, vous l'ouvrez : ceci réduit la quantité de pulpe et de fibre pour vos recettes de jus.
- N'oubliez pas d'ouvrir l'embout d'extraction de pulpe lorsque vous utilisez les filtres pour fine ou grosse pulpe. Garder l'embout d'extraction de pulpe ouvert permet d'éviter que l'extracteur de jus se bloque.
- Le joint en caoutchouc sous l'extracteur de jus doit être placé correctement pour minimiser la perte de jus dans l'embout d'extraction de pulpe. Retirez le joint en caoutchouc uniquement si vous voulez que le jus coule dans l'embout d'extraction de pulpe.
- Avant la confection du jus, la valve anti-goutte amovible doit être ouverte.
- Retirez les noyaux ou les gros pépins avant de presser le jus pour éviter d'endommager la vis sans fin ou les filtres (par exemple, pour les nectarines, les pêches, les mangues, les abricots, les prunes, les cerises, etc.).
- Avant de presser des fruits durs tels que les pommes, nous vous recommandons de les cuire à la vapeur 2 à 3 minutes.

ENTRETIEN ET NETTOYAGE

Nettoyage de l'extracteur de jus

IMPORTANT : Ne lavez ou plongez jamais le mécanisme d'entraînement dans l'eau. Toutes les autres pièces peuvent être lavées dans le panier supérieur du lave-vaisselle.

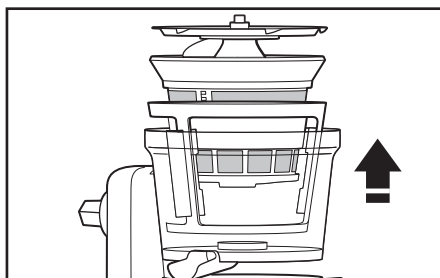

1 Désassemblage : Retirez le couvercle. Retirez la vis sans fin. Sortez ensemble le filtre et le panier racleur du bol, puis séparez-les. Retirez l'embout d'extraction de pulpe.



2 Utilisez la brosse et de l'eau chaude savonneuse pour nettoyer les aliments collés ou les résidus dans les filtres. Ne lavez ou plongez jamais le mécanisme d'entraînement dans l'eau. Toutes les autres pièces peuvent être lavées au lave-vaisselle.

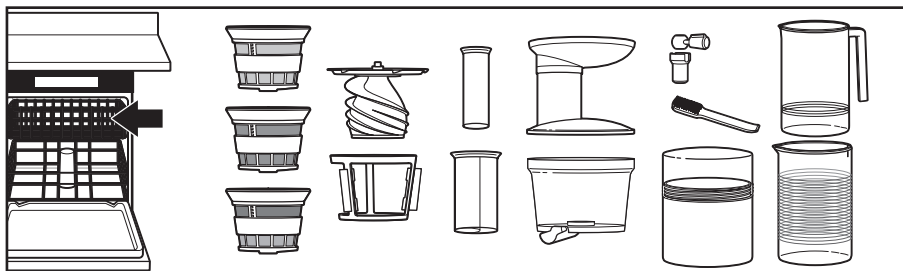

3 Ne lavez pas le mécanisme d'entraînement au lave-vaisselle. Ne lavez ou plongez jamais le mécanisme d'entraînement dans l'eau. Toutes les autres pièces de l'extracteur de jus peuvent être lavées dans le panier supérieur du lave-vaisselle.

L'extracteur de jus ne fonctionne pas

- Vérifiez que le robot sur socle est branché dans une prise reliée à la terre. Si c'est le cas, vérifiez le fusible ou le coupe-circuit du circuit électrique auquel est branché le robot sur socle et assurez-vous que le circuit est fermé.
- Vérifiez que l'extracteur de jus a été assemblé correctement.

Si vous n'arrivez pas à résoudre le problème :

consultez la section « Garantie et service après-vente ». Ne retournez pas l'extracteur de jus à votre vendeur ; celui-ci ne fournit pas de services de réparation. Le numéro de série pour la réparation se trouve sous le mécanisme d'entraînement.

Le jus ne s'écoule pas correctement ou s'écoule par l'embout d'extraction de pulpe

1. Vérifiez le joint en caoutchouc :

- Vérifiez si le joint en caoutchouc sous l'extracteur de jus est placé correctement. Si par contre vous voulez que le jus s'écoule par l'embout d'extraction de pulpe, assurez-vous d'avoir retiré le joint en caoutchouc.

2. Veillez à utiliser des fruits ou légumes frais.

- Toutes les carottes, même les carottes « baby », doivent être introduites par le petit goulot, une à la fois.

Problème d'engagement

- Vérifiez qu'il n'y a pas trop d'aliments dans l'extracteur de jus.
- Vérifiez que toutes les graines dures sont enlevées.

Grincement, cliquetis ou vibration pendant la confection du jus

- Un bruit de grincement est normal. C'est le bruit du jus qui est pressé par la vis sans fin.
- La vibration est normale. C'est le signe que le moteur fonctionne correctement.
- Un cliquetis signifie que la vis sans fin a cessé de tourner. Ce n'est pas normal. Éteignez le robot sur socle, puis libérez la vis sans fin.

Garantie de l'accessoire pour robot sur socle KitchenAid

Durée de la garantie :	KitchenAid prend en charge :	KitchenAid ne prend pas en charge :
Europe, Moyen-Orient et Afrique : Deux ans de garantie complète à compter de la date d'achat.	Le coût des pièces de rechange et de la main d'œuvre nécessaire à la réparation pour corriger les vices de matériaux et de fabrication. La maintenance doit être assurée par un centre de service après-vente agréé par KitchenAid.	A. Les réparations dues à l'utilisation de l'accessoire pour tout autre usage que la préparation normale d'aliments dans un cadre domestique. B. Les réparations suite à un accident, à une modification, ou à une utilisation inappropriée, excessive, ou non conforme aux normes électriques locales.

KITCHENAID N'ASSUME AUCUNE RESPONSABILITÉ POUR DES DOMMAGES INDIRECTS.

Service après-vente

Pour toute question, ou pour trouver le Centre de service après-vente KitchenAid agréé le plus proche, veuillez vous référer aux coordonnées indiquées ci-dessous.

REMARQUE : Toutes les réparations doivent être prises en charge localement par un Centre de service après-vente KitchenAid agréé.

Pour la France, la Belgique et le G-D du Luxembourg

N° vert gratuit :

pour la France : composez le 0800 600120

pour la Belgique : composez le 0800 93285

pour le Grand-Duché du Luxembourg : composez le 800 23122

Contact e-mail :

pour la France : rendez-vous sur www.KitchenAid.fr et cliquez sur le lien "Contactez-nous" en bas de page

pour la Belgique et le G-D du Luxembourg : rendez-vous sur www.KitchenAid.be et cliquez sur le lien "Contactez-nous" en bas de page

Adresse courrier pour la France, la Belgique et le G-D du Luxembourg :

KitchenAid Europa, Inc.

Boîte Postale 19

B-2018 ANVERS (ANTWERPEN) | |

Belgique

Pour la Suisse :

Tél : 032 475 10 10

Fax : 032 475 10 19

Adresse courrier :

NOVISSA HAUSHALTGERÄTE AG

Bernstrasse 18

CH-2555 BRÜGG

www.KitchenAid.eu

© 2014. Tous droits réservés.

Les spécifications de l'appareil peuvent faire l'objet de modifications sans avis préalable.

SOMMARIO

SICUREZZA DELL'ESTRATTORE DI SUCCO	
Precauzioni importanti	42
COMPONENTI E ACCESSORI	44
MONTAGGIO DELL'ESTRATTORE DI SUCCO	
Montaggio dei componenti dell'estrattore di succo	45
Montaggio dell'estrattore di succo nel robot da cucina.....	46
FUNZIONAMENTO DELL'ESTRATTORE DI SUCCO	
Preparazione del succo.....	47
SUGGERIMENTI UTILI	48
MANUTENZIONE E PULIZIA	
Pulizia dell'estrattore di succo	49
RISOLUZIONE DEI PROBLEMI	50
GARANZIA E ASSISTENZA	51

PRECAUZIONI IMPORTANTI

Quando si utilizza un apparecchio elettrico, è consigliabile seguire le precauzioni di sicurezza essenziali, comprese quelle elencate di seguito.

1. Leggere tutte le istruzioni.
2. L'utilizzo improprio dell'apparecchio può provocare lesioni alle persone.
3. Prima di accendere il motore del robot da cucina, verificare sempre che il coperchio dell'estrattore di succo sia chiuso correttamente. Non rimuovere il coperchio mentre l'estrattore di succo è in funzione.
4. Scollegare il robot da cucina (e smontare l'estrattore di succo dal robot) dopo ogni utilizzo dell'estrattore e prima di procedere alla pulizia. Prima di smontare il componente, accertarsi che il motore sia completamente spento.
5. Non inserire le dita o altri oggetti nell'apertura dell'estrattore di succo quando l'estrattore è in funzione. Se qualcosa si incastra nell'apertura, utilizzare lo spingi-alimenti o un pezzo di frutta o verdura per liberarlo. Non inserire mai gli alimenti con le mani. Utilizzare sempre lo spingi-alimenti. Se questo non è possibile, spegnere il motore e smontare l'estrattore di succo per rimuovere l'alimento incastrato.
6. Non toccare le parti in movimento.
7. L'uso di accessori non consigliati o venduti da KitchenAid può essere causa di incendi, scosse elettriche o lesioni.
8. Non utilizzare l'apparecchio all'aperto.

9. Non lasciare che i bambini giochino con l'apparecchio o lo utilizzino senza supervisione. Tenere l'apparecchio lontano dalla portata dei bambini.
10. Questo apparecchio non è indicato per l'uso da parte di persone con capacità fisiche, mentali o sensoriali ridotte, con mancanza di esperienza e di conoscenza, senza la supervisione o le istruzioni da parte di una persona responsabile che li informi sull'uso sicuro e sui potenziali rischi dell'apparecchio.
11. Non utilizzare l'apparecchio se la vite senza fine o i componenti rotanti sono danneggiati. Portare l'apparecchio al centro assistenza autorizzato più vicino per eventuali controlli, riparazioni o regolazioni elettriche o meccaniche.
12. Al fine di evitare il rischio di scosse elettriche, non immergere il robot da cucina in acqua né in altri liquidi.
13. Non far passare il cavo di alimentazione sullo spigolo di tavoli o ripiani.
14. Le lame sono affilate. Maneggiare con cautela.
15. Non aprire finché la lama è in movimento.
16. Per evitare danni all'ingranaggio, non immergere in acqua o in altri liquidi.
17. Questo prodotto è destinato esclusivamente ad uso domestico.

CONSERVARE LE PRESENTI ISTRUZIONI

L'estrattore di succo KitchenAid è stato progettato per essere utilizzato esclusivamente con tutti i robot da cucina KitchenAid per uso domestico, fatta eccezione per il modello KSM6573C.

Per informazioni complete sull'uso di questi robot da cucina, fare riferimento alle istruzioni fornite con il robot da cucina.

COMPONENTI E ACCESSORI

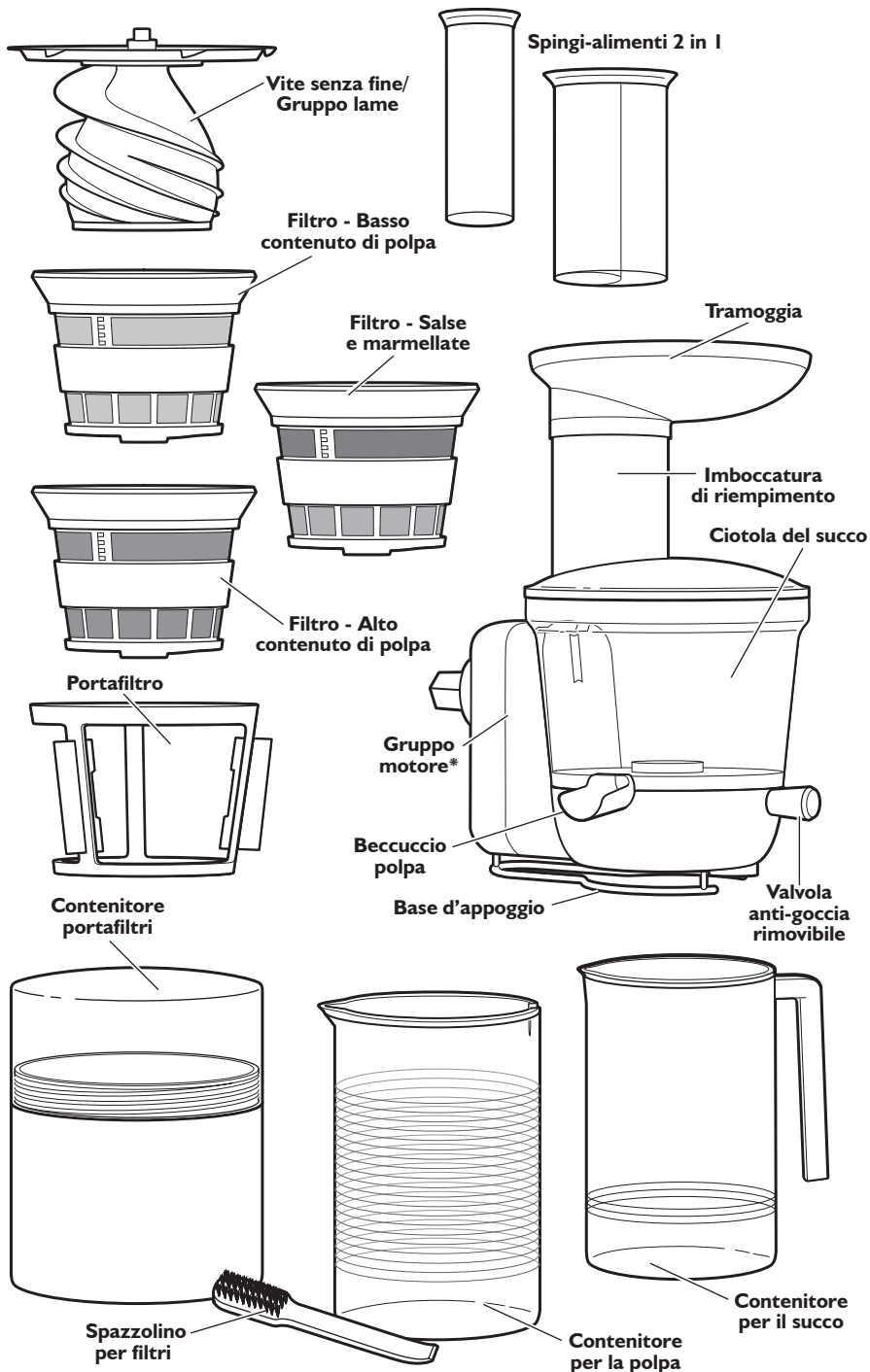

*Pulire solo con un panno. Per ulteriori informazioni, consultare la sezione "Manutenzione e pulizia".

MONTAGGIO DELL'ESTRATTORE DI SUCCO

Montaggio dei componenti dell'estrattore di succo

Preliminari al primo utilizzo

La prima volta che si utilizza l'estrattore di succo, pulirne i componenti con un panno imbevuto di acqua calda e poi con un panno umido. Non lavare l'alloggiamento dell'ingranaggio. Asciugare con un panno morbido. Consultare la sezione "Manutenzione e pulizia".

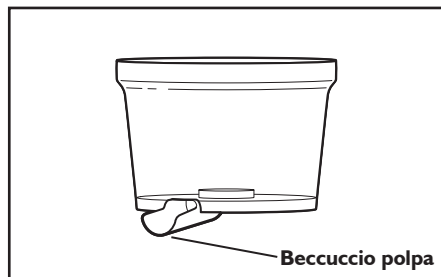

- 1** Spostare il beccuccio per la polpa nella parte inferiore della ciotola.

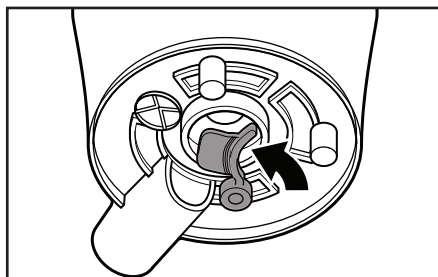

- 2** Far scivolare il dispositivo di tenuta dietro il beccuccio in posizione.

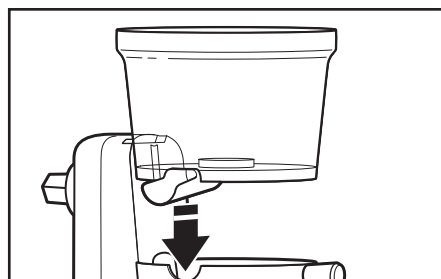

- 3** Posizionare la ciotola nel gruppo motore.

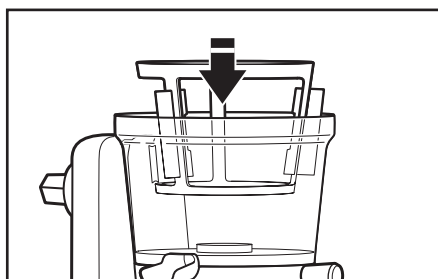

- 4** Inserire il portafiltro nella ciotola.



- 5** Posizionare il filtro desiderato nel portafiltro con gli indicatori di allineamento proprio sopra al beccuccio per la polpa.

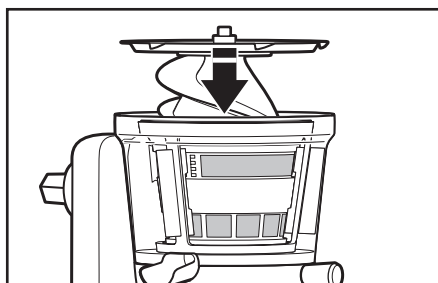

- 6** Inserire la vite senza fine/il gruppo lame all'interno del filtro.

MONTAGGIO DELL'ESTRATTORE DI SUCCO

Montaggio dell'estrattore di succo nel robot da cucina

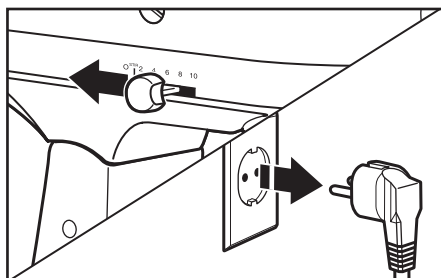

- 1** Spegnere il robot da cucina e scollegarlo dalla rete elettrica.



- 2** **Per i robot da cucina con coperchio dell'attacco per accessori a cerniera:**
per aprire, sollevare verso l'alto.
Per i robot da cucina con coperchio dell'attacco per accessori rimovibile:
per rimuovere il coperchio dell'attacco per accessori, ruotare la manopola di sicurezza per accessori in senso antiorario.

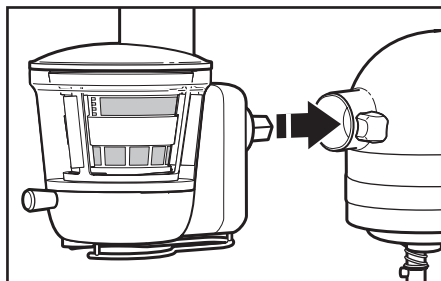

- 3** Inserire l'estrattore di succo nell'apposito attacco. Se necessario muovere l'accessorio avanti e indietro. Quando il perno nell'alloggiamento dell'accessorio è nella posizione corretta, entra perfettamente nella dentellatura sul bordo dell'attacco.

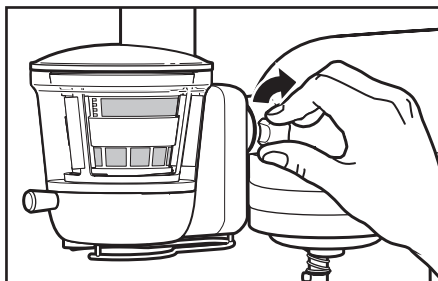

- 4** Stringere la manopola di sicurezza per accessori finché l'estrattore di succo non è completamente fissato al robot da cucina.

MONTAGGIO DELL'ESTRATTORE DI SUCCO

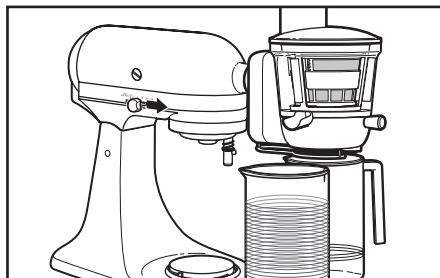

- 5 Posizionare un contenitore sia sotto il beccuccio per il succo che sotto quello per la polpa.

FUNZIONAMENTO DELL'ESTRATTORE DI SUCCO

Preparazione del succo

IMPORTANTE: prima di procedere all'estrazione del succo, è necessario rimuovere eventuali semi grossi o noccioli, per evitare di danneggiare la vite senza fine o i filtri. Fare particolare attenzione con frutta come pesche, manghi, albicocche, prugne, ciliege ecc.

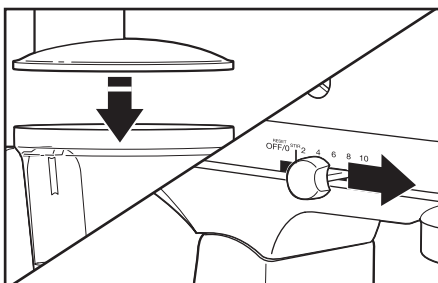

- 1 Sistemare il coperchio sull'estrattore e ruotarlo in posizione attivando il fermo. Avviare il robot da cucina a velocità 10.

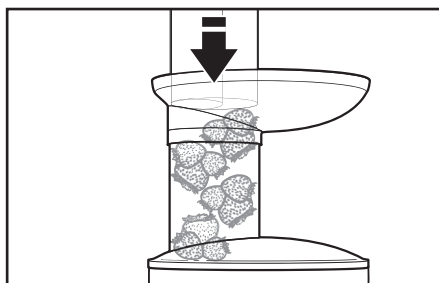

- 2 Far scendere gli alimenti nella tramoggia. Utilizzare lo spingi-alimenti per far passare lentamente il contenuto nella ciotola.

FUNZIONAMENTO DELL'ESTRATTORE DI SUCCO

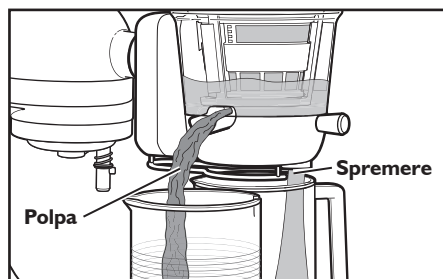

3 Per ottenere il succo, il beccuccio per la polpa deve essere inserito (posizione di apertura). Quando il beccuccio per la polpa è aperto, la polpa vi fluisce durante l'estrazione, restando così separata dal succo.

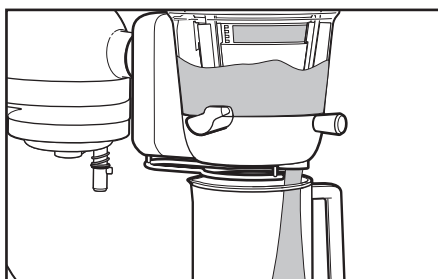

4 Quando si preparano le salse, il beccuccio per la polpa deve essere estratto (posizione chiusa). Verificare che il dispositivo di tenuta in gomma si trovi nella posizione corretta. Quando il beccuccio per la polpa è chiuso, il succo e le fibre fuoriescono dal beccuccio sotto forma di salsa.

SUGGERIMENTI UTILI

- Il beccuccio per la polpa controlla la quantità di fibre o di polpa che fuoriesce dal beccuccio per il succo.
 - Estraendo il beccuccio per la polpa, si aumenta la quantità di polpa e di fibre contenuta nelle salse.
 - Inserendo il beccuccio per la polpa, si riduce la quantità di polpa contenuta nei succhi.
- Aprire sempre il beccuccio per la polpa quando si utilizza il filtro per succhi ad alto o a basso contenuto di polpa. Se il beccuccio è aperto, l'estrattore di succo non si bloccherà.
- Il dispositivo di tenuta in gomma nella parte inferiore dell'estrattore di succo deve essere posizionato correttamente per ridurre al minimo il percolamento del succo nel beccuccio per la polpa. Rimuovere il dispositivo di tenuta in gomma solo se si desidera che il succo passi liberamente nel beccuccio per la polpa.
- Aprire la valvola anti-goccia prima di procedere all'estrazione.
- Prima di procedere all'estrazione del succo, è necessario rimuovere eventuali semi grossi o noccioli, per evitare di danneggiare la vite senza fine o i filtri. Fare particolare attenzione con frutta come pesche, manghi, albicocche, prugne, ciliege ecc.
- Prima di passare frutti duri, come le mele, per ottenere una salsa, si consiglia di cuocerli a vapore per 2-3 minuti.

MANUTENZIONE E PULIZIA

Pulizia dell'estrattore di succo

IMPORTANTE: Non lavare né immergere il gruppo motore in acqua. Tutti gli altri componenti sono lavabili nel cestello superiore della lavastoviglie.

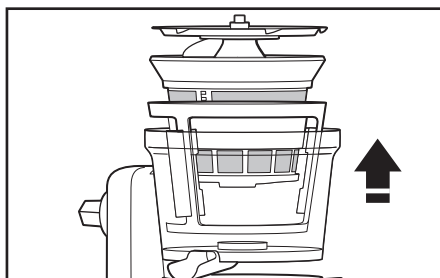

- 1 Per smontare:** Rimuovere il coperchio. Rimuovere la vite senza fine. Estrarre filtro e portafiltro dalla ciotola e separarli. Smontare il beccuccio per la polpa.

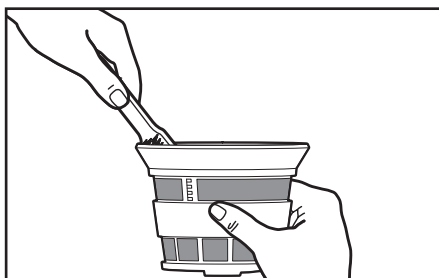

- 2** Utilizzare lo spazzolino e acqua calda saponata per pulire eventuali residui di alimenti dal filtro. Non lavare né immergere il gruppo motore in acqua. Tutti gli altri componenti sono lavabili in lavastoviglie.

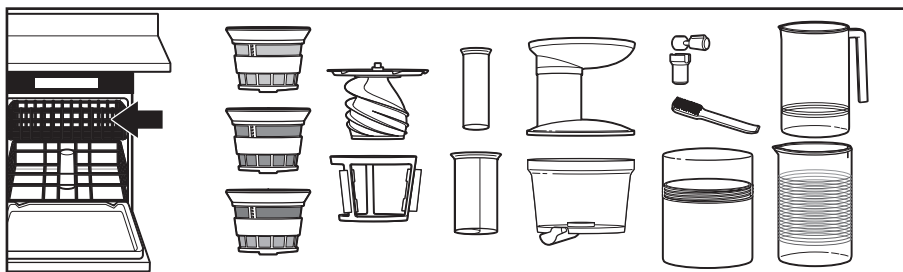

- 3** Non lavare il gruppo motore in lavastoviglie. Non lavare né immergere il gruppo motore in acqua. Tutti gli altri componenti dell'estrattore di succo sono lavabili nel cestello superiore della lavastoviglie.

L'estrattore di succo non funziona

- Controllare che il robot da cucina sia collegato a una presa provvista di messa a terra. Se è collegato, controllare sul circuito elettrico l'interruttore o il fusibile per verificare che il circuito sia chiuso.
- Verificare che l'estrattore di succo sia stato montato correttamente.

Se non è possibile risolvere il problema: Consultare la sezione "Garanzia e assistenza". Non restituire l'estrattore di succo al rivenditore; i rivenditori non svolgono attività di assistenza. Il numero di serie da comunicare all'assistenza si trova nella parte inferiore del gruppo motore.

L'estrattore non produce abbastanza succo o il succo fuoriesce dal beccuccio della polpa

1. Controllare il dispositivo di tenuta in gomma:

- Verificare che il dispositivo nella parte inferiore dell'estrattore sia posizionato correttamente. Se si desidera che il succo passi liberamente nel beccuccio per la polpa, rimuovere il dispositivo di tenuta in gomma.

2. Utilizzare solo frutta o verdura fresca.

- Le carote, anche quelle molto piccole, devono essere inserite una alla volta.

Il meccanismo si inceppa

- Controllare che non siano stati inseriti troppi alimenti nell'estrattore di succo.
- Rimuovere tutti i semi duri.

L'estrattore produce cigolii o schiocchi o vibra quando estrae il succo

- Un leggero cigolio è da considerarsi normale. È il rumore provocato dalla vite senza fine che schiaccia gli alimenti.
- Anche la vibrazione è normale. Significa che il motore funziona correttamente.
- Uno schiocco indica invece che la vite senza fine non ruota più. Questo non è normale. Spegnerlo il robot da cucina e liberare la vite.

GARANZIA E ASSISTENZA

Garanzia degli accessori del robot da cucina KitchenAid

Durata della garanzia	KitchenAid si fa carico del pagamento di	KitchenAid non si fa carico del pagamento di
Europa, Medio Oriente e Africa: due anni di copertura totale a partire dalla data d'acquisto.	Parti di ricambio e costo di manodopera per le riparazioni necessarie a rimuovere difetti nei materiali o nella qualità di esecuzione. L'assistenza deve essere fornita da un centro di assistenza autorizzato KitchenAid.	A. Riparazioni se l'accessorio è stato utilizzato per scopi che esulano dalla normale preparazione di cibi. B. Danni provocati da incidenti, alterazioni, utilizzo improprio, abuso o installazione/ funzionamento non conforme alle normative locali sull'energia elettrica.

KITCHENAID NON SI ASSUME ALCUNA RESPONSABILITÀ PER DANNI INDIRETTI.

Servizio clienti

Per qualsiasi dubbio, o per avere informazioni sul centro di assistenza autorizzato KitchenAid più vicino, utilizzare i contatti di seguito.

NOTA: Qualsiasi tipo di assistenza deve essere gestita da un centro di assistenza autorizzato KitchenAid.

Numero verde (chiamata gratuita):

800 901243

Contatto e-mail: accedere al sito www.Kitchenaid.it e fare clic sul collegamento "Contattaci" nella parte inferiore della pagina.

Indirizzo:

KitchenAid Europa, Inc.
Codice Postale 19
B-2018 ANTWERPEN 11

www.KitchenAid.eu

INHOUDSTAFEL

VEILIGHEID VAN HET SLOWJUICER/SAPPERS ACCESSOIRE/TOEBEHOREN	
Belangrijke voorzorgen	54
ONDERDELEN EN ACCESSOIRES/TOEBEHOREN	56
MONTAGE VAN HET SLOWJUICER/SAPPERS ACCESSOIRE/TOEBEHOREN	
Montage van de onderdelen van het slowjuicer/sappers accessoire/toebehoren	57
Het slowjuicer/sappers accessoire/toebehoren aan de mixer/keukenrobot bevestigen.....	58
BEDIENING VAN HET SLOWJUICER/SAPPERS ACCESSOIRE/TOEBEHOREN	
Sap persen	59
NUTTIGE TIPS	60
ONDERHOUD EN REINIGING	
Reiniging van het slowjuicer/sappers accessoire/toebehoren.....	61
PROBLEEMOPLOSSING	62
GARANTIE EN SERVICE	63

BELANGRIJKE VOORZORGEN

Bij het gebruik van elektrische apparaten moeten steeds basisvoorzorgen worden getroffen, waaronder:

1. Alle instructies lezen.
2. Verkeerd gebruik van het apparaat kan verwondingen veroorzaken.
3. Zorg steeds dat het deksel van het slowjuicer/sappers accessoire/toebehoren goed gesloten is voordat u de mixer/keukenrobot inschakelt. Verwijder het deksel niet terwijl het slowjuicer/sappers accessoire/toebehoren in gebruik is.
4. Trek de stekker van de mixer/keukenrobot uit het stopcontact (en haal het slowjuicer/sappers accessoire/toebehoren van de mixer/keukenrobot) na elk gebruik van het slowjuicer/sappers accessoire/toebehoren en vóór het reinigen. Controleer of de motor helemaal gestopt is voordat u het slowjuicer/sappers accessoire/toebehoren demonteert.
5. Steek nooit uw vingers of andere voorwerpen in de opening van het slowjuicer/sappers accessoire/toebehoren tijdens het gebruik. Als er voedsel komt vast te zitten in de opening, gebruik dan de stamper of een ander stuk fruit of groente om het verder te duwen. Voeg nooit voedsel met de hand toe in het accessoire/toebehoren. Gebruik altijd de stamper. Als dit niet mogelijk is, schakel dan de motor uit en demonteer het slowjuicer/sappers accessoire/toebehoren om het voedsel te verwijderen.
6. Raak geen bewegende onderdelen aan.
7. Het gebruik van hulpstukken die door KitchenAid niet aanbevolen of verkocht worden, kan brand, elektrische schokken of verwondingen veroorzaken.

VEILIGHEID VAN HET SLOWJUICER/SAPPERS ACCESSOIRE/TOEBEHOREN

8. Het apparaat niet buiten gebruiken.
9. Er moet toezicht worden gehouden op kinderen om te voorkomen dat ze het apparaat en het snoer zouden aanraken, ermee zouden spelen of het zouden gebruiken.
10. Dit apparaat mag niet gebruikt worden door personen met fysisch, mentaal of zintuiglijk verminderde capaciteiten of met een gebrek aan kennis en ervaring tenzij de persoon die verantwoordelijk is voor hun veiligheid toezicht houdt of instructies heeft gegeven over het veilige gebruik van het apparaat en indien ze de risico's begrijpen.
11. Gebruik het apparaat niet als de roterende schroef of de roterende onderdelen beschadigd zijn. Stuur het apparaat naar de dichtstbijzijnde erkende dienst-na-verkoop/after sales service. Daar kan het worden onderzocht, gerepareerd en elektrisch of mechanisch worden afgesteld.
12. De mixer/keukenrobot niet in water of andere vloeistoffen dompelen om het risico van elektrische schokken te voorkomen.
13. Laat het snoer niet over de rand van de tafel of het werkblad hangen.
14. De messen zijn scherp. Hanteer ze met de nodige voorzichtigheid.
15. Open het apparaat niet voordat het mes stilstaat.
16. Voorkom schade aan de aandrijving: dompel niet onder in water of andere vloeistoffen.
17. Dit product is uitsluitend bedoeld voor huishoudelijk gebruik.

BEWAAR DEZE INSTRUCTIES

Het KitchenAid slowjuicer/sappers accessoire/toebehoren werd speciaal ontworpen voor het gebruik met alle KitchenAid mixers/keukenroboten voor huishoudelijk gebruik, met uitzondering van het model KSM6573C.

Raadpleeg de gebruikershandleiding die bij uw mixer/keukenrobot is geleverd voor volledige informatie wat betreft het gebruik van deze mixers/keukenroboten.

ONDERDELEN EN ACCESSOIRES/TOEBEHOREN

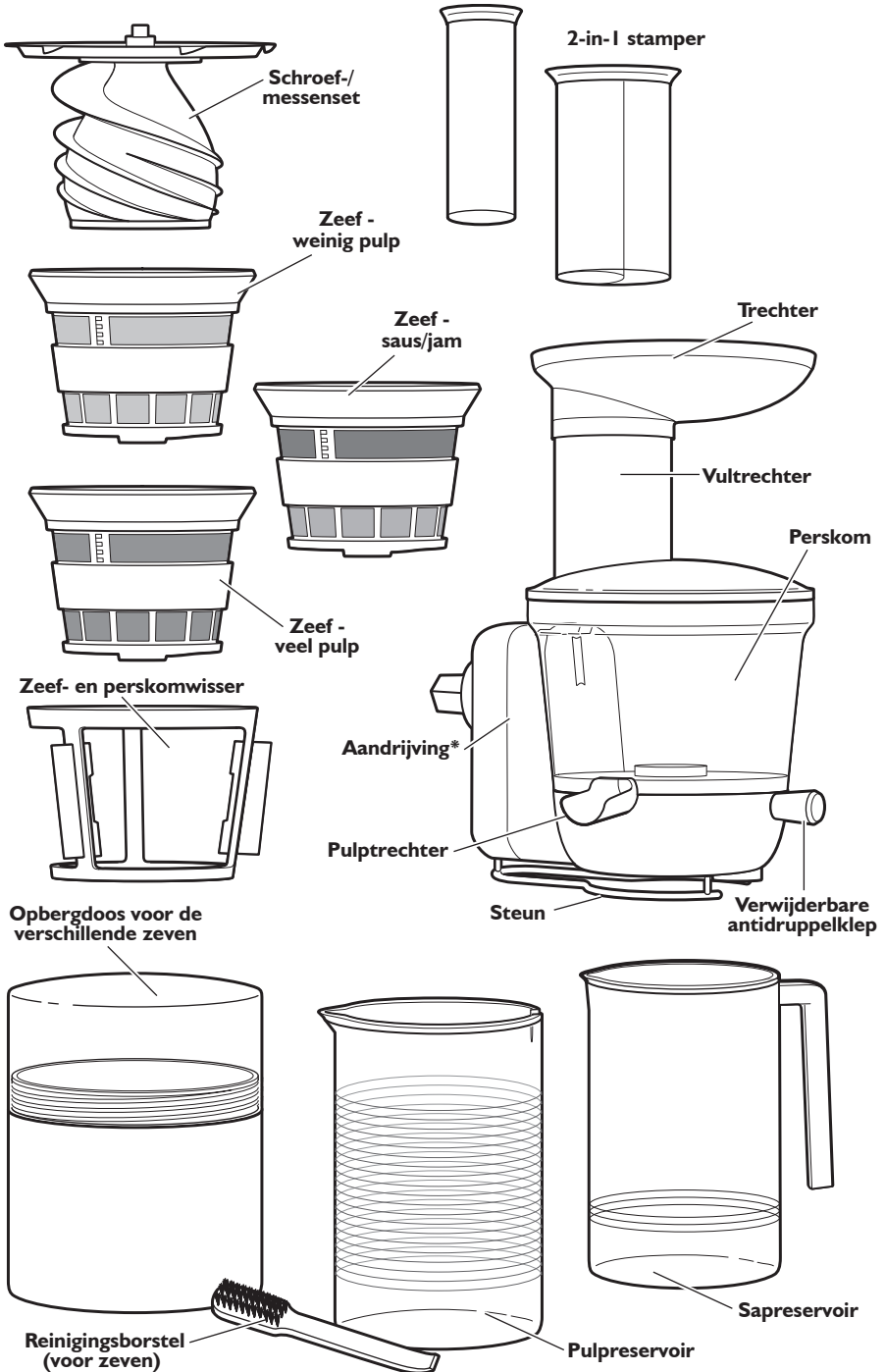

*Alleen schoonvegen. Zie het hoofdstuk "Onderhoud en reiniging" voor meer informatie.

MONTAGE VAN HET SLOWJUICER/SAPPERS ACCESSOIRE/TOEBEHOREN

Montage van de onderdelen van het slowjuicer/sappers accessoire/toebehoren

Vóór het eerste gebruik

Veeg voordat u het slowjuicer/sappers accessoire/toebehoren de eerste keer gebruikt de onderdelen af met een warme, vochtige doek. Veeg deze vervolgens schoon met een vochtige doek. Was de behuizing van de aandrijving niet af. Droog af met een zachte doek. Zie het hoofdstuk "Onderhoud en reiniging".

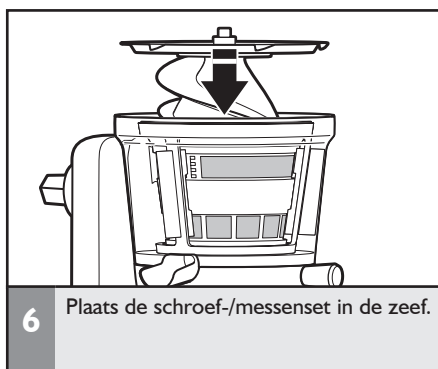
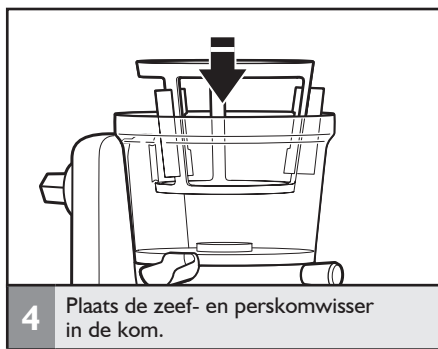
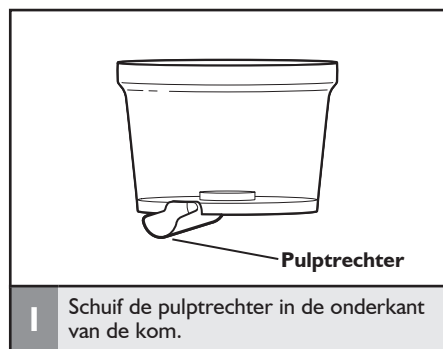

MONTAGE VAN HET SLOWJUICER/SAPPERS ACCESSOIRE/TOEBEHOREN

Het slowjuicer/sappers accessoire/toebehoren aan de mixer/
keukenrobot bevestigen

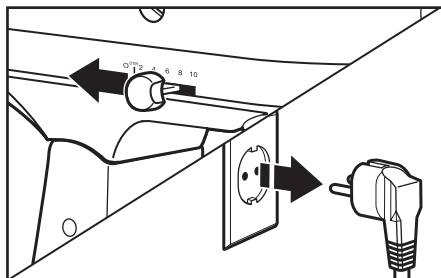

- 1** Schakel de mixer/keukenrobot UIT en haal de stekker uit het stopcontact.



- 2** Voor mixers/keukenrobots met een scharnierende hulpstuknaafklep:
Klap omhoog om te openen.
Voor mixers/keukenrobots met een verwijderbare hulpstuknaaf:
Draai de hulpstukknop in tegenwijzerzin om de hulpstuknaaf te verwijderen.

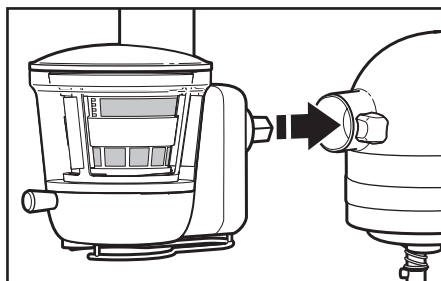

- 3** Plaats het slowjuicer/sappers accessoire/
toebehoren in de hulpstuknaaf. Draai
heen en weer indien nodig. De pen op
de hulpstukbehuizing past perfect in de
uitsparing in de rand van de naaf als het
hulpstuk juist geplaatst is.

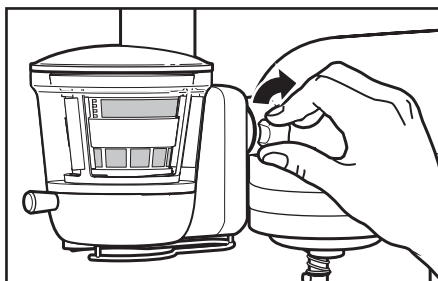

- 4** Draai dan de hulpstukknop vast tot
het slowjuicer/sappers accessoire/
toebehoren stevig bevestigd is op
de mixer/keukenrobot.

MONTAGE VAN HET SLOWJUICER/SAPPERS ACCESSOIRE/TOEBEHOREN

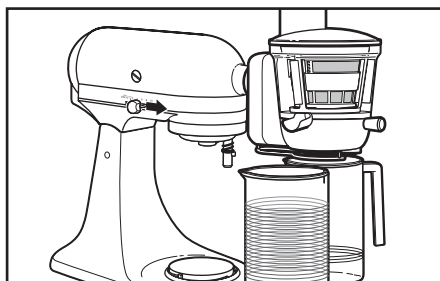

- 5 Plaats een reservoir onder zowel de saptrechter als de pulptrechter.

BEDIENING VAN HET SLOWJUICER/SAPPERS ACCESSOIRE/TOEBEHOREN

Sap persen

BELANGRIJK: Sommige fruitsoorten, bv. nectarines, perziken, mango's, abrikozen, pruimen en kersen, bevatten grote zaden of pitten. Deze moeten verwijderd worden vóór het persen om schade aan de schroef of bakjes te voorkomen.

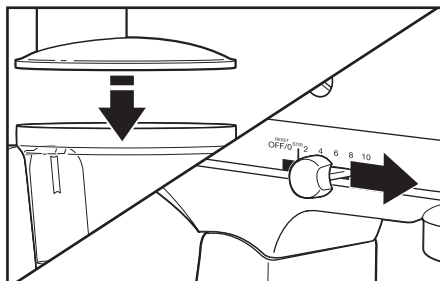

- 1 Plaats het deksel op de perskom en draai het om het te vergrendelen. Zet de mixer/keukenrobot aan op snelheid 10.

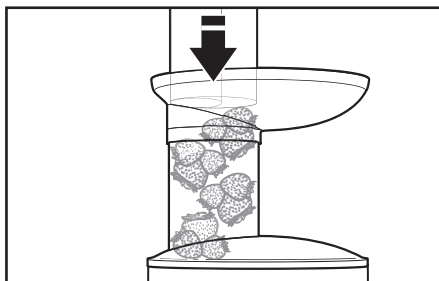

- 2 Plaats het voedsel dat moet geperst worden in de trechter. Gebruik de stamper om het voedsel langzaam door de trechter in de perskom te voeren.

BEDIENING VAN HET SLOWJUICER/SAPPERS ACCESSOIRE/TOEBEHOREN

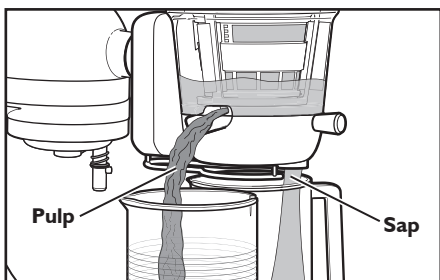

- 3** Om sap te persen moet de pulptrechter altijd ingedrukt zijn; dat is de open positie. Wanneer de pulptrechter open is, stroomt de pulp tijdens het persen door de pulptrechter. Zo wordt de pulp van het sap gescheiden.

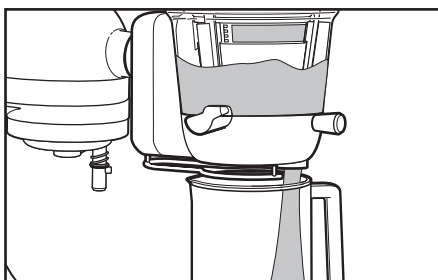

- 4** Trek de pulptrechter uit om sauzen te maken, dat is de gesloten positie. Zorg ervoor dat de rubberen afdichting goed zit. Wanneer de pulptrechter gesloten is, stromen de pulp en vezels als een saus door de saptrechter.

NUTTIGE TIPS

- De pulptrechter regelt hoeveel vezel of pulp er in de saptrechter terechtkomt.
 - Als de pulptrechter uitgetrokken is, is hij gesloten, waardoor er meer pulp en vezels in het sap terechtkomen, voor uw sauzen.
 - Als de pulptrechter ingedrukt is, is deze open, waardoor er minder pulp en vezels in het sap terechtkomen.
- Vergeet niet om de pulptrechter open te zetten wanneer u de zeven voor veel of weinig pulp gebruikt. Als u de pulptrechter open houdt, geraakt het slowjuicer/sappers accessoire/toebehoren niet verstopt.
- De rubberen afdichting onderaan het slowjuicer/sappers accessoire/toebehoren moet goed zitten zodat er geen sap in de pulptrechter terechtkomt. Verwijder de rubberen afdichting alleen als u wilt dat het sap door de pulptrechter stroomt.
- Open de antidruppelklep voordat u begint te persen.
- Sommige fruitsoorten, bv. nectarines, perziken, mango's, abrikozen, pruimen en kersen, bevatten grote zaden of pitten. Deze moeten verwijderd worden vóór het persen om schade aan de schroef of zeven te voorkomen.
- Het wordt aanbevolen om harde vruchten (bv. appels) 2 à 3 minuten te stomen voordat u er saus van maakt.

Het slowjuicer/sappers accessoire/toebehoren werkt niet

- Controleer of de mixer/keukenrobot is aangesloten op een geaard stopcontact. Als dat het geval is, controleert u de zekering of de stroomonderbreker in het elektrische circuit waarop de mixer/keukenrobot is aangesloten, en kijkt u of het circuit gesloten is.
- Controleer of het slowjuicer/sappers accessoire/toebehoren correct gemonteerd is.

Als het probleem niet kan worden opgelost:

raadpleeg het hoofdstuk "Garantie en service". Retourneer het slowjuicer/sappers accessoire/toebehoren niet naar de winkel - de verkoper biedt geen onderhoudsservice. Het serienummer bevindt zich onderaan de aandrijving.

Het sap stroomt niet voldoende, of stroomt uit de pulptrechter

1. Controleer de rubberen afdichting:

- Controleer of de rubberen afdichting onderaan het slowjuicer/sappers accessoire/toebehoren goed zit. Als u wilt dat het sap door de pulptrechter vloeit, verwijder dan de rubberen afdichting.

2. Zorg ervoor dat u verse vruchten of groenten gebruikt.

- Alle wortels, ook babyworteltjes, mogen alleen één voor één in de trechter geplaatst worden.

De koppeling loopt vast

- Controleer of het slowjuicer/sappers accessoire/toebehoren niet teveel gevuld werd.
- Zorg ervoor dat harde zaden of pitten verwijderd zijn.

Het slowjuicer/sappers accessoire/toebehoren maakt piep- of klikgeluiden of schudt tijdens het persen

- Een piepgeluid is normaal. Het is het geluid dat de schroef maakt tijdens het persen.
- Schudden is normaal. Het betekent dat de motor goed werkt.
- Een klikgeluid betekent dat de schroef niet meer draait. Dat is niet normaal. Schakel de mixer/keukenrobot uit en zorg ervoor dat de schroef niet meer vastzit.

Garantie op de KitchenAid mixer/keukenrobot accessoires/toebehoren

Duur van de garantie:	Wat KitchenAid wel vergoedt:	Wat KitchenAid niet vergoedt:
Europa, het Midden-Oosten en Afrika: Twee jaar volledige garantie vanaf de aankoopdatum.	Het vervangen van onderdelen en arbeidsloon voor het repareren van defecten ten gevolge van materiaal- of constructiefouten. Deze herstellingen moeten uitgevoerd worden door een erkende dienst-na-verkoop/after sales service van KitchenAid.	A. Reparaties wanneer het hulpstuk gebruikt is voor iets anders dan de huishoudelijke bereiding van voedingswaren. B. Schade als gevolg van een ongeval, wijzigingen, ruwe behandeling, verkeerd gebruik of installatie/werking die niet in overeenstemming is met de lokale elektrische voorschriften.

KITCHENAID AANVAARDT GEEN ENKELE VERANTWOORDELIJKHEID VOOR INDIRECTE SCHADE.

Klantencontact

Indien u nog vragen hebt of de dichtsbijzijnde KitchenAid geautoriseerde dienst-na-verkoop/after sales service zoekt, kunt u onderstaande contactpersonen raadplegen.

OPMERKING : Alle reparaties moeten in het land van aankoop worden uitgevoerd door een geautoriseerde dienst-na-verkoop/after sales service van KitchenAid.

Gratis oproepnummer:

In Nederland: 0800 0200151

In België: 0800 93285

E-mail contact:

In Nederland: Ga naar www.KitchenAid.nl, en klik onderaan op de pagina op de link "Contact met ons opnemen"

In België: Ga naar www.KitchenAid.be, en klik onderaan op de pagina op de link "Contact met ons opnemen"

Adres België & Nederland:

KitchenAid Europa, Inc.

Postbus 19

B-2018 ANTWERPEN | |

www.KitchenAid.eu

ÍNDICE

SEGURIDAD DE LA LICUADORA MASTICADORA	
Medidas de seguridad importantes.....	66
COMPONENTES Y FUNCIONES	68
MONTAJE DE LA LICUADORA MASTICADORA	
Montaje de las piezas de la licuadora masticadora	69
Montaje de la licuadora masticadora en la batidora de pie.....	70
USO DE LA LICUADORA MASTICADORA	
Preparación de zumos	71
CONSEJOS PARA OBTENER EXCELENTES RESULTADOS.....	72
CUIDADO Y LIMPIEZA	
Limpieza de la licuadora masticadora	73
SOLUCIÓN DE PROBLEMAS.....	74
GARANTÍA Y SERVICIO	75

MEDIDAS DE SEGURIDAD IMPORTANTES

Cuando se utilizan aparatos eléctricos, se deben tomar en todo momento una serie de precauciones de seguridad básicas, entre las que se incluyen las siguientes:

1. Lea todas las instrucciones.
2. El uso indebido del aparato puede provocar lesiones personales.
3. Asegúrese de que la tapa de la licuadora masticadora está bien cerrada antes de encender el motor de la batidora de mano. No retire la tapa mientras la licuadora masticadora está en funcionamiento.
4. Apague la batidora de pie (y desmonte la licuadora masticadora de la misma) después de cada uso de la licuadora masticadora y antes de limpiarla. Asegúrese de que el motor está completamente parado antes de desmontarlo.
5. No introduzca los dedos ni otros objetos en el orificio de la licuadora masticadora mientras esté en funcionamiento. Si los alimentos quedan atascados en el orificio, utilice el empujador u otra pieza de fruta o verdura para empujarlos hacia dentro. Nunca empuje los alimentos con la mano. Utilice siempre el empujador. Cuando no sea posible utilizar este método, apague el motor y desmonte la licuadora masticadora para retirar los alimentos.
6. Evite el contacto con las piezas móviles.
7. El uso de accesorios no recomendados o no vendidos por KitchenAid puede provocar incendios, descargas eléctricas o lesiones.

8. No utilice el aparato al aire libre.
9. Mantenga a los niños vigilados y no permita que jueguen, toquen ni utilicen el aparato ni el cable.
10. Este aparato puede ser utilizado por personas con limitaciones físicas, sensoriales o mentales, o que carezcan de la experiencia y el conocimiento suficientes, siempre que lo hagan bajo la supervisión de las personas responsables de su seguridad o que hayan recibido de las mismas las instrucciones adecuadas para su uso de forma segura y hayan comprendido los peligros que este conlleva.
11. No utilice el aparato si la hélice o las piezas giratorias están dañadas. Lleve el aparato al servicio técnico autorizado más cercano para su examen, reparación o ajuste eléctrico o mecánico.
12. Para evitar el riesgo de descargas eléctricas, no ponga la batidora en contacto con el agua ni con ningún otro líquido.
13. No deje que el cable cuelgue de la mesa o la encimera.
14. Las cuchillas son afiladas. Manipúlelas con cuidado.
15. No abra el aparato hasta que la cuchilla se haya detenido completamente.
16. Para evitar daños en el mecanismo de engranajes, no lo sumerja en agua ni en ningún otro líquido.
17. Este producto está diseñado exclusivamente para uso doméstico.

CONSERVE ESTAS INSTRUCCIONES

La licuadora masticadora de KitchenAid está diseñada exclusivamente para su uso con las batidoras de pie domésticas de KitchenAid, excepto con modelo KSM6573C.

Para obtener información detallada sobre el uso de estas batidoras de pie, lea las instrucciones que vienen con su batidora de pie.

COMPONENTES Y FUNCIONES

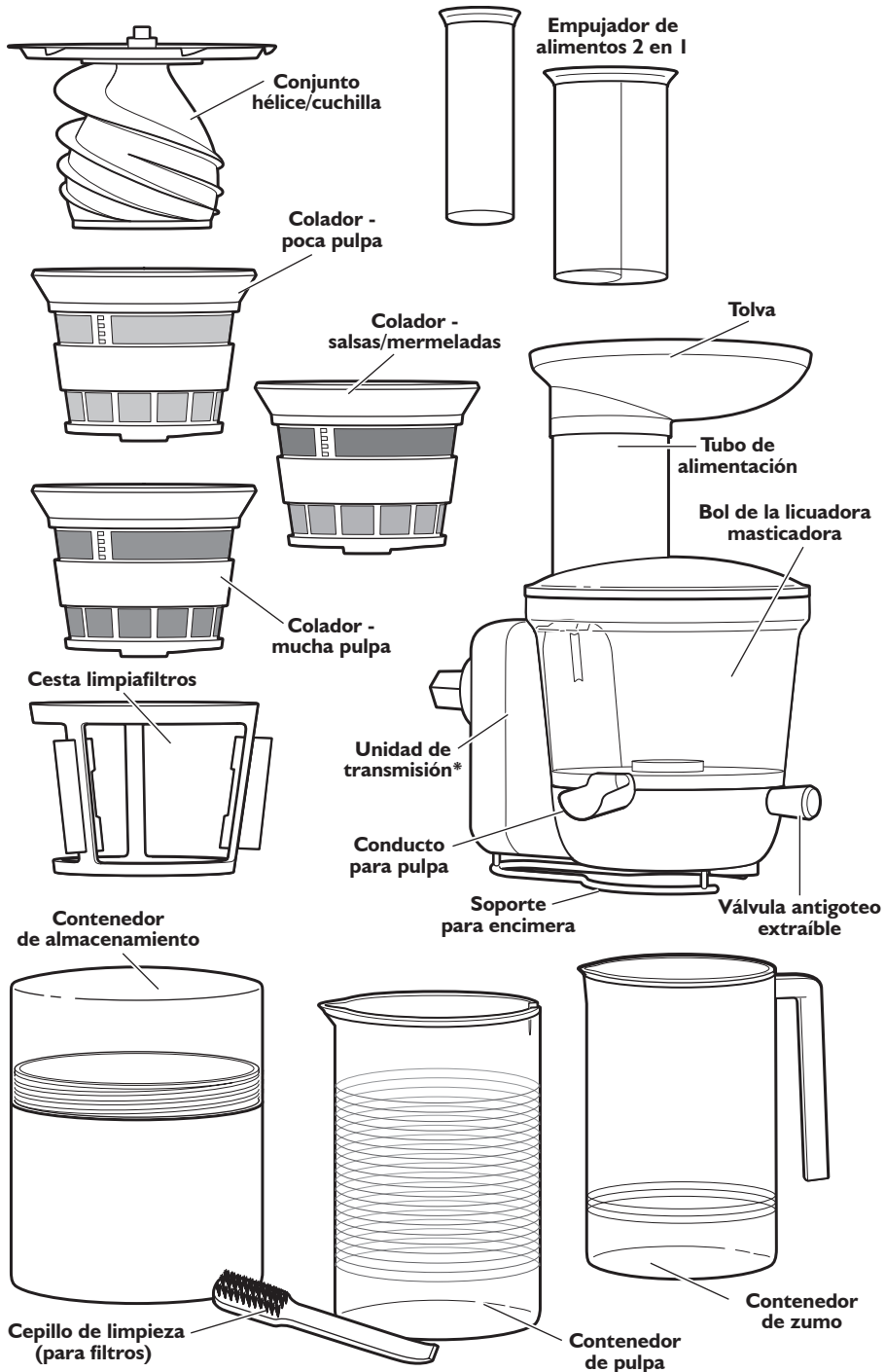

*Limpiar exclusivamente con un paño. Para obtener más información, consulte la sección "Cuidado y limpieza".

MONTAJE DE LA LICUADORA MASTICADORA

Montaje de las piezas de la licuadora masticadora

Antes de utilizarla por primera vez

Antes de utilizar la licuadora masticadora por primera vez, limpie las piezas con un paño tibio enjabonado y aclárelas con un paño húmedo. No lave el mecanismo de engranajes. Séquelo con un paño suave. Consulte la sección “Cuidado y limpieza”.

Español

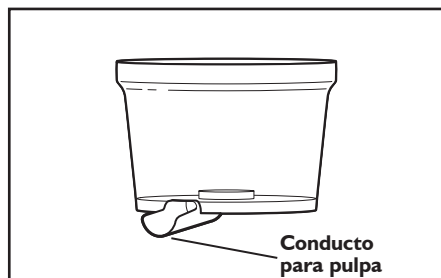

- 1** Deslice el conducto para pulpa hasta la parte inferior del bol.

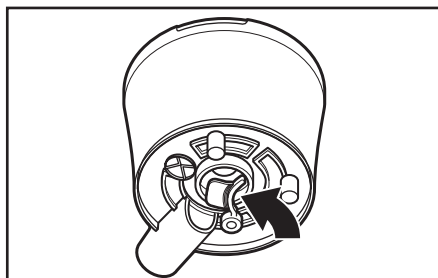

- 2** Coloque la junta detrás del conducto para pulpa.

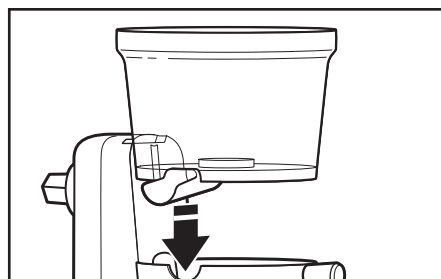

- 3** Coloque el bol en la unidad de transmisión.

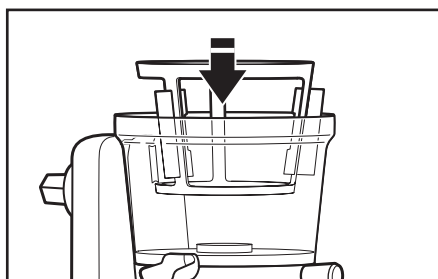

- 4** Introduzca la cesta limpiafiltros en el bol.



- 5** Sitúe el colador elegido en la cesta limpiafiltros con las marcas de alineación justo a la altura del conducto para pulpa.

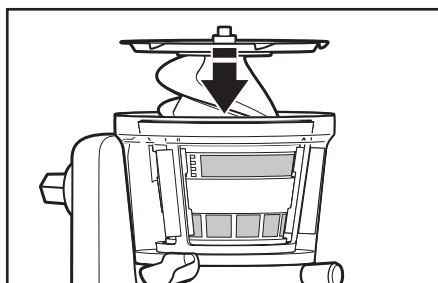

- 6** Coloque el conjunto hélice/cuchilla dentro del colador.

MONTAJE DE LA LICUADORA MASTICADORA

Montaje de la licuadora masticadora en la batidora de pie

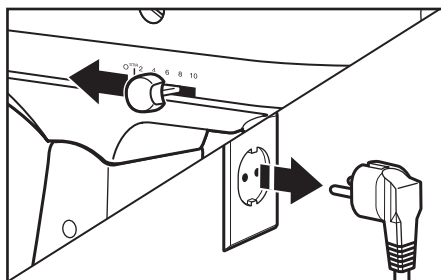

1 Apague la batidora de mano y desenchúfela.



2 Para batidoras con tapa para accesorios abisagrada: levante la tapa para abrirla. Para batidoras con tapa de accesorios extraíble: gire el botón de fijación en el sentido contrario a las agujas del reloj para quitar la tapa.

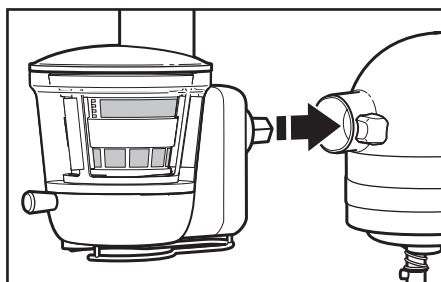

3 Inserte de la licuadora masticadora en la toma de accesorios. Gire el accesorio hacia atrás y hacia adelante si fuera necesario. Cuando el accesorio está en la posición correcta, la clavija del alojamiento del accesorio encajará en la muesca del borde del eje.

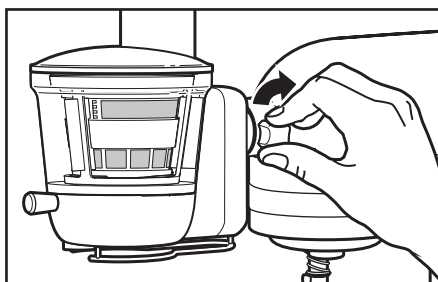

4 Apriete la tuerca de accesorios hasta que la licuadora masticadora quede completamente fijada en la batidora de pie.

MONTAJE DE LA LICUADORA MASTICADORA

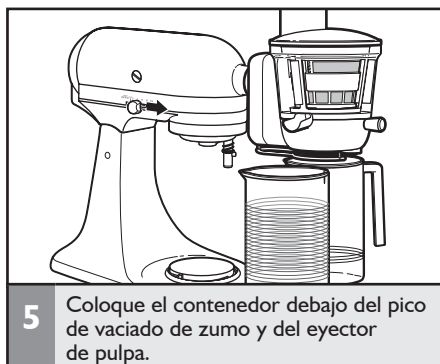

USO DE LA LICUADORA MASTICADORA

Preparación de zumos

IMPORTANTE: Es necesario retirar las semillas o las pepitas antes de preparar zumos para evitar dañar la hélice o las cestas. Esto incluye frutas como, nectarinas, melocotones, mangos, albaricoques, ciruelas, cerezas, etc.

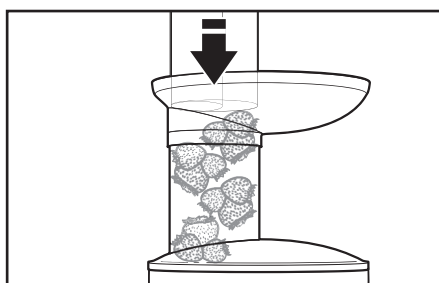
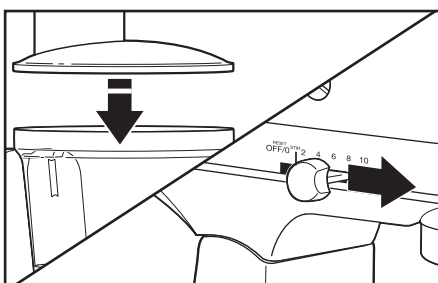

USO DE LA LICUADORA MASTICADORA

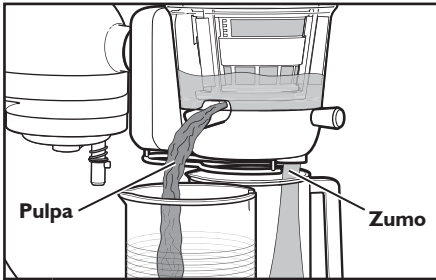

- 3** Para preparar zumo, el conducto para pulpa debe estar siempre presionado (abierto). Al estar abierto el conducto para pulpa, toda la pulpa que se genera durante la preparación de zumo fluir por dicho conducto, quedando separada del zumo.

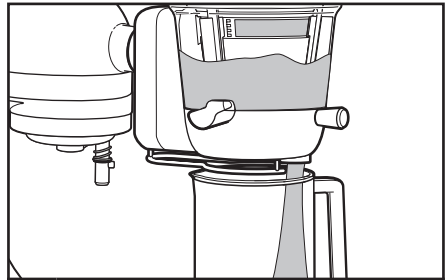

- 4** Para preparar salsa, tire hacia fuera del conducto para pulpa (cerrado). Asegrese de que la junta de caucho est colocada. Al estar cerrado el conducto para pulpa, el zumo y la fibra salen a trav del conducto para zumo como una salsa.

CONSEJOS PARA OBTENER EXCELENTES RESULTADOS

- El conducto para pulpa controla la cantidad de material fibroso o pulpa que sale por el conducto para zumo.
 - Al tirar del conducto, este se cierra, lo que aumenta la cantidad de pulpa y fibra para sus salsas.
 - Al empujar hacia dentro el conducto para pulpa se reduce la cantidad de pulpa de sus zumos.
- Recuerde abrir el conducto para pulpa cuando utilice los filtros para mucha o poca pulpa. Esto evitar que se bloquee la licuadora masticadora.
- Para reducir la prdida de zumo por el conducto para pulpa, la junta de caucho de la parte inferior debe estar bien colocada. Retire la junta de caucho si desea que salga zumo por el eyector de pulpa.
- La vlvula antigoteo debe estar abierta antes de comenzar a licuar.
- Es necesario retirar las semillas o las pepitas antes de preparar zumos para evitar daar la hlice o las cestas. Esto incluye frutas como, nectarinas, melocotones, mangos, albaricoques, ciruelas, cerezas, etc.
- Antes de procesar frutas duras (como manzanas), se recomienda cocerlas durante 2-3 minutos.

Limpieza de la licuadora masticadora

IMPORTANTE: No lave ni sumerja la unidad de transmisión en agua. Todas las demás piezas pueden lavarse en la bandeja superior del lavavajillas.

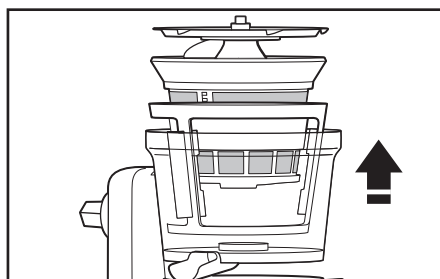

- 1** Para realizar el desmontaje: Quite la tapa. Retire la hélice. Saque el colador instalado y la cesta limpiafiltros del bol, y apártelos. Desmonte el conducto para pulpa.



- 2** Utilice el cepillo con agua tibia enjabonada para retirar los alimentos o residuos adheridos de los filtros. No lave ni sumerja la unidad de transmisión en agua. Todas las demás piezas son aptas para el lavavajillas.

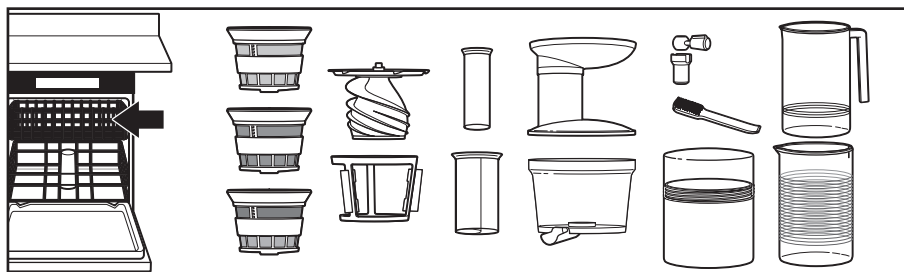

- 3** No lave la unidad de transmisión en el lavavajillas. No lave ni sumerja la unidad de transmisión en agua. Todas las demás piezas de la licuadora masticadora pueden lavarse en la bandeja superior del lavavajillas.

La licuadora masticadora no funciona

- Compruebe que la batidora de pie está enchufada a una toma con conexión a tierra. Si lo está, examine el fusible o el circuito eléctrico en el que está conectada la batidora de pie y compruebe que está cerrado.
- Asegúrese de que la licuadora masticadora está instalada correctamente.

Si el problema no puede corregirse:
Consulte la sección “Garantía y servicio”. No devuelva la licuadora masticadora a minorista; ellos no proporcionan servicio técnico. El número de serie para el servicio técnico se encuentra en la parte inferior de la unidad de transmisión.

No circula suficiente zumo o sale por el eyector de pulpa

1. Compruebe la junta de caucho:

- Asegúrese de que la junta de caucho situada en la parte inferior de la licuadora masticadora está colocada correctamente. Si no desea que pase zumo por el eyector de pulpa, retire la junta de caucho.

2. Utilice siempre frutas o verduras frescas.

- La zanahorias, incluidas las pequeñas, deben introducirse exclusivamente a través de conducto pequeño y de una en una.

El embrague se bloquea

- Compruebe que no hay demasiada cantidad de alimentos en la licuadora masticadora.
- Asegúrese de que se han eliminado las semillas duras.

Chirrido, chasquido o vibración al preparar zumos

- Es normal que se produzca una especie de chirrido. Se trata del sonido que produce la hélice al procesar los alimentos.
- La vibración es normal. Es indicativo de que el motor funciona correctamente.
- Un chasquido significa que la hélice ha dejado de girar. Esto no es normal. Apague la batidora de mano y, a continuación, desatasque la hélice.

Garantía de los accesorios de la batidora de pie KitchenAid

Duración de la garantía:	KitchenAid pagará por:	KitchenAid no pagará por:
Europa, Oriente Medio y África: Dos años de garantía completa a partir de la fecha de compra.	Costes de las piezas de repuesto y del trabajo de reparación para corregir los defectos de materiales o mano de obra. Sólo un Servicio de asistencia técnica autorizado puede realizar las reparaciones.	A. Reparaciones cuando el accesorio se dedique a usos distintos de la preparación de alimentos en casa. B. Daños resultantes de accidentes, alteraciones, uso indebido o instalación/utilización sin respetar la normativa local sobre instalaciones eléctricas.

KITCHENAID NO ASUME NINGUNA RESPONSABILIDAD POR DAÑOS INDIRECTOS.

Planificación del servicio

Cualquier reparación se debería realizar, en un ámbito local, por un centro de servicio técnico autorizado por KitchenAid. Contacte con el distribuidor al que le compró la unidad para obtener el nombre del centro de servicio técnico autorizado por KitchenAid más cercano.

Atención al cliente

RIVER INTERNATIONAL, S.A.

C/ Beethoven 15
08021 Barcelona (España)
Tel. 93 201 37 77
comercialdep@riverint.com

KITCHENAID EUROPA, INC.

PO BOX 19
B-2018 ANTWERP 11
BELGIUM

Servicio Técnico Central

PRESAT
Tel. 93 247 85 70
www.presat.net

www.KitchenAid.eu

ÍNDICE

SEGURANÇA DO ESPREMEDOR	
Instruções de segurança importantes	78
PEÇAS E CARACTERÍSTICAS	80
MONTAR O ESPREMEDOR	
Montar as peças do Espremedor.....	81
Montar a unidade do Espremedor na Batedeira.....	82
UTILIZAÇÃO DO ESPREMEDOR	
Fazer sumos	83
SUGESTÕES PARA RESULTADOS PROFISSIONAIS	84
MANUTENÇÃO E LIMPEZA	
Limpeza do Espremedor	85
RESOLUÇÃO DE PROBLEMAS	86
GARANTIA E ASSISTÊNCIA	87

INSTRUÇÕES DE SEGURANÇA IMPORTANTES

A utilização de aparelhos eléctricos exige que sejam sempre respeitadas precauções básicas de segurança, incluindo as seguintes:

1. Leia todas as instruções.
2. A utilização incorreta do aparelho pode originar ferimentos pessoais.
3. Certifique-se de que a tampa do Espremedor se encontra corretamente fechada antes de ligar o motor da Batedeira. Não remova a tampa do Espremedor durante o seu funcionamento.
4. Desligue a Batedeira (e desmonte o Espremedor da Batedeira) após cada utilização, antes de proceder à sua limpeza. Certifique-se de que o motor está completamente parado antes de desmontar o acessório.
5. Não coloque os dedos ou quaisquer outros objetos na abertura do Espremedor durante o seu funcionamento. Se algum alimento ficar encravado na abertura, utilize o calcador ou outro pedaço de fruta ou vegetal para empurrar o alimento encravado. Nunca alimente o Espremedor à mão. Utilize sempre o calcador. Se não for possível utilizar o calcador, desligue o motor e desmonte o Espremedor para remover os alimentos restantes.
6. Evite tocar nas peças em movimento.
7. A utilização de acessórios não recomendados ou vendidos pela KitchenAid pode provocar incêndios, choque eléctrico ou ferimentos.

8. Não utilize o aparelho ao ar livre.
9. As crianças devem ser supervisionadas para garantir que não brincam e não conseguem alcançar ou utilizar o aparelho e o cabo de alimentação.
10. Este aparelho não se destina a ser utilizado por pessoas com capacidades físicas, sensoriais ou mentais reduzidas, ou falta de experiência e conhecimento, a menos que sejam supervisionadas ou tenham recebido instruções sobre a utilização segura do aparelho por uma pessoa responsável pela sua segurança e compreendam os perigos envolvidos.
11. Não utilize o aparelho se a lâmina ou quaisquer outras peças rotativas estiverem danificadas. Dirija-se a um Centro de Assistência Autorizada para inspeções, reparações ou regulação mecânica ou eléctrica.
12. Para evitar o risco de choque eléctrico, não mergulhe a batedeira em água ou qualquer outro líquido.
13. Não deixe o cabo pendurado na borda de uma mesa ou balcão.
14. As lâminas são muito afiadas. Manuseie com cuidado.
15. Não abra o aparelho com a lâmina em movimento.
16. Para evitar danificar a engrenagem não a deve mergulhar em água ou qualquer outro líquido.
17. Este produto foi concebido apenas para uso doméstico.

GUARDE ESTAS INSTRUÇÕES

O Espremedor Kitchenaid foi concebido exclusivamente para utilização com todas as Batedeiras KitchenAid para utilização doméstica, exceto a KSM6573C.

Para obter informações completas sobre a utilização destas Batedeiras, consulte o guia de instruções fornecido com a sua Batedeira.

PEÇAS E CARACTERÍSTICAS

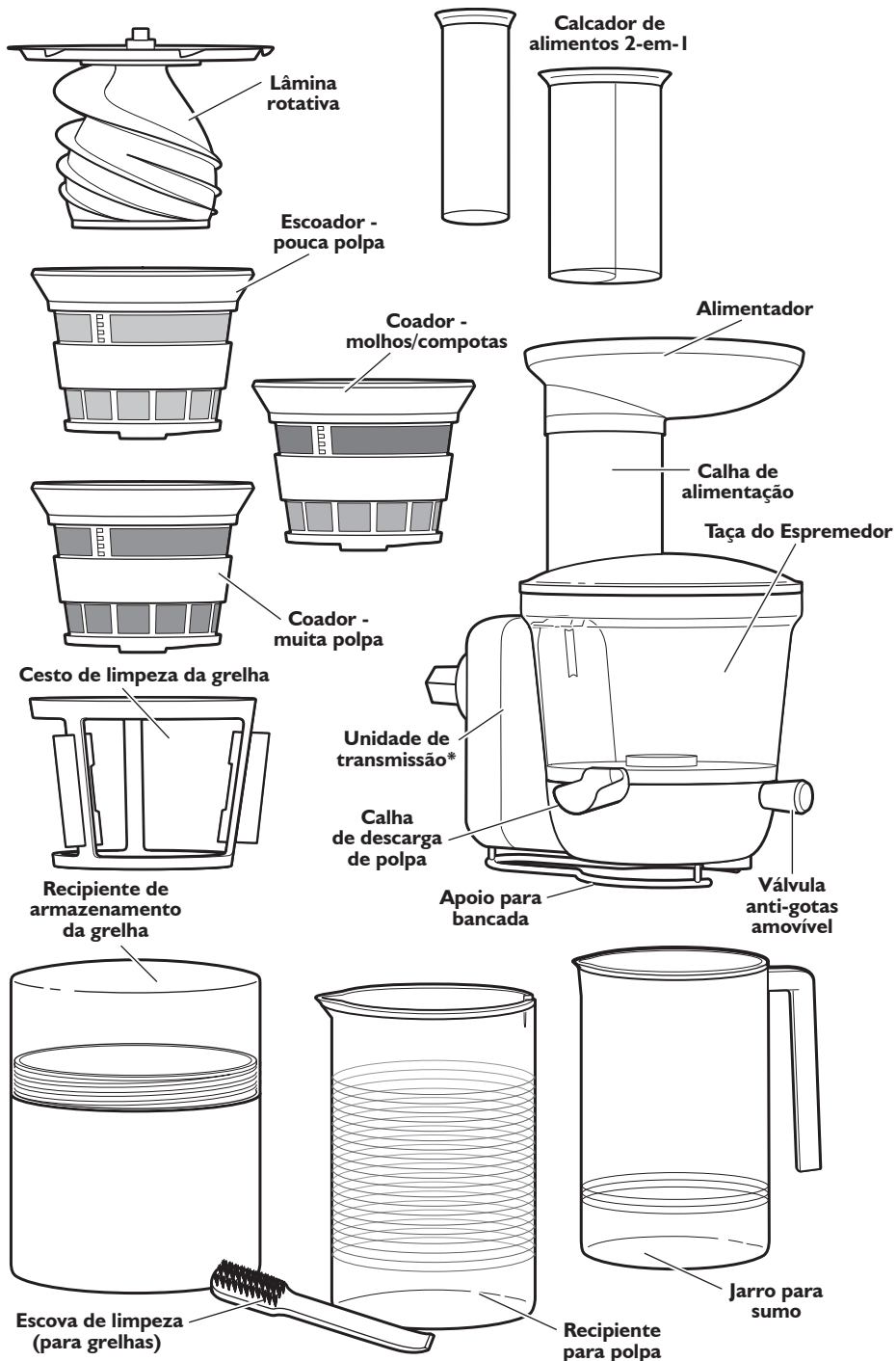

*O eixo de transmissão deve ser limpo apenas com um pano. Para mais informações, consulte a secção "Manutenção e limpeza".

MONTAR O ESPREMEDOR

Montar as peças do Espremedor

Antes da primeira utilização

Antes de utilizar o Espremedor pela primeira vez, limpe as peças com um pano humedecido em água tédida e, em seguida, passe um pano humedecido em água limpa. Não lave o compartimento da engrenagem. Seque com um pano macio. Consulte a secção "Manutenção e limpeza".



- 1** Encaixe a calha de descarga de polpa no fundo da taça.

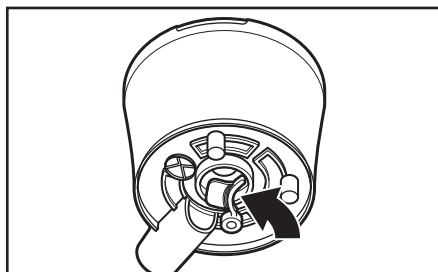

- 2** Encaixe o anel de vedação atrás da calha de descarga de polpa.

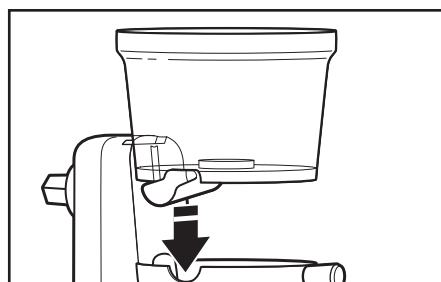

- 3** Encaixe a taça na unidade de transmissão.

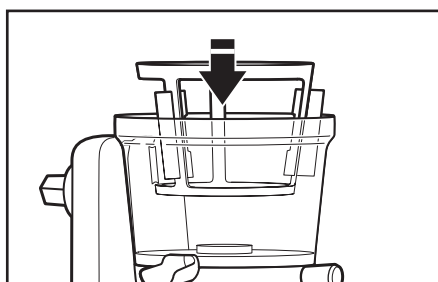

- 4** Coloque o cesto de limpeza da grelha dentro da taça.

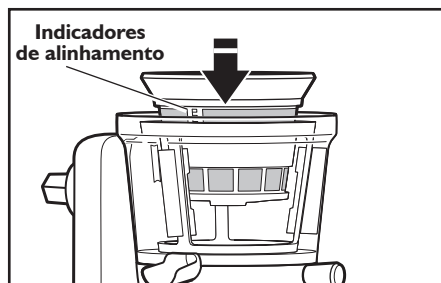

- 5** Coloque o escoador desejado no cesto de limpeza da grelha, com os indicadores de alinhamento diretamente acima da calha de descarga de polpa.

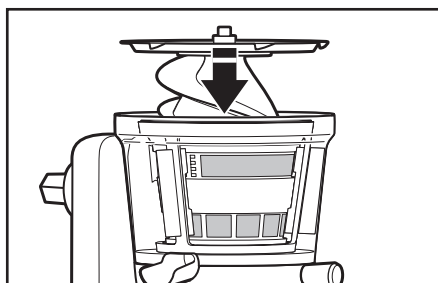

- 6** Coloque a lâmina rotativa dentro do escoador.

MONTAR O ESPREMEDOR

Montar a unidade do Espremedor na Batedeira

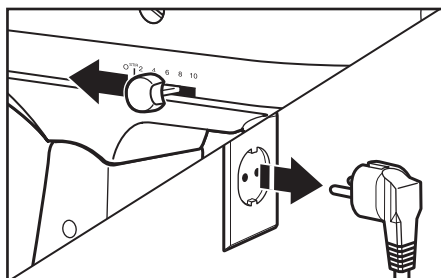

- 1** Desligue a batedeira e desligue o cabo de alimentação da tomada.



- 2** **Para batedeiras com uma tampa do encaixe para acessórios articulada:**
Levante a tampa para a abrir.
Para batedeiras com uma tampa do encaixe para acessórios amovível:
Rode o botão de fixação para a esquerda para remover a tampa do encaixe para acessórios.

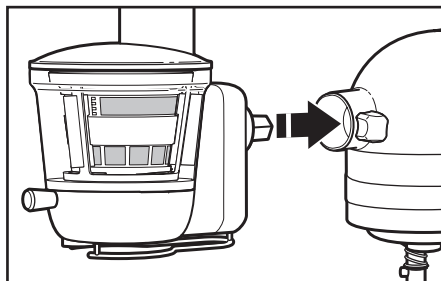

- 3** Insira o Espremedor no encaixe para acessórios. Se necessário, rode o acessório para a frente e para trás. Quando o acessório estiver na posição correta, o pino existente no acessório irá encaixar no entalhe existente no bordo do encaixe.

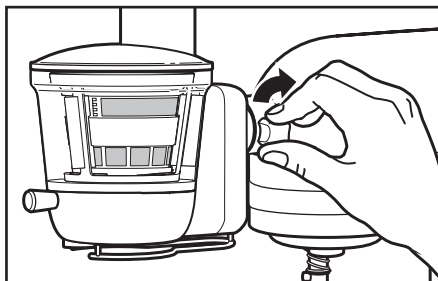

- 4** Aperte o botão de fixação até que o Espremedor fique totalmente fixo à Batedeira.

MONTAR O ESPREMEDOR



UTILIZAR O ESPREMEDOR

Fazer sumos

IMPORTANTE: Para evitar danificar a lâmina rotativa ou os cestos, deverá remover caroços ou sementes grandes dos alimentos antes de os colocar no Espremedor. Isto inclui, por exemplo: nectarinas, pêssegos, mangas, alperces, ameixas, cerejas, etc.

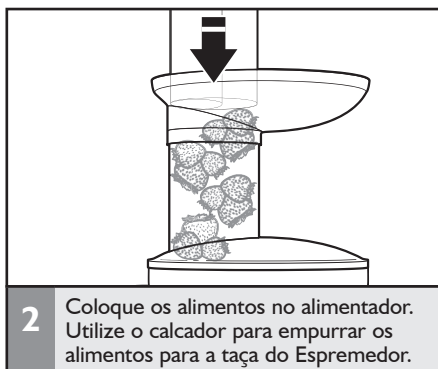
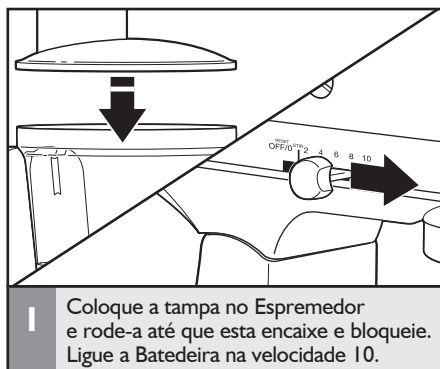

UTILIZAR O ESPREMEDOR

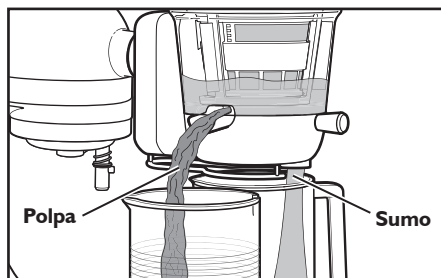

- 3** Ao fazer sumos, a calha de descarga de polpa deve ser sempre empurrada; esta é a posição aberta. Quando a calha de descarga de polpa estiver aberta, a polpa acumulada durante o processamento dos alimentos irá ser eliminada através da calha, separando assim a polpa do sumo.

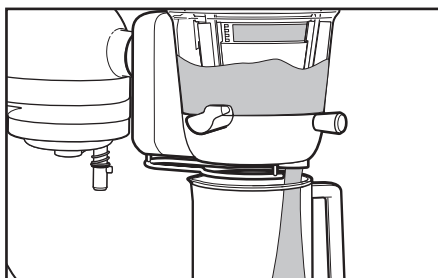

- 4** Para fazer molhos, deverá puxar a calha de descarga de polpa; esta é a posição fechada. Certifique-se de que o anel de vedação está corretamente posicionado. Quando a calha de descarga de polpa estiver fechada, o sumo e a fibra serão expelidos em conjunto através do bico vertedor.

SUGESTÕES PARA RESULTADOS PROFISSIONAIS

- A calha de descarga de polpa controla a quantidade de material fibroso expelida através do bico vertedor.
 - Para fechar a calha, puxe-a. Isto aumentará a quantidade de polpa e fibras existentes no produto final, perfeito para a preparação de molhos.
 - Para abrir a calha, empurre-a. Isto irá reduzir a quantidade de polpa existente no produto final, sendo a melhor opção para a preparação de sumos.
- Ao utilizar as grelhas de muita ou pouca polpa, lembre-se de abrir a calha de descarga de polpa. Abrir a calha de descarga de polpa ajuda a prevenir o entupimento do Espremedor.
- Para reduzir a eliminação de sumo através da calha de descarga de polpa, certifique-se de que o anel de vedação está corretamente posicionado. Remova o anel de vedação apenas de pretender a descarga de sumo através da calha de descarga de polpa.
- A válvula anti-gotas deve ser aberta antes da preparação de sumos.
- Para evitar danificar a lâmina rotativa ou os cestos, deverá remover caroços ou sementes grandes dos alimentos antes de os colocar no Espremedor. Isto inclui, por exemplo: nectarinas, pêssegos, mangas, alperces, ameixas, cerejas, etc.
- Antes de proceder à preparação de molhos com frutos de consistência rija (tal como maçãs), recomendamos que coza os frutos a vapor durante 2 a 3 minutos.

Limpeza do Espremedor

IMPORTANTE: Não lave ou mergulhe a unidade de transmissão em água. Todas as outras peças podem ser lavadas no tabuleiro superior da máquina de lavar loiça.

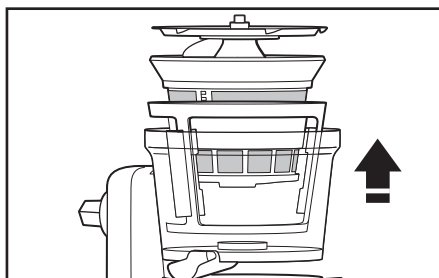

- 1** **Para desmontar:** Remova a tampa. Remova a lâmina rotativa. Levante o escoador e o cesto de limpeza da grelha para fora da taça e separe-os. Desmonte a calha de descarga de polpa.



- 2** Para remover resíduos das grelhas, utilize a escova e água tépida com detergente líquido. Não lave ou mergulhe a unidade de transmissão em água. Todas as outras peças podem ser lavadas na máquina de lavar loiça.

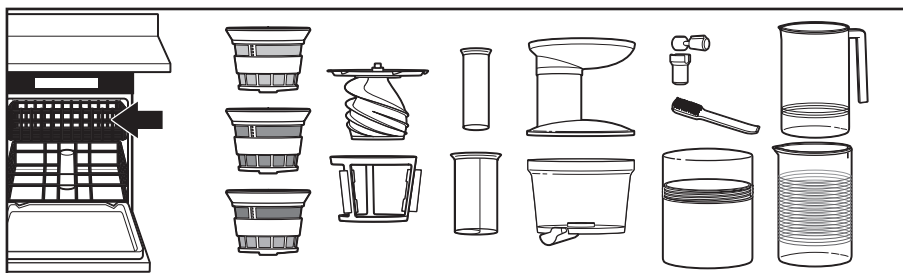

- 3** A unidade de transmissão não pode ser lavada na máquina de lavar loiça. Não lave ou mergulhe a unidade de transmissão em água. Todas as outras peças podem ser lavadas no tabuleiro superior da máquina de lavar loiça.

RESOLUÇÃO DE PROBLEMAS

O Espremedor não funciona

- Certifique-se de que a Batedeira está ligada a uma tomada com ligação à terra. Se estiver, verifique o fusível ou o disjuntor do circuito elétrico ao qual a Batedeira está ligada e certifique-se de que o circuito está fechado.
- Verifique se o Espremedor está montado corretamente.

Se o problema não ficar resolvido:

Consulte a secção "Garantia e assistência". Não entregue o Espremedor ao revendedor; este não fornece assistência. O número de série do aparelho encontra-se na parte inferior da unidade de transmissão.

A descarga de sumo não é suficiente, ou está a ser descarregado através da calha de descarga de polpa

1. Verifique o anel de vedação:

- Certifique-se de que o anel de vedação localizado na parte inferior do espremedor está corretamente posicionado. Se pretender que seja expelido sumo através da calha de descarga de polpa, certifique-se de que remove o anel de vedação.

2. Certifique-se de que utiliza frutos ou vegetais frescos.

- Todos os tipos de cenoura, incluindo cenoura bebé, deverão ser introduzidos individualmente através do alimentador pequeno.

A engrenagem está bloqueada

- Certifique-se de que não tem demasiados alimentos no Espremedor.
- Lembre-se de remover quaisquer sementes ou caroços dos alimentos.

O Espremedor emite rangidos ou estalidos, ou vibra quando está em funcionamento

- O rangido é um som normal. Trata-se do som do sumo a ser espremido pela lâmina rotativa.
- A vibração é normal. Significa que o motor está a funcionar corretamente.
- Os estalidos significam que a lâmina rotativa parou de rodar. Esta situação não é normal. Desligue a Batedeira e, em seguida, desbloqueie a lâmina rotativa.

Garantia dos acessórios da batedeira KitchenAid

Duração da Garantia:	A KitchenAid Pagará:	A KitchenAid Não Pagará:
Europa, Médio Oriente e África: Dois anos de Garantia Total a partir da data de aquisição.	As peças de substituição e os custos de mão-de-obra relacionados com a reparação de defeitos de materiais ou fabrico. A assistência tem de ser fornecida por um Centro de Assistência Autorizada da KitchenAid.	A. Reparções quando o acessório foi utilizado para operações além das normais na preparação de comida em casa. B. Danos resultantes de acidentes, alterações, mau uso, abuso ou instalação/funcionamento em discordância com o regulamento eléctrico local.

A KITCHENAID NÃO ASSUME QUALQUER RESPONSABILIDADE POR DANOS INDIRETOS.

Centros de assistência

Toda a assistência deverá ser prestada localmente por um Centro de Assistência Autorizada da KitchenAid. Contacte o revendedor onde adquiriu o aparelho para obter o nome do Centro de Assistência Autorizada da KitchenAid mais perto da sua residência.

Em Portugal:

LUSOMAX LDA.
Avenida Salgueiro Maia, 949
Edifício Matesica - Abóboda
2785-502 SÃO DOMINGOS DE RANA
Tel.: +351/214 448 400
Fax: +351/214 440 152
geral@lusomax.pt

Serviço de assistência

Em Portugal:

LUSOMAX LDA.
Avenida Salgueiro Maia, 949
Edifício Matesica - Abóboda
2785-502 SÃO DOMINGOS DE RANA
Tel.: +351/214 448 400
Fax: +351/214 440 152
geral@lusomax.pt

www.KitchenAid.eu

ΠΙΝΑΚΑΣ ΠΕΡΙΕΧΟΜΕΝΩΝ

ΑΣΦΑΛΕΙΑ ΑΠΟΧΥΜΩΤΗ	
Σημαντικά μέτρα ασφάλειας	90
ΜΕΡΗ ΚΑΙ ΕΞΑΡΤΗΜΑΤΑ	92
ΣΥΝΑΡΜΟΛΟΓΗΣΗ ΤΟΥ ΑΠΟΧΥΜΩΤΗ	
Συναρμολόγηση των μερών του αποχυμωτή	93
Προσάρτηση του συναρμολογήματος του αποχυμωτή στο επιτραπέζιο μίξερ....	94
ΛΕΙΤΟΥΡΓΙΑ ΤΟΥ ΑΠΟΧΥΜΩΤΗ	
Παρασκευή χυμού.....	95
ΣΥΜΒΟΥΛΕΣ ΓΙΑ ΤΕΛΕΙΑ ΑΠΟΤΕΛΕΣΜΑΤΑ.....	96
ΦΡΟΝΤΙΔΑ ΚΑΙ ΚΑΘΑΡΙΣΜΟΣ	
Καθαρισμός του αποχυμωτή	97
ΕΠΙΛΥΣΗ ΠΡΟΒΛΗΜΑΤΩΝ	98
ΕΓΓΥΗΣΗ ΚΑΙ SERVICE.....	99

ΣΗΜΑΝΤΙΚΑ ΜΈΤΡΑ ΑΣΦΆΛΕΙΑΣ

Κατά τη χρήση ηλεκτρικών συσκευών, θα πρέπει να λαμβάνονται πάντα βασικές προφυλάξεις, συμπεριλαμβανομένων των ακόλουθων μέτρων ασφάλειας:

1. Διαβάστε όλες τις οδηγίες.
2. Λανθασμένη χρήση της συσκευής μπορεί να προκαλέσει τραυματισμό.
3. Πάντα να βεβαιώνετε ότι το καπάκι του αποχυμωτή είναι καλά κλεισμένο πριν θέσετε σε λειτουργία το μοτέρ του επιτραπέζιου μίξερ. Μην αφαιρέσετε το καπάκι ενώ ο αποχυμωτής λειτουργεί.
4. Να αποσυνδέετε από την πρίζα το επιτραπέζιο μίξερ (και αποσυναρμολογείτε τον αποχυμωτή από το επιτραπέζιο μίξερ) μετά από κάθε χρήση του αποχυμωτή και πριν από τον καθαρισμό. Βεβαιωθείτε ότι το μοτέρ έχει σταματήσει τελείως πριν προχωρήσετε στην αποσυναρμολόγηση.
5. Μη βάζετε τα δάκτυλά σας ή άλλα αντικείμενα στο άνοιγμα του αποχυμωτή κατά τη διάρκεια της λειτουργίας του. Εάν κολλήσουν τροφές στο άνοιγμα, χρησιμοποιήστε τον πιεστήρα ή ένα άλλο κομμάτι φρούτου ή λαχανικού για να τις σπρώξετε προς τα κάτω. Ποτέ μη βάζετε στον αποχυμωτή τροφές με το χέρι. Να χρησιμοποιείτε πάντα τον πιεστήρα. Όταν αυτή η μέθοδος δεν είναι εφικτή, σβήστε το μοτέρ και αποσυναρμολογήστε τον αποχυμωτή για να αφαιρέσετε τα υπολείμματα τροφών.
6. Αποφύγετε την επαφή με τα κινούμενα μέρη.
7. Η χρήση των εξαρτημάτων που δεν συνιστώνται ή που δεν πωλούνται από την KitchenAid μπορεί να οδηγήσουν στην πρόκληση πυρκαγιάς, ηλεκτροπληξίας ή τραυματισμού.

8. Μην χρησιμοποιείτε τη συσκευή σε εξωτερικό χώρο.
9. Βεβαιωθείτε ότι τα παιδιά δεν παίζουν με τη συσκευή και δεν τη χρησιμοποιούν και ότι δεν έχουν πρόσβαση στη συσκευή ή το καλώδιό της.
10. Αυτή η συσκευή δεν προορίζεται για χρήση από άτομα με μειωμένες σωματικές, αισθητηριακές ή πνευματικές ικανότητες ή με έλλειψη εμπειρίας και γνώσης, εκτός εάν υπάρχει επίβλεψη ή εάν τους έχουν δοθεί οδηγίες από άτομα που ευθύνονται για την ασφάλειά τους σχετικά με την ασφαλή χρήση της συσκευής και κατανοούν τους κινδύνους που ενέχει η χρήση της.
11. Μην χρησιμοποιείτε τη συσκευή εάν το περιστρεφόμενο ελικοειδές εξάρτημα ή άλλα περιστρεφόμενα μέρη έχουν υποστεί βλάβη. Επιστρέψτε τη συσκευή στο πλησιέστερο εξουσιοδοτημένο κέντρο Service για έλεγχο, επισκευή ή ηλεκτρική και μηχανική ρύθμιση.
12. Για να προστατευθείτε από τον κίνδυνο ηλεκτροπληξίας, μην βυθίζετε το μίξερ σε νερό ή άλλα υγρά.
13. Μην αφήνετε να κρέμεται το καλώδιο κάτω από το τραπέζι ή τον πάγκο.
14. Τα μαχαίρια είναι αιχμηρά. Να την χειρίζεστε με προσοχή.
15. Μην ανοίγετε μέχρι να σταματήσει η λεπίδα.
16. Για να αποτρέψετε την πρόκληση βλάβης στη μονάδα μετάδοσης κίνησης, μη βυθίζετε τη συσκευή σε νερό ή άλλα υγρά.
17. Αυτό το προϊόν είναι σχεδιασμένο μόνο για οικιακή χρήση.

ΦΥΛΑΞΤΕ ΑΥΤΕΣ ΤΙΣ ΟΔΗΓΙΕΣ

Ο αποχυμωτής της KitchenAid είναι σχεδιασμένος αποκλειστικά για χρήση με όλα τα οικιακά επιτραπέζια μίξερ της KitchenAid, εκτός από το μοντέλο KSM6573C. Για αναλυτικές πληροφορίες σχετικά με τη χρήση αυτών των επιτραπέζιων μίξερ, διαβάστε τις οδηγίες που συνοδεύουν το επιτραπέζιο μίξερ σας.

ΜΕΡΗ ΚΑΙ ΕΞΑΡΤΗΜΑΤΑ

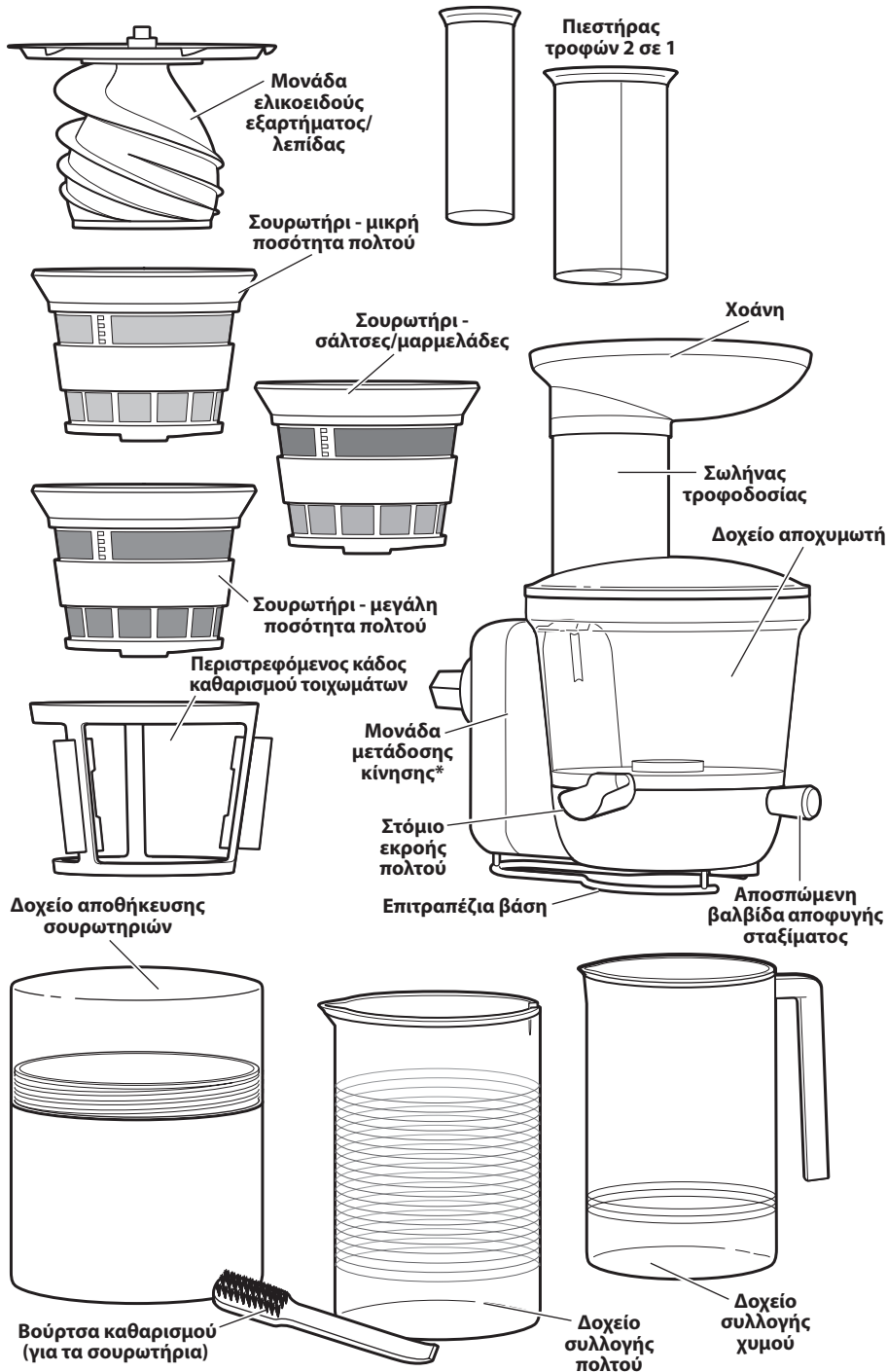

*Καθαρίστε σκουπίζοντάς το μόνο. Για περισσότερες πληροφορίες, ανατρέξτε στην ενότητα "Φροντίδα και καθαρισμός".

Συναρμολόγηση των μερών του αποχυμωτή

Πριν Από την Πρώτη Χρήση

Πριν χρησιμοποιήσετε τον αποχυμωτή σας για πρώτη φορά, σκουπίστε τα μέρη του αποχυμωτή με ένα πανί βουτηγμένο σε χλιαρό νερό και στη συνέχεια σκουπίστε με ένα υγρό πανί. Μην πλένετε τη μονάδα του περιβλήματος των εξαρτημάτων μετάδοσης κίνησης. Στεγνώστε με ένα απαλό πανί. Συμβουλευτείτε την ενότητα «Φροντίδα και καθαρισμός».



- 1** Τοποθετήστε συρταρωτά το στόμιο εκροής πολτού στο κάτω μέρος του μπολ.

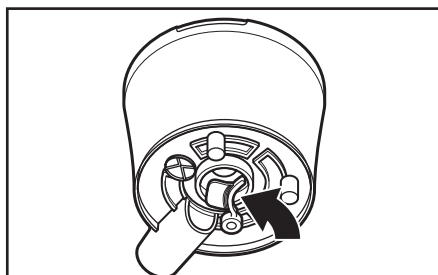

- 2** Τοποθετήστε το δακτύλιο στη θέση του πίσω από το στόμιο εκροής πολτού.

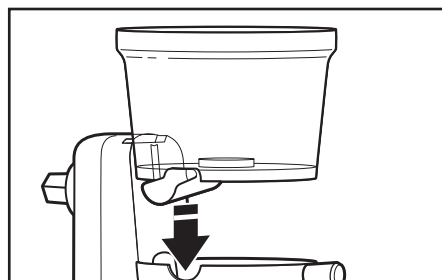

- 3** Τοποθετήστε το μπολ στη μονάδα μετάδοσης κίνησης.

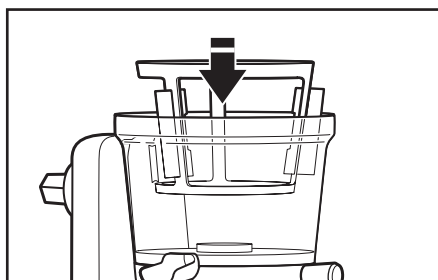

- 4** Τοποθετήστε τον περιστρεφόμενο κάδο καθαρισμού τοιχωμάτων στο μπολ.



- 5** Τοποθετήστε το σουρωτήρι της επιλογής σας μέσα στον περιστρεφόμενο κάδο καθαρισμού τοιχωμάτων με τα σημάδια ευθυγράμμισης ακριβώς πάνω από το στόμιο εκροής πολτού.

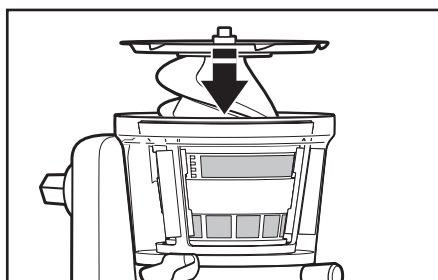

- 6** Τοποθετήστε τη μονάδα ελικοειδούς εξαρτήματος/λεπίδας μέσα στο σουρωτήρι.

ΣΥΝΑΡΜΟΛΟΓΗΣΗ ΤΟΥ ΑΠΟΧΥΜΩΤΗ

Προσάρτηση του συναρμολογήματος του αποχυμωτή στο επιτραπέζιο μίξερ

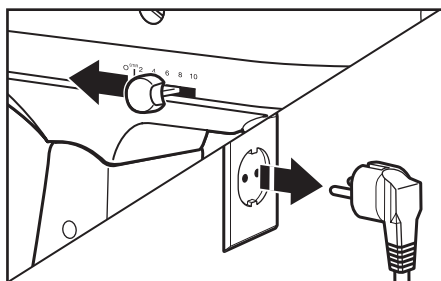

- 1** ΑΠΕΝΕΡΓΟΠΟΙΗΣΤΕ το επιτραπέζιο μίξερ και βγάλτε το από την πρίζα.



- 2** Για επιτραπέζια μίξερ με αρθρωτό κάλυμμα υποδοχής εξαρτημάτων: Ανασηκώστε το κάλυμμα.
Για επιτραπέζια μίξερ με αφαιρούμενο κάλυμμα υποδοχής εξαρτημάτων: Περιστρέψτε το κουμπί στερέωσης αριστερόστροφα για να αφαιρέσετε το κάλυμμα υποδοχής εξαρτημάτων.

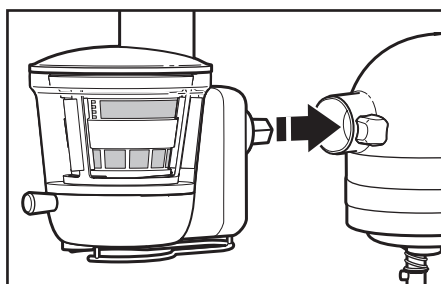

- 3** Προσαρμόστε τον αποχυμωτή στην υποδοχή εξαρτημάτων. Περιστρέψτε το εξάρτημα εμπρός-πίσω, εάν χρειάζεται. Η ακίδα στο περίβλημα του εξαρτήματος θα εφαρμόσει στην εγκοπή του χείλους της υποδοχής όταν το εξάρτημα τοποθετηθεί σωστά.

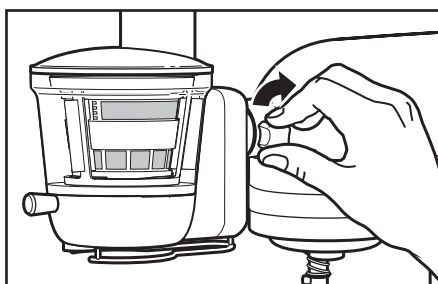

- 4** Σφίξτε το κουμπί στερέωσης μέχρι το εξάρτημα του αποχυμωτή να σταθεροποιηθεί απόλυτα στο επιτραπέζιο μίξερ.



ΛΕΙΤΟΥΡΓΙΑ ΤΟΥ ΑΠΟΧΥΜΩΤΗ

Παρασκευή χυμού

ΣΗΜΑΝΤΙΚΟ: Οι μεγάλοι σπόροι ή τα κουκούτσια πρέπει να αφαιρεθούν πριν από το στύψιμο για να αποφευχθεί η πρόκληση βλάβης στο ελικοειδές εξάρτημα ή τα δοχεία. Αυτό αφορά φρούτα όπως: νεκταρίνια, ροδάκινα, μάνγκο, βερίκοκα, δαμάσκηνα, κεράσια, κ.λπ.

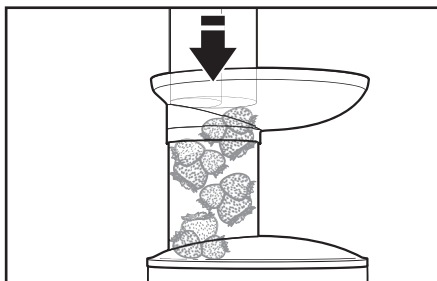
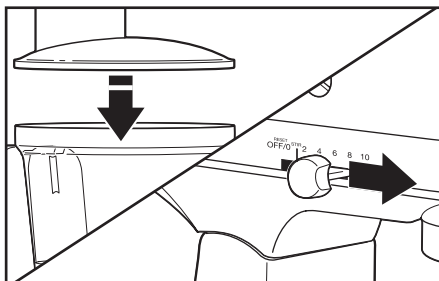

ΛΕΙΤΟΥΡΓΙΑ ΤΟΥ ΑΠΟΧΥΜΩΤΗ

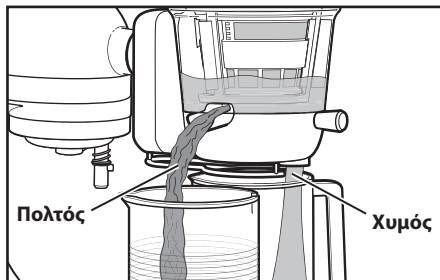

- 3** Για να φτιάξετε χυμό, το στόμιο εκροής πολτού πρέπει πάντα να είναι πιεσμένο προς τα μέσα, δηλαδή στην ανοιχτή θέση. Όταν το στόμιο εκροής πολτού είναι ανοιχτό, ο πολτός που δημιουργείται κατά το στύψιμο ρέει μέσω του στομίου, ώστε να διαχωρίζεται από το χυμό.

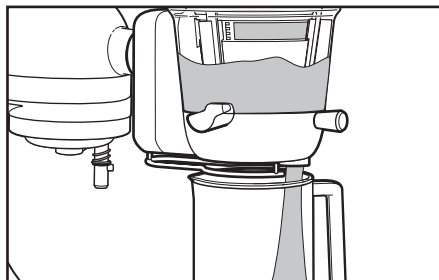

- 4** Για να φτιάξετε σάλτσες, τραβήξτε το στόμιο εκροής πολτού προς τα έξω, δηλαδή στην κλειστή του θέση. Βεβαιωθείτε ότι έχετε τοποθετήσει το δακτύλιο από καουτσούκ. Όταν το στόμιο εκροής πολτού είναι κλειστό, ο χυμός και οι ίνες εξέρχονται μέσω του στομίου εκροής χυμού σε μορφή σάλτσας.

ΣΥΜΒΟΥΛΕΣ ΓΙΑ ΤΕΛΕΙΑ ΑΠΟΤΕΛΕΣΜΑΤΑ

- Το στόμιο εκροής πολτού ελέγχει πόσο ινώδες υλικό ή πολτός εξέρχεται από το στόμιο εκροής χυμού.
 - Μπορείτε να κλείσετε το στόμιο εκροής πολτού τραβώντας το προς τα έξω, για να αυξήσετε την ποσότητα πολτού και ινών στις συνταγές σας για σάλτσες.
 - Μπορείτε να ανοίξετε το στόμιο εκροής πολτού πιέζοντάς το προς τα μέσα, για να μειώσετε την ποσότητα πολτού στους χυμούς σας.
- Θυμηθείτε να ανοίξετε το στόμιο εκροής πολτού όταν χρησιμοποιείτε τα σουρωτήρια μικρής ή μεγάλης ποσότητας πολτού. Όταν το στόμιο εκροής πολτού είναι ανοιχτό, εμποδίζει το μπλοκάρισμα του αποχυμωτή από τον πολτό.
- Ο δακτύλιος από καουτσούκ στο κάτω μέρος του αποχυμωτή πρέπει να τοποθετηθεί σωστά, ώστε να μειώνεται η διαφυγή χυμού στο στόμιο εκροής πολτού. Να αφαιρείτε το δακτύλιο από καουτσούκ μόνο εάν θέλετε να ρέει χυμός από το στόμιο εκροής πολτού.
- Η διάταξη αποφυγής σταξίματος πρέπει να είναι ανοιχτή πριν ξεκινήσει η λειτουργία αποχύμωσης.
- Οι μεγάλοι σπόροι ή τα κουκούτσια πρέπει να αφαιρεθούν πριν από το στύψιμο για να αποφευχθεί η πρόκληση βλάβης στο ελικοειδές εξάρτημα ή τα δοχεία. Αυτό αφορά φρούτα όπως: νεκταρίνια, ροδάκια, μάνγκο, βερίκοκα, δαμάσκηνα, κεράσια, κ.λπ.
- Συνιστάται να μαλακώσετε τα σκληρά φρούτα (όπως μήλα) σε ατμό για 2-3 λεπτά πριν τα προσθέσετε στον αποχυμωτή.

Καθαρισμός του αποχυμωτή

ΣΗΜΑΝΤΙΚΟ: Ποτέ μην πλένετε και μη βυθίζετε τη μονάδα μετάδοσης κίνησης σε νερό. Όλα τα άλλα μέρη μπορούν να πλυθούν με ασφάλεια στο επάνω ράφι στο πλυντήριο πιάτων.

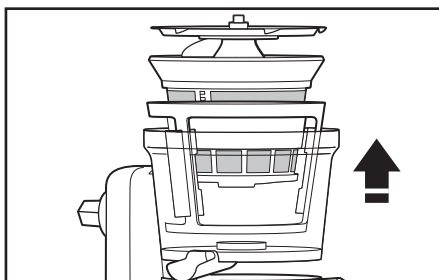

- 1 Αποσυναρμολόγηση:** Αφαιρέστε το καπάκι. Αφαιρέστε το ελικοειδές εξάρτημα. Ανασηκώστε το συναρμολογημένο σουρωτήρι και τον περιστρεφόμενο κάδο καθαρισμού τοιχωμάτων από το μπολ και διαχωρίστε τα. Αποσυναρμολογήστε το στόμιο εκροής πολτού.



- 2** Χρησιμοποιήστε τη βούρτσα με χλιαρό σαπουνόνερο για να καθαρίσετε τυχόν τροφές που έχουν κολλήσει ή υπολείμματα στα σουρωτήρια. Ποτέ μην πλένετε και μη βυθίζετε τη μονάδα μετάδοσης κίνησης σε νερό. Όλα τα άλλα μέρη μπορούν να πλυθούν με ασφάλεια στο πλυντήριο πιάτων.

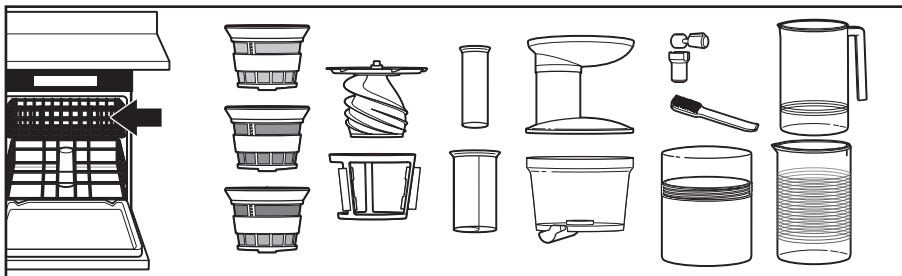

- 3** Μην πλένετε τη μονάδα μετάδοσης κίνησης σε πλυντήριο πιάτων. Ποτέ μην πλένετε και μη βυθίζετε τη μονάδα μετάδοσης κίνησης σε νερό. Όλα τα άλλα μέρη μπορούν να πλυθούν με ασφάλεια στο επάνω ράφι στο πλυντήριο πιάτων.

Ο αποχυμωτής δεν λειτουργεί

- Ελέγξτε εάν το επιτραπέζιο μίξερ είναι συνδεδεμένο σε μια γειωμένη πρίζα. Εάν είναι συνδεδεμένο, ελέγξτε την ηλεκτρική ασφάλεια ή το διακόπτη κυκλώματος στο ηλεκτρικό κύκλωμα στο οποίο συνδέεται το επιτραπέζιο μίξερ και βεβαιωθείτε ότι το κύκλωμα είναι κλειστό.
- Ελέγξτε για να βεβαιωθείτε ότι το εξάρτημα αποχυμωτή συναρμολογήθηκε σωστά.

Εάν δεν μπορείτε να επιλύσετε το πρόβλημα, ανατρέξτε στην ενότητα «Εγγύηση και service». Μην επιστρέψετε τον αποχυμωτή στο κατάστημα λιανικής πώλησης, τα καταστήματα λιανικής πώλησης δεν παρέχουν σέρβις. Ο σειριακός αριθμός για το σέρβις βρίσκεται στο κάτω μέρος της μονάδας μετάδοσης κίνησης.

Ο χυμός δεν ρέει επαρκώς ή ρέει από το στόμιο εκροής πολτού

1. Ελέγξτε τον δακτύλιο από καουτσούκ:

- Ελέγξτε εάν ο δακτύλιος από καουτσούκ στο κάτω μέρος του αποχυμωτή έχει τοποθετηθεί σωστά. Εάν θέλετε να ρέει ο χυμός από το στόμιο εκροής πολτού, βεβαιωθείτε ότι έχετε αφαιρέσει το δακτύλιο από καουτσούκ.

2. Βεβαιωθείτε ότι τα φρούτα και τα λαχανικά που χρησιμοποιείτε είναι φρέσκα.

- Τα καρότα, ακόμα και τα μικρά καροτάκια, πρέπει να μπαίνουν στον αποχυμωτή ένα-ένα μέσω του μικρού σωλήνα τροφοδοσίας.

Ο μηχανισμός μπλοκάρει

- Ελέγξτε για να βεβαιωθείτε ότι δεν υπάρχουν υπερβολικά πολλά υλικά στον αποχυμωτή.
- Βεβαιωθείτε ότι έχετε αφαιρέσει τα σκληρά κουκούτσια.

Ακούγετε θόρυβος σαν τρίξιμο ή κροτάλισμα ή ο αποχυμωτής κουνιέται κατά την παρασκευή χυμού

- Ο θόρυβος τριξίματος είναι φυσιολογικός. Είναι ο ήχος του χυμού που βγαίνει από τα υλικά καθώς πιέζονται από το ελικοειδές εξάρτημα.
- Το κούνημα είναι φυσιολογικό. Δείχνει ότι το μοτέρ λειτουργεί σωστά.
- Ο θόρυβος κροταλίσματος σημαίνει ότι το ελικοειδές εξάρτημα σταμάτησε να περιστρέφεται. Αυτό δεν είναι φυσιολογικό. Απενεργοποιήστε το επιτραπέζιο μίξερ και καθαρίστε το ελικοειδές εξάρτημα από τα υλικά που το εμποδίζουν.

Εγγύηση εξαρτήματος επιτραπέζιου μίξερ της KitchenAid

Χρονική διάρκεια εγγύησης:	Η KitchenAid θα πληρώσει για:	Η KitchenAid δε θα πληρώσει για:
Ευρώπη, Μέση Ανατολή και Αφρική: Δύο χρόνια πλήρους εγγύησης από την ημερομηνία αγοράς.	Την αντικατάσταση ανταλλακτικών ή εργασία επισκευής για επιδιόρθωση ελαττωμάτων στο υλικό ή τη συναρμολόγηση. Το service παρέχεται από εξουσιοδοτημένο κέντρο service της KitchenAid.	Α. Επισκευές όταν το εξάρτημα έχει χρησιμοποιηθεί για εργασίες διαφορετικές από τη συνήθη οικιακή παρασκευή τροφών. Β. Ζημιά ως αποτέλεσμα ατυχήματος, αλλαγών, κακής χρήσης, κατάχρησης ή εγκατάστασης / λειτουργίας που δεν συμμορφώνεται με τους τοπικούς ηλεκτρικούς κώδικες.

Η KITCHENAID ΔΕΝ ΑΝΑΛΑΜΒΑΝΕΙ ΟΠΟΙΑΔΗΠΟΤΕ ΕΥΘΥΝΗ ΓΙΑ ΕΜΜΕΣΕΣ ΖΗΜΙΕΣ.

Κέντρα service

Όλες οι επισκευές πρέπει να διεξάγονται από τα κατά τόπους εξουσιοδοτημένα κέντρα service της KitchenAid. Επικοινωνήστε με τον έμπορο από τον οποίο αγοράσατε τη συσκευή προκειμένου να μάθετε το όνομα του πλησιέστερου εξουσιοδοτημένου κέντρου service της KitchenAid.

Εξυπηρέτηση πελατών

Τηλ: +30 210 9478120

Φαξ: +30 210 9415586

Service: +30 210 9478773

Αριθμός τηλεφωνικής βοήθειας στο:

Κολωνάκι, Πατρ. Ιωακείμ 33
+30 210 7237615

Θεσσαλονίκη, Τσιμισκή 26,
+30 2310 220933,231388

www.KitchenAid.eu

INNEHÅLLSFÖRTECKNING

SÄKERHETSFÖRESKRIFTER FÖR JUICEMASKIN	
Viktiga säkerhetsföreskrifter.....	102
DELAR OCH TILLBEHÖR	104
MONTERA JUICEMASKINEN	
Montera juicemaskinens delar	105
Fästa juicemaskinen i köksmaskinen.....	106
ANVÄNDA JUICEMASKINEN	
Göra juice.....	107
TIPS FÖR BRA RESULTAT	108
SKÖTSEL OCH RENGÖRING	
Rengöra juicemaskinen	109
FELSÖKNING	110
GARANTI OCH SERVICE	111

VIKTIGA SÄKERHETSFÖRESKRIFTER

Vid användning av elektriska anordningar ska alltid grundläggande säkerhetsregler följas, bland annat följande:

1. Läs alla instruktioner.
2. Felaktig användning av maskinen kan leda till personskador.
3. Se alltid till att locket på juicemaskinen är ordentligt stängt innan köksmaskinens motor sätts på. Ta inte av locket medan juicemaskinen är igång.
4. Dra ur strömssladden till köksmaskinen (och ta loss juicemaskinen från köksmaskinen) efter varje användningstillfälle och före rengöring. Kontrollera att motorn har stannat helt innan du tar isär juicemaskinen.
5. Stoppa inte ned fingrarna eller andra föremål i juicemaskinens öppning medan den är igång. Om frukt-/grönsaksbitar fastnar i öppningen använder du påmataren eller en bit frukt/grönsak för att pressa ned den. Mata aldrig in frukt/grönsaker för hand. Använd alltid påmataren. Om detta inte fungerar stänger du av motorn och tar isär juicemaskinen. Avlägsna därefter kvarvarande frukt/grönsaker.
6. Undvik kontakt med rörliga delar.
7. Användning av tillbehör som inte rekommenderas eller säljs av KitchenAid kan ge upphov till brand, elektriska stötar eller personskador.
8. Använd inte apparaten utomhus.

9. Barn måste hållas under uppsikt så att de inte kan komma åt att leka med maskinen eller dess sladd eller råka sätta igång den.
10. Denna apparat är inte avsedd att användas av personer med nedsatt fysisk eller mental förmåga, eller brist på erfarenhet och kunskap, såvida de inte övervakas, eller först får instruktioner angående säker användning av apparaten, av någon som ansvarar för deras säkerhet, och endast om de förstår riskerna som det medför att använda maskinen.
11. Använd inte apparaten om det roterande knivbladet eller de roterande delarna är skadade. Lämna in apparaten till närmaste auktoriserade servicecenter för undersökning och reparation, eller elektrisk eller mekanisk justering.
12. Undvik risk för elektriska stötar genom att avstå från att sänka ner köksmaskinen i vatten eller i andra vätskor.
13. Låt inte sladden hänga över en bordskant eller liknande.
14. Knivbladen är vassa. Varsam hantering.
15. Öppna inte apparaten förrän knivbladet har stannat.
16. Sänk inte ned motordelen i vatten eller någon annan vätska då den kan skadas av detta.
17. Den här produkten är avsedd endast för hushållsbruk.

SPARA DESSA INSTRUKTIONER

KitchenAids juicemaskin kan användas med samtliga KitchenAids köksmaskiner, förutom KSM6573C.
Läs instruktionerna som medföljer köksmaskinen för fullständig information om hur köksmaskinen används.

DELAR OCH TILLBEHÖR

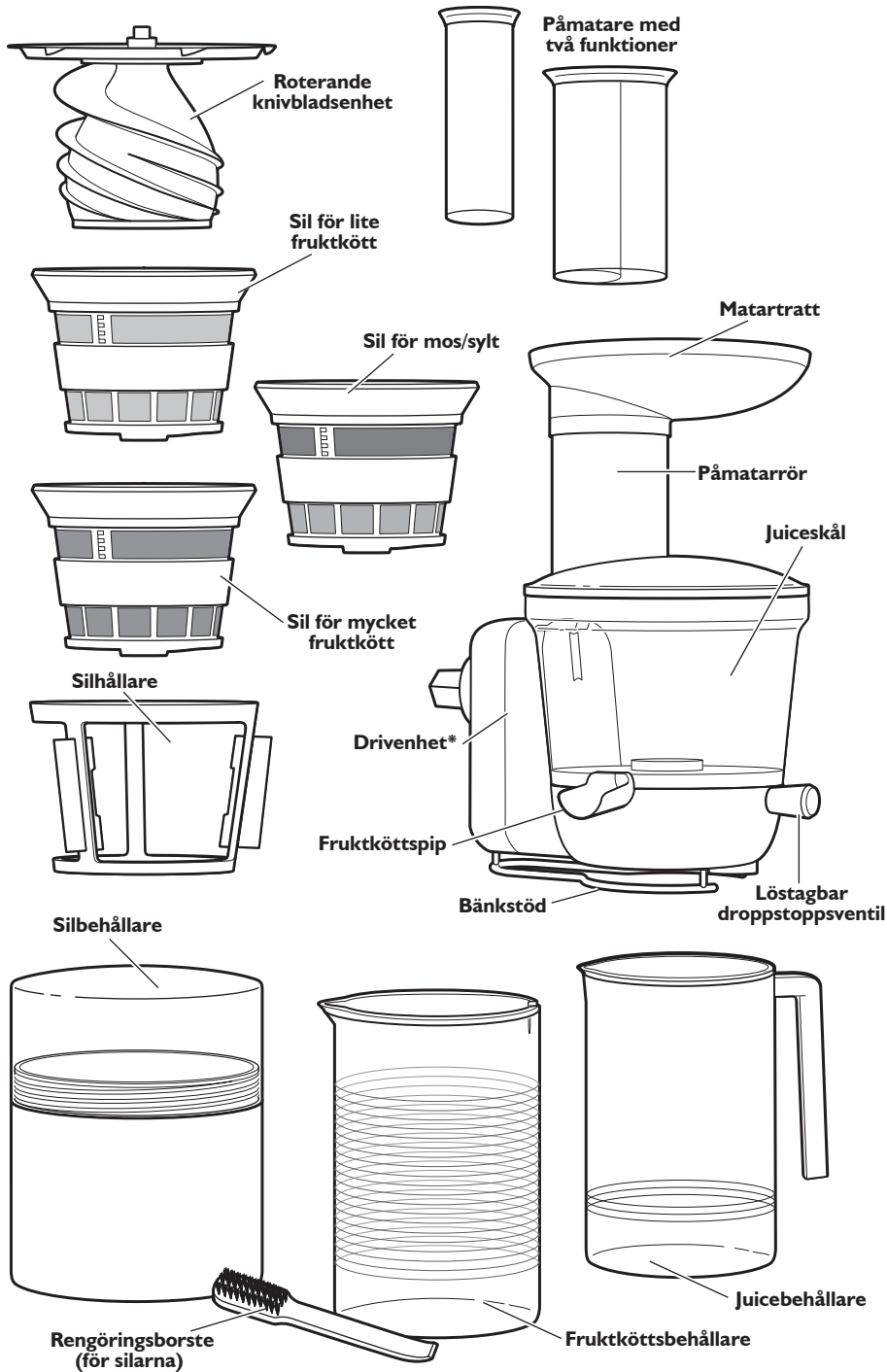

*Rengör endast med torr trasa. Mer information finns i avsnittet "Skötsel och rengöring".

MONTERA JUICEMASKINEN

Montera juicemaskinens delar

Före första användningen

Innan du använder juicemaskinen för första gången ska delarna torkas av med en varm fuktig trasa och sedan torkas rena med en fuktig trasa. Diska inte motorenheten. Torka med en mjuk trasa. Se avsnittet "Skötsel och rengöring".

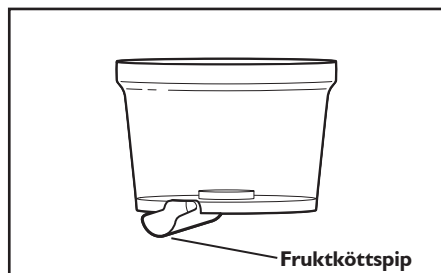

- 1** Skjut in fruktköttspipen i botten på skålen.

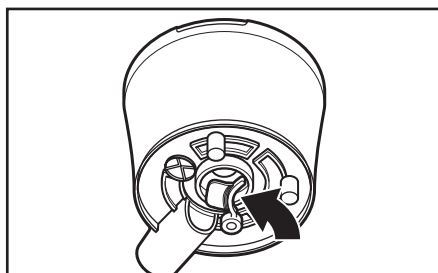

- 2** Skjut packningen på plats bakom fruktköttspipen.

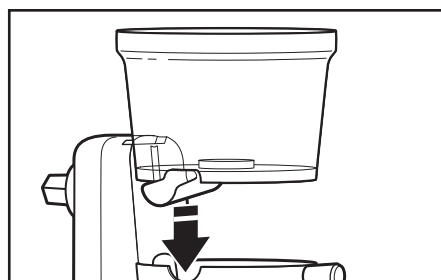

- 3** Placera skålen i drivenheten.

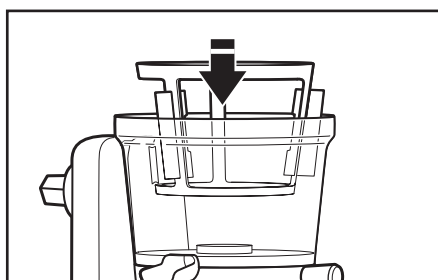

- 4** Sätt i silhållaren i skålen.

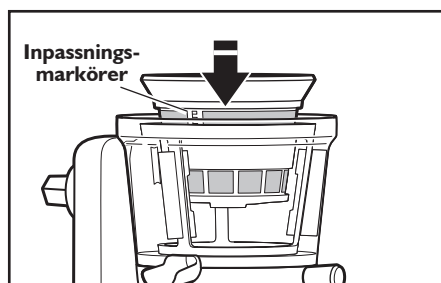

- 5** Placera den sil du vill använda i silhållaren med inpassningsmarkörerna rakt ovanför fruktköttspipen.

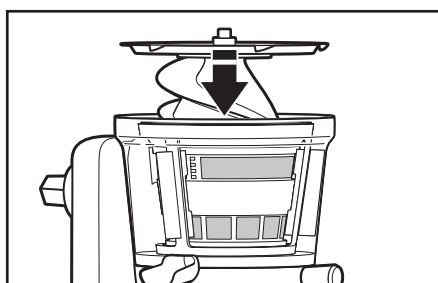

- 6** Sätt ner knivbladsenheten i silen.

MONTERA JUICEMASKINEN

Fästa juicemaskinen i köksmaskinen

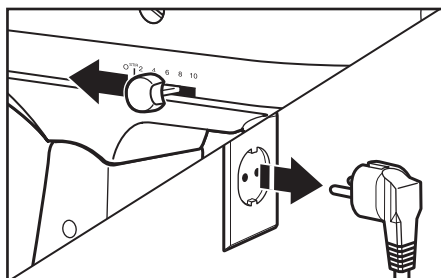

- 1** Stäng AV köksmaskinen och dra ur stickkontakten.



- 2** För köksmaskiner med gångjärnsförsedd navskydd: Vik upp skyddet.
För köksmaskiner med löstagbart navskydd: Vrid tillsatsvredet motsols när du vill ta bort höljet till navet.

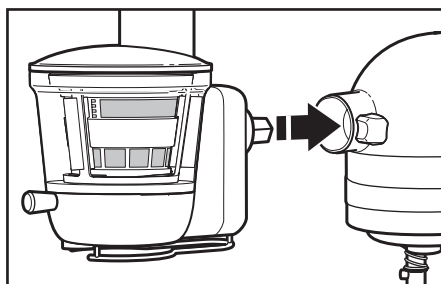

- 3** Anslut juicemaskinen till tillbehörsfästet. Du kan behöva vrida tillbehöret fram och tillbaka. När tillsatsen är i rätt läge passar stiftet på det in i skåran på tillsatskopplingens kant.

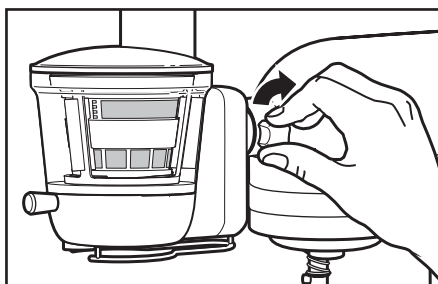

- 4** Dra åt tillbehörsvredet tills juice-tillbehöret sitter ordentligt fast i köksmaskinen.

MONTERA JUICEMASKINEN



ANVÄNDA JUICEMASKINEN

Göra juice

VIKTIGT! Stora frön och kärnor måste tas bort innan du gör juice för att undvika skador på knivenheten och silarna. Detta inkluderar frukter som t.ex. nektariner, persikor, mango, aprikoser, plommon och körsbär.

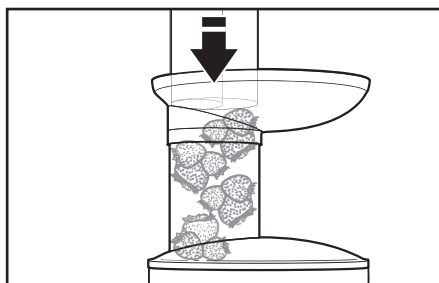
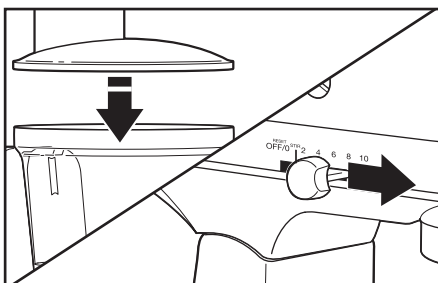

ANVÄNDA JUICEMASKINEN

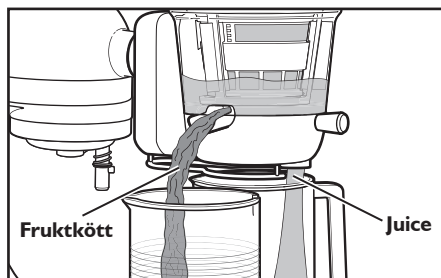

- 3** Om du vill göra juice ska fruktköttspipen alltid vara intryckt. Detta är det öppna läget. När fruktköttspipen är öppen rinner fruktkött ut genom fruktköttspipen och separeras från juicen.

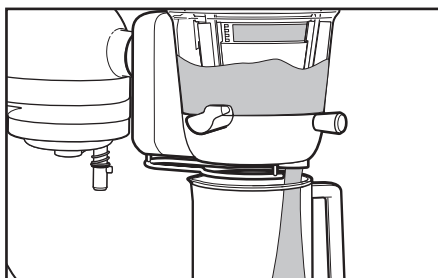

- 4** Om du vill göra mos ska fruktköttspipen vara utdragen. Detta är det stängda läget. Kontrollera att gummipackningen sitter på plats. När fruktköttspipen är stängd rinner juice och fibrer ut genom juicepipen som mos.

TIPS FÖR BRA RESULTAT

- Fruktköttspipen reglerar hur mycket fibrer eller fruktkött som går ut genom juicepipen.
 - Om du drar ut fruktköttspipen stängs pipen, vilket ökar mängden fruktkött och fibrer som du kan använda till mosrecept.
 - Om du trycker in fruktköttspipen öppnas pipen, vilket minskar mängden fruktkött till dina juicerecept.
- Kom ihåg att öppna fruktköttspipen när du använder silar för lite eller mycket fruktkött. Håll fruktköttspipen öppen för att förhindra att juicemaskinen låser sig.
- Gummipackningen i botten på juicemaskinen måste placeras korrekt för att undvika att juice rinner ned i fruktköttspipen. Ta bara bort gummipackningen om du vill att juice ska rinna ned i fruktköttsutloppet.
- Droppstoppet ska öppnas innan du gör juice.
- Stora frön och kärnor måste tas bort innan du gör juice för att undvika skador på knivenheten och silarna. Detta inkluderar frukter som t.ex. nektariner, persikor, mango, aprikoser, plommon och körsbär.
- Innan du gör mos av hårda frukter (som t.ex. äpplen) bör du ångkoka frukten i 2–3 minuter.

Rengöra juicemaskinen

VIKTIGT: Du får aldrig diska eller sänka ned drivenheten i vatten. Alla andra delar kan maskindiskas i övre facket.

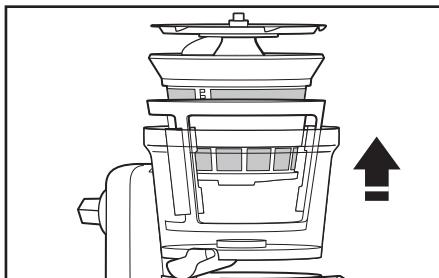

- 1** För att ta isär juicemaskinen:
Ta av locket. Ta bort knivenheten. Lyft ut den hopsatta silen och silhållaren från skålen och ta isär dem. Lossa fruktköttspipen.



- 2** Använd varmt vatten och diska bort alla frukt-/grönsaksrester från silen. Du får aldrig diska eller sänka ned drivenheten i vatten. Alla andra delar kan maskindiskas.

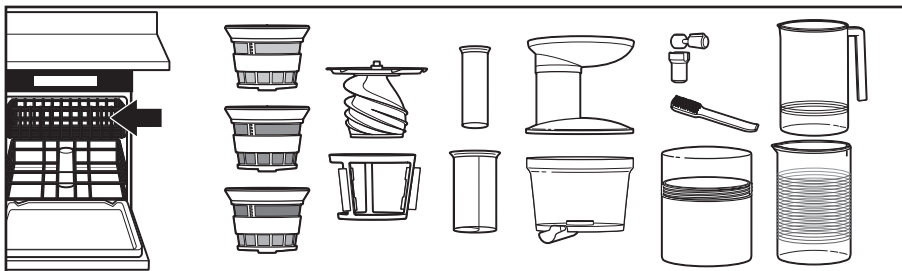

- 3** Diska inte drivenheten i diskmaskin. Du får aldrig diska eller sänka ned drivenheten i vatten. Alla andra delar av juicemaskinen kan maskindiskas i övre facket.

Juicemaskinen fungerar inte

- Kontrollera att köksmaskinen är ansluten till ett jordat vägguttag. Om den är ansluten ska du kontrollera att inte någon säkring eller kretsbrytare har brutit strömmen till uttaget som apparaten är ansluten till.
- Kontrollera att juicemaskinen har satts samman på korrekt sätt.

Om du inte kan komma till rätta med problemet:

Se avsnittet "Garanti och service". Serienumret för service finns på botten av drivenheten.

Juicen rinner inte ut i tillräcklig mängd eller rinner ut ur fruktköttsutloppet

1. Kontrollera gummipackningen:

- Kontrollera att gummipackningen i botten på juicemaskinen är placerad på rätt sätt. Kontrollera att gummipackningen är borttagen om du verkligen vill att juice ska rinna ut genom fruktköttsutloppet.

2. Var noga med att använda färsk frukt och grönsaker.

- Alla morötter, inklusive babymorötter, måste matas en i taget genom det lilla matningshålet.

Kopplingen slår till

- Kontrollera att det inte finns för många bitar i juicemaskinen.
- Kontrollera att alla hårda frön är borttagna.

Ett skärande eller klickande ljud uppstår under juicetillverkningen

- Ett skärande ljud är normalt. Det är ljudet som uppstår när juice pressas av knivenheten.
- Skakningar är normalt. Det är tecken på att motorn fungerar korrekt.
- Ett klickande ljud är ett tecken på att knivenheten har slutat rotera. Detta är inte normalt. Stäng av köksmaskinen och ta bort bitar som fastnat från knivenheten.

Garanti för tillbehör till KitchenAids köksmaskin

Garantins giltighetstid:	KitchenAid kommer att betala för:	KitchenAid betalar inte för:
Europa, Mellanöstern och Afrika: Två års fullständig garanti räknat från inköpsdatum.	Reservdelar och arbetskostnader för reparation av fel i material eller utförande. All service måste utföras av ett auktoriserat KitchenAid servicecenter.	A. Reparationer om tillbehöret används för andra ändamål än normal matberedning. B. Skador till följd av olyckor, förändringar, felaktig användning, ovarsam hantering eller installation/ användning som inte uppfyller lokala elsäkerhetsföreskrifter.

KITCHENAID TAR INGET ANSVAR FÖR INDIREKTA SKADOR.

Servicecenter

All service måste utföras lokalt av ett auktoriserat KitchenAid servicecenter. Kontakta återförsäljaren för enheten för att få namnet på närmaste auktoriserade KitchenAid servicecenter.

EI & Digital
Ringvägen 17
118 53 STOCKHOLM
08-845180

Caricon Electric
Odinsplatsen 9
411 02 GÖTEBORG
0700-906591

Rakspecialisten
Möllevångsgatan 34
214 20 MALMÖ
040-120770

Centralservice i Osby AB
Tegvägen 4
283 44 OSBY
0479-13048

Kundtjänst

SEBASTIAN AB
Österlånggatan 41/Box 2085
S-10312 STOCKHOLM
Tel: 08-555 774 00

www.KitchenAid.eu

INNHOILDSFORTEGNELSE

SIKKERHET VED BRUK AV SAFTPRESSEN	
Viktige forholdsregler	114
DELER OG FUNKSJONER	116
MONTERE SAFTPRESSEN	
Montere saftpressedelene	117
Koble saftpressen til kjøkkenmaskinen.....	118
BETJENING	
Lage saft.....	119
TIPS FOR GODE RESULTATER	120
VEDLIKEHOLD OG RENGJØRING	
Rengjøre saftpressen	121
FEILSØKING	122
GARANTI OG SERVICE	123

VIKTIGE FORHOLDSREGLER

Grunnleggende forholdsregler skal alltid etterfølges ved bruk av elektriske apparater, inkludert følgende:

1. Les gjennom alle instruksjoner.
2. Feil bruk av apparatet kan føre til personskaade.
3. Pass alltid på at lokket til saftpressen er helt lukket før kjøkkenmaskinens motor skrur på. Ikke fjern lokket mens saftpressen er i gang.
4. Ta kjøkkenmaskinens støpsel ut av stikkontakten (og ta saftpressen av kjøkkenmaskinen) hver gang du har brukt saftpressen og før rengjøring. Pass på at motoren har stoppet helt før demontering.
5. Ikke putt fingrene dine eller andre gjenstander i åpningen til saftpressen mens den er i gang. Hvis mat skulle sette seg fast i åpningen kan du bruke stamperen eller et stykke frukt eller grønt til å skyve den ned. Dytt aldri med hendene. Bruk alltid stamperen. Hvis dette ikke er mulig, skru motoren av og demonter saftpressen for å ta ut det som sitter fast.
6. Unngå kontakt med deler i bevegelse.
7. Bruk av tilbehør som ikke anbefales eller selges av KitchenAid kan føre til brann, elektrisk støt eller skade.
8. Må ikke brukes utendørs.

9. Barn må være under tilsyn for å sikre at de ikke leker med, får tak i eller bruker apparatet og ledningen.
10. Dette apparatet er ikke egnet for bruk av personer med reduserte fysiske, sensoriske eller mentale evner, eller uten erfaring og kunnskap, med mindre de er under tilsyn eller hvis de har fått veiledning i å bruke apparatet på en trygg måte av en person som er ansvarlig for deres sikkerhet, og hvis de forstår farene som er involvert.
11. Ikke bruk tilsatsen hvis det roterende spiralstykket eller roterende deler er ødelagte. Kontakt da nærmeste autoriserte servicesenter for reparasjon eller for elektrisk eller mekanisk justering.
12. For å beskytte deg mot risikoen for elektrisk støt, må ikke mikseren legges i vann eller annen væske.
13. Ikke la ledningen henge over kanten av bordet eller benken.
14. Kniven er skarp. Den må håndteres forsiktig.
15. Ikke åpne før kniven har stanset.
16. For å unngå skade på drivdelen er det viktig å aldri dyppe maskinen i vann eller andre væsker.
17. Dette produktet er kun beregnet til husholdningsbruk.

TA VARE PÅ DENNE BRUKSANVISNINGEN

KitchenAid-saftpressen er utviklet eksklusivt for bruk med alle KitchenAids husholdningskjøkkenmaskiner, unntatt KSM6573C. For fullstendig informasjon om bruken av disse kjøkkenmaskinene, se instruksjonene som ble levert sammen med kjøkkenmaskinen.

DELER OG FUNKSJONER

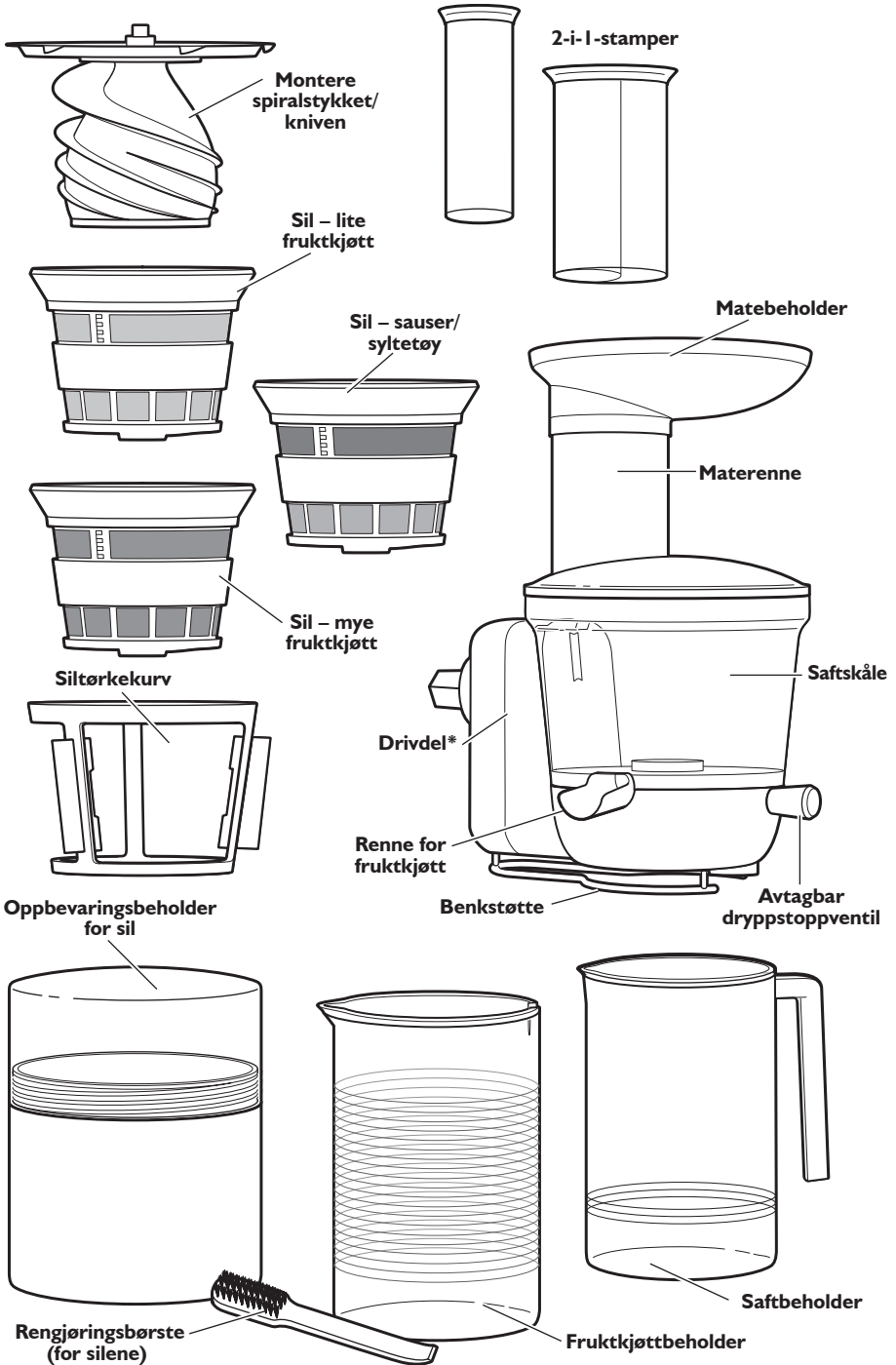

*Skal kun tørkes ren. Se avsnittet «Vedlikehold og rengjøring» for mer informasjon.

MONTERE SAFTPRESSEN

Montere saftpressedelene

Før førstegangsbruk

Før du bruker saftpressen for første gang, tørk av delene til saftpressen med en varm, fuktig klut. Rengjør deretter med en fuktig klut. Vask ikke drivhusdelene. Tørk med en myk klut. Se avsnittet «Vedlikehold og rengjøring».

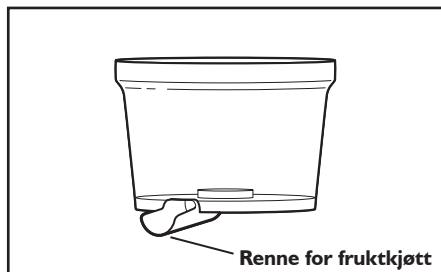

- 1** Skyv rennen for fruktkjøtt inn på bunnen av skålen.

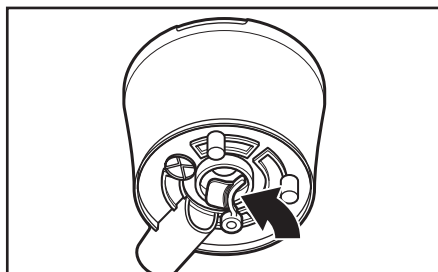

- 2** Skyv pakningen på plass bak rennen for fruktkjøtt.

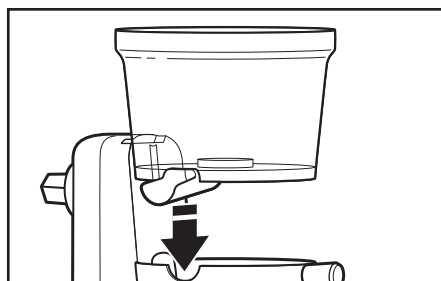

- 3** Plasser skålen i drivdelen.

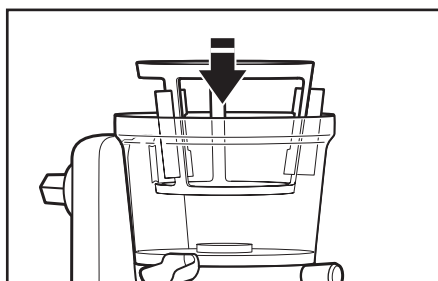

- 4** Plasser siltørkekurven i skålen.

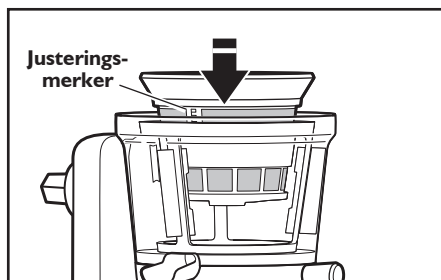

- 5** Sett den silen du skal bruke ned i siltørkekurven med justeringsmerkene direkte over rennen for fruktkjøtt.

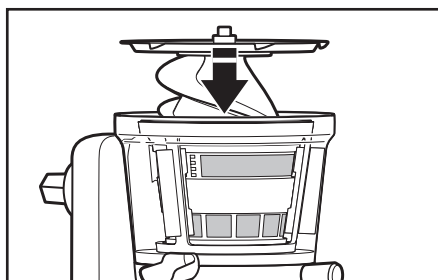

- 6** Sett spiralstykket/kniven inn i silen.

MONTERE SAFTPRESSEN

Koble saftpressen til kjøkkenmaskinen

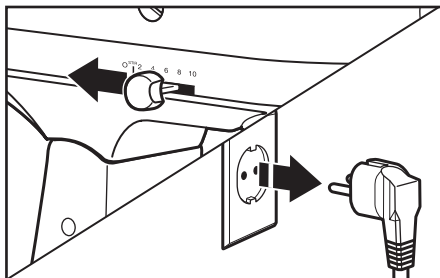

- 1** Slå kjøkkenmaskinen AV og trekk ut støpselet.



- 2** For kjøkkenmaskiner med hengslet tilsatsdeksel: Vipp opp for å åpne.
For kjøkkenmaskiner med avtakbart tilsatsdeksel: Vri tilsatsknotten mot klokken for å fjerne tilsatsdekslet.

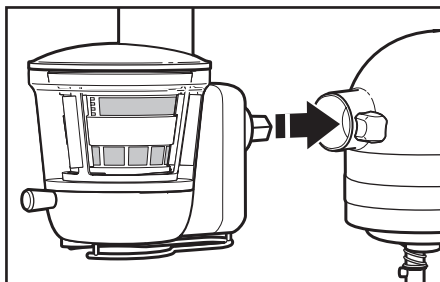

- 3** Sett saftpressen i tilsatsfestet. Roter tilsatsen frem og tilbake hvis nødvendig. Stiften på tilsatsstativet passer inn i hakket på sokkelkanten når den er i riktig posisjon.

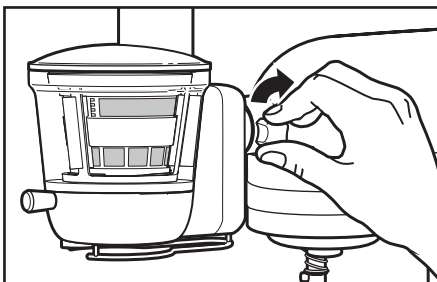

- 4** Stram tilsatsknotten til saftpressen sitter ordentlig fast på kjøkkenmaskinen.

MONTERE SAFTPRESSEN

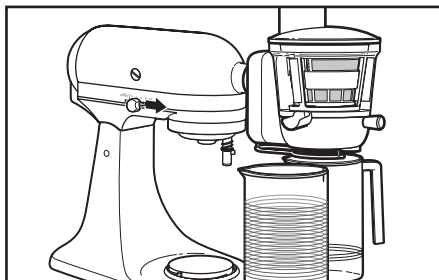

- 5 Plasser en beholder både under safttuten og der fruktkjøttet kommer ut.

BETJENING

Lage saft

VIKTIG: Store frø eller steiner må fjernes før du skal lage saft for å unngå skade på spiralstykket eller kurvene. Dette inkluderer frukter som: nektarin, fersken, mango, aprikos, plomme, kirsebær osv.

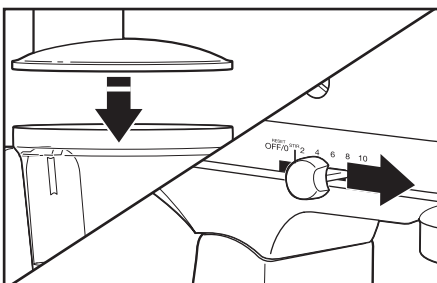

- 1 Sett lokket på saftmaskinen, og roter lokket til det låses fast, og koble inn låsen. Skru på kjøkkenmaskinen til hastighet 10.

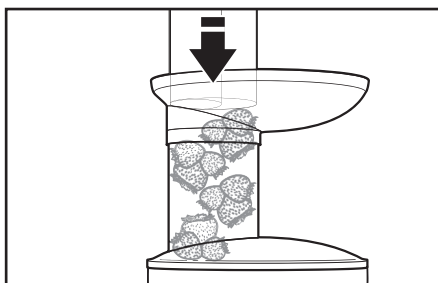

- 2 Legg det som det skal lages saft av i matebeholderen. Bruk stamperen til å skyve det som det skal lages saft av ned i saftskålen.

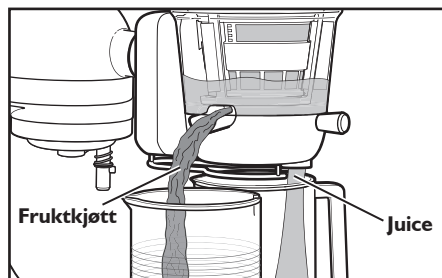

- 3** For å lage saft må alltid rennen for fruktkjøtt være skjøvet inn. Dette er den åpne posisjonen. Når rennen for fruktkjøtt er åpen, vil fruktkjøtt som produseres mens det lages saft renne gjennom rennen, og bli separert fra saften.

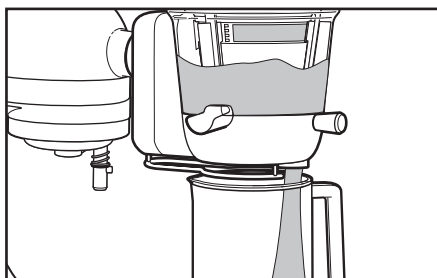

- 4** For å lage sauser må rennen for fruktkjøtt være trukket ut, dette er den lukkede posisjonen. Pass på at gummipakningen er på plass. Når rennen for fruktkjøtt er lukket, vil saften og fibre komme ut av saftrennen som en saus.

TIPS FOR GODE RESULTATER

- Rennen for fruktkjøtt kontrollerer hvor mye fiber eller fruktkjøtt som kommer ut av saftrennen.
 - Ved å trekke rennen for fruktkjøtt ut lukkes rennen, og mengden fruktkjøtt og fiber i sausoppskriftene dine øker.
 - Ved å skyve rennen for fruktkjøtt inn åpnes rennen, og mengden fruktkjøtt og fiber i sausoppskriftene dine reduseres.
- Husk å åpne rennen for fruktkjøtt når du bruker silene for lite eller mye fruktkjøtt. Å holde rennen for fruktkjøtt åpen vil forebygge at saftpressen blokkeres.
- Gummipakningen på bunnen av saftpressen bør plasseres ordentlig for å redusere tapet av saft gjennom rennen for fruktkjøtt. Fjern kun gummipakningen hvis du ønsker at saften skal renne inn i utløpet for fruktkjøtt.
- Dryppstoppen bør åpnes før saftpressing.
- Store frø eller steiner må fjernes før du skal lage saft for å unngå skade på spiralstykket eller kurvene. Dette inkluderer frukter som: nektarin, fersken, mango, aprikos, plomme, kirsebær osv.
- Før du skal lage saus av harde frukter (som epler), anbefales det at du damper dem i 2–3 minutter.

Rengjøre saftpressen

VIKTIG: Aldri vask eller senk drivdelen ned i vann. Alle andre deler kan vaskes øverst i oppvaskmaskinen.

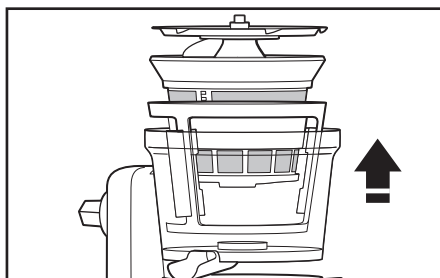

- 1** For å demontere: Fjern lokket. Ta ut spiralstykket. Løft den sammenmonterte silen og siltørkekurven ut av skålen, og ta dem fra hverandre. Demonter rennen for fruktkjøtt.

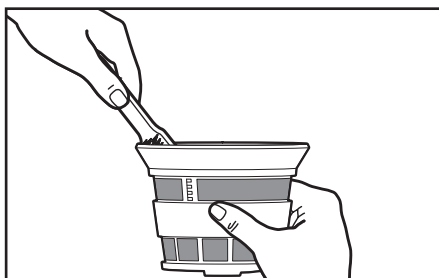

- 2** Bruk børsten sammen med varmt såpevann for å vaske bort eventuell mat eller rester i silene. Aldri vask eller senk drivdelen ned i vann. Alle andre deler kan vaskes i oppvaskmaskinen.

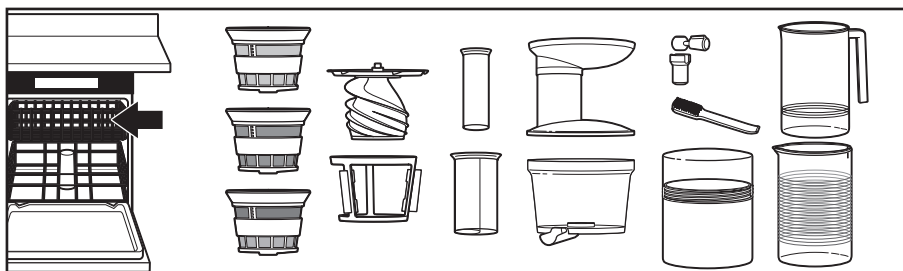

- 3** Vask ikke drivdelene i oppvaskmaskinen. Aldri vask eller senk drivdelen ned i vann. Alle andre saftpressedeler kan vaskes øverst i oppvaskmaskinen.

Saftpresseren virker ikke

- Sjekk om kjøkkenmaskinen er koblet til et jordet strømuttak. Hvis den er det, kontroller at sikringen eller bryteren på den elektriske kretsen kjøkkenmaskinen er koblet til, og sjekk at kretsen er lukket.
- Kontroller at saftpressen er satt sammen riktig.

Hvis problemet ikke rettes:

Se avsnittet "Garanti og service". Send ikke saftpressen tilbake til forhandleren, forhandlere utfører ikke service. Du kan finne serienummeret for service på bunnen av drivdelen.

Det kommer lite saft, eller saften renner ut av rennen for fruktkjøtt

1. Sjekk gummipakningen:

- Sjekk for å se om gummipakningen på bunnen av saftpressen er plassert korrekt. Hvis du ønsker at saften skal renne inn i utløpet for fruktkjøtt, pass på at gummipakningen er fjernet.

2. Pass på at du bruker fersk frukt og grønnsaker.

- Alle gulrøtter, også babygulrøtter, skal kun føres inn i den lille åpningen, én av gangen.

Kløtsjen kobler seg inn

- Sjekk om det ikke er for mange objekter i saftpressen.
- Pass på at eventuelle harde frø er fjernet.

Maskinen lager en knirkete eller klikkende lyd eller rister når den lager saft

- En knirkelyd er normalt. Det er lyden av saft som presses av spiralstykket.
- Risting er normalt. Det er et tegn på at motoren fungerer som den skal.
- En klikkelyd betyr at spiralstykket har sluttet å rotere. Dette er ikke normalt. Slå av kjøkkenmaskinen, fjern deretter materiale fra spiralstykket.

Garanti for kjøkkenmaskintilsats fra KitchenAid

Garantiens lengde:	KitchenAid betaler for:	KitchenAid betaler ikke for:
Europa, Midtøsten og Afrika: To års full garanti fra kjøpsdato.	Reservedeler og reparasjonsarbeidskostnader for å korrigere defekter i materialer eller utførelse. Servicen må utføres av et serviceverksted som er autorisert av KitchenAid.	A. Reparasjoner hvis saftpressen har vært brukt til andre formål enn tilberedning av vanlige matvarer. B. Skade som er resultat av uhell, endringer, feil bruk, mislighet eller installasjon/drift som ikke er i overensstemmelse med lokale elektrisitetsforskrifter.

KITCHENAID PÅTAR SEG IKKE ANSVAR FOR INDIREKTE SKADE.

Servicesentre

All service bør utføres lokalt av et servicesenter som er autorisert av KitchenAid. Kontakt forhandleren som du kjøpte maskinen fra for å få navnet på ditt nærmeste servicesenter som er autorisert av KitchenAid.

ServiceCompaniet AS:

Gladengveien 8
0661 Oslo
NORWAY

Tlf: +47 2389 7266
Fax: +47 2268 5400

Contact person: John K. Skaar
john@servicecompaniet.no

Kundeservice

Norsk Importør:

HOWARD AS:
Hansteensgate 12
0253 OSLO
Tel: 23 08 41 30

www.KitchenAid.eu

SISÄLLYSLUETTELO

PURISTIMEN TURVALLISUUS	
Tärkeät turvatoimenpiteet	126
OSAT JA OMINAISUUDET	128
PURISTIMEN KOKOAMINEN	
Puristimen osien kokoaminen	129
Puristimen liittäminen yleiskoneeseen	130
PURISTIMEN KÄYTTÖ	
Mehun puristaminen	131
HYÖDYLLISIÄ VIHJEITÄ	132
HOITO JA PUHDISTUS	
Puristimen peseminen	133
VIANETSINTÄ	134
TAKUU JA HUOLTO	135

TÄRKEÄT TURVATOIMENPITEET

Sähkölaitteita käytettäessä on aina noudatettava tavallisia turvatoimia, joihin kuuluvat seuraavat:

1. Lue kaikki ohjeet.
2. Laitteen väärinkäyttö voi johtaa henkilövahinkoon.
3. Varmista aina, että puristimen kansi on kunnolla kiinni ennen kuin käännät yleiskoneen moottorin päälle. Älä irrota kantta, kun puristin on käynnissä.
4. Irrota yleiskoneen virtajohto pistorasiasta (ja irrota puristin yleiskoneesta) jokaisen puristimen käyttökerran jälkeen ja ennen puhdistusta. Varmista ennen osien purkamista, että moottori on kokonaan pysähtynyt.
5. Älä työnnä sormiasi tai mitään esineitä puristimen aukkoon sen ollessa toiminnassa. Jos aukkoon jää ruokaa, työnnä se pois toisella hedelmä- tai vihannespalalla tai painimella. Älä syötä ruoka-aineita laitteeseen käsin. Käytä aina paininta. Jos tämä ei ole mahdollista, sammuta laitteen moottori ja irrota puristin, jotta saat ruuan pois.
6. Vältä liikkuvien osien koskettamista.
7. Jos käytät lisävarusteita, joita KitchenAid ei suosittele tai myy, ne voivat aiheuttaa tulipalon, sähköiskun tai muun vahingon.
8. Älä käytä laitetta ulkotiloissa.

9. Lapsia on valvottava ja on varmistettava, etteivät he leiki laitteella, ylety siihen tai käytä laitetta tai sen virtajohtoa.
10. Tätä laitetta ei ole tarkoitettu fyysisesti tai psyykkisesti rajoittuneiden eikä kokemattomien henkilöiden käytettäväksi, ellei heidän turvallisuudestaan vastaava henkilö ole läsnä tai opastanut heitä käyttämään laitetta turvallisella tavalla ja elleivät he ymmärrä laitteen käyttöön liittyviä vaaroja.
11. Älä käytä laitetta, jos pyörivä kierukka tai pyörivät osat ovat vahingoittuneet. Palauta laite lähimpään valtuutettuun huoltoliikkeeseen testattavaksi, korjattavaksi, elektronisesti tai mekaanisesti säädettäväksi.
12. Suojaudu sähköiskun vaaralta. Älä upota laitetta veteen tai muuhun nesteeseen.
13. Älä jätä laitteen virtajohtoa roikkumaan pöydän tai työtason reunan yli.
14. Koneen terät ovat hyvin teräviä. Käsittele sitä varoen.
15. Älä avaa ennen kuin terät ovat pysähtyneet.
16. Älä upota laitetta veteen tai muuhun nesteeseen, jotta koneisto ei vahingoitu.
17. Tämä tuote on tarkoitettu vain kotitalouskäyttöön.

SÄÄSTÄ NÄMÄ OHJEET

KitchenAidin puristin on suunniteltu käytettäväksi ainoastaan kaikkien kotitalouksiin tarkoitettujen KitchenAid-yleiskoneiden kanssa, KSM6573C:tä lukuun ottamatta.

Kattavat ohjeet näiden yleiskoneiden käyttöön löytyvät yleiskoneen mukana toimitetusta käyttöohjeesta.

OSAT JA OMINAISUUDET

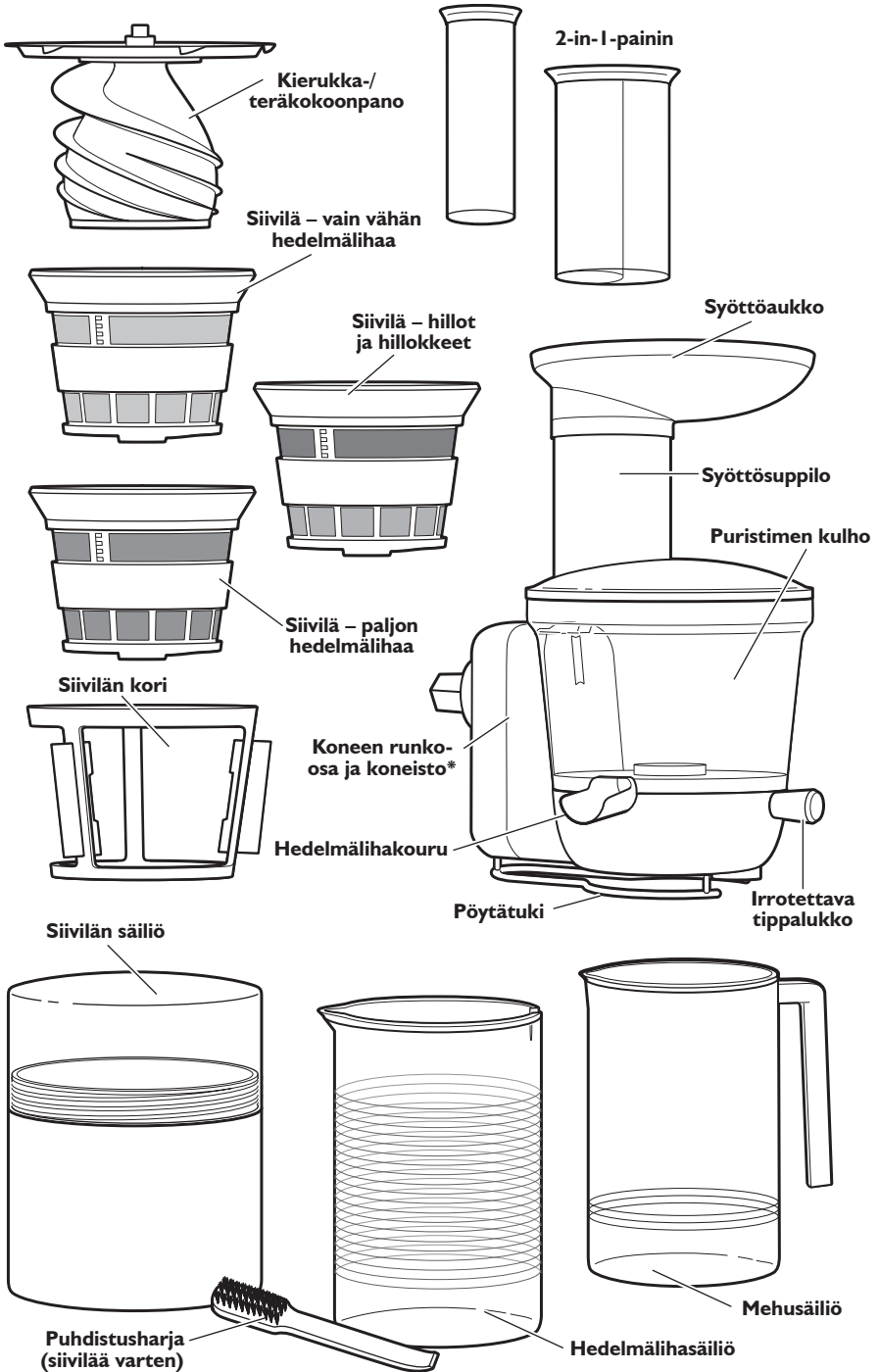

*Saa puhdistaa vain pyyhkimällä. Katso lisätietoa osiosta "Hoito ja puhdistus".

Puristimen osien kokoaminen

Ennen ensimmäistä käyttökertaa

Ennen ensimmäistä käyttökertaa pyyhi puristimen osat kostutetulla, lämpimällä liinalla ja pyyhi sitten pinnat puhtaiksi kostutetulla liinalla. Älä pese koneistoa. Kuivaa lopuksi pehmeällä liinalla. Viittaa lukuun "Hoito ja puhdistus".

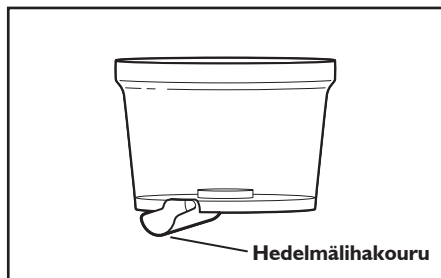

1 Liu'uta hedelmälihakouru kulhon pohjaan.

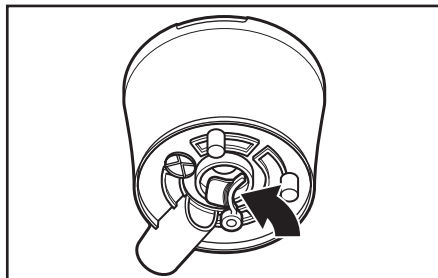

2 Liu'uta tiiviste paikalleen hedelmälihakourun taakse.

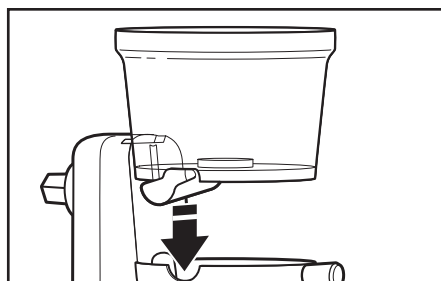

3 Aseta kulho koneen runko-osaan.

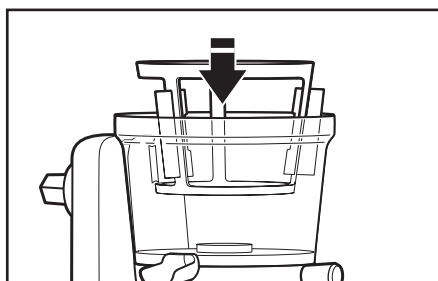

4 Laita siivilän kori kulhoon.

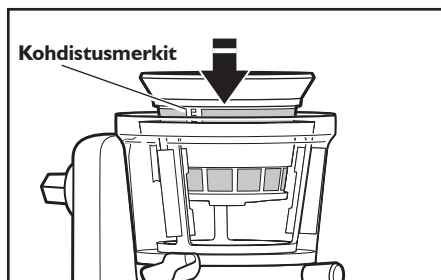

5 Aseta valitsemasi siivilä siivilän koriin niin, että kohdistusmerkit ovat suoraan hedelmälihakourun yläpuolella.

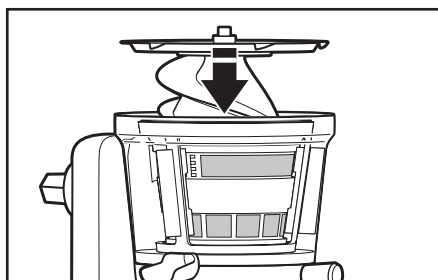

6 Laita kierukka-/teräkokooppanso siivilään.

PURISTIMEN KOKOAMINEN

Puristimen liittäminen yleiskoneeseen

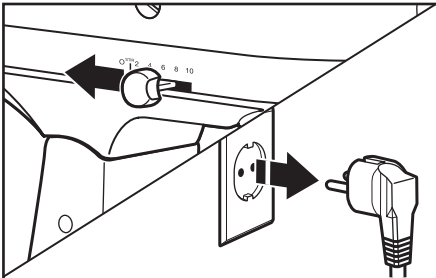

- 1 Kytke yleiskone pois päältä ja irrota pistoke pistorasiasta.



- 2 **Yleiskoneet, joissa on saranallinen lisälaittekytkentäpisteen kansi:** Avaa kansi.
Yleiskoneet, joissa on irrotettava lisälaittekytkentäpisteen kansi: Irrota lisälaittekytkentäpisteen kansi kääntämällä lisälaitenuppi vastapäivään.

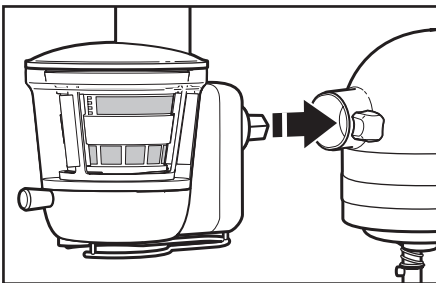

- 3 Kiinnitä puristin kiinnityspäähän. Kääntelee edestakaisin tarvittaessa. Lisälaittekotelon tappi sopii oikeassa asennossa kytkentäpisteen reunan loveen.

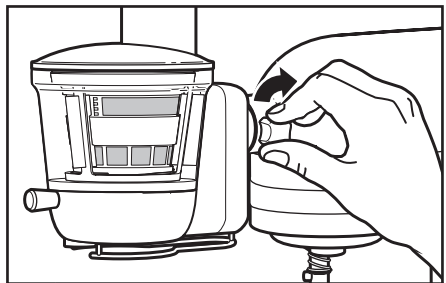

- 4 Kiristä lukitusnuppia, kunnes puristin on täysin kiinni yleiskoneessa.



PURISTIMEN KÄYTTÖ

Mehun puristaminen

TÄRKEÄÄ: Suuret siemenet ja kivet on poistettava ennen mehun puristamista, jotta kierukan ja korin vahingoittuminen vältetään. Tämä koskee esimerkiksi nektariineja, persikoita, mangoja, aprikooseja, luumuja, kirsikoita jne.

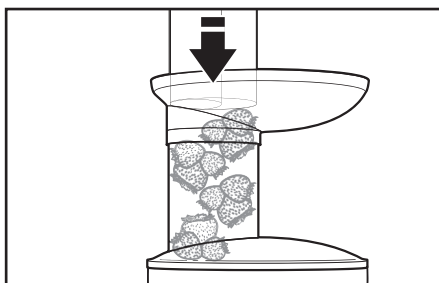
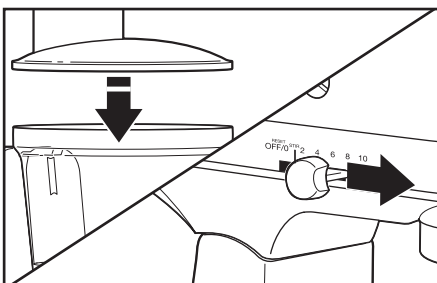

PURISTIMEN KÄYTTÖ

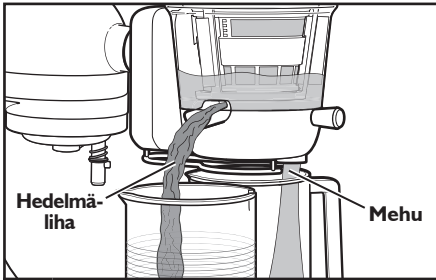

- 3** Mehua puristettaessa hedelmälihakourun on aina oltava työnnettynä sisään. Tällöin se on avoimessa asennossa. Kun hedelmälihakouru on auki, puristettaessa syntyvä hedelmäliha valuu kourua pitkin ja erottuu näin mehusta.

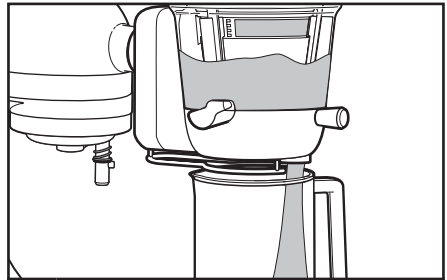

- 4** Kun valmistat hillokkeita, vedä kouru ulos suljettuun asentoon. Varmista, että muovitiiviste on paikallaan. Kun hedelmälihakouru on kiinni, mehu ja hedelmäliha valuvat ulos samaa mehkourua pitkin.

HYÖDYLLISIÄ VIHJEITÄ

- Hedelmälihakourulla säädellään, kuinka paljon hedelmälihaa pääsee valumaan mehun mukana mehkourua pitkin.
 - Hedelmälihakouru suljetaan vetämällä se ulos, mikä lisää hedelmälihan määrää esim. hillokkeita valmistettaessa.
 - Hedelmälihakouru avataan työntämällä se sisään, mikä vähentää hedelmälihan määrää mehuja valmistettaessa.
- Muista avata hedelmälihakouru, kun käytät runsaalle/pienelle hedelmälihan määrälle tarkoitettuja siivilöitä. Hedelmälihakourun pitäminen auki estää puristinta lukittumasta.
- Puristimen pohjassa oleva kumitiiviste on asetettava kunnolla paikalleen, sillä se estää mehun valumisen hukkaan hedelmälihakouruun. Irrota kumitiiviste vain siinä tapauksessa, että haluat mehun valuvan hedelmälihakouruun.
- Tippalukko on avattava ennen mehun puristamista.
- Suuret siemenet ja kivet on poistettava ennen mehun puristamista, jotta kierukan ja korin vahingoittuminen vältetään. Tämä koskee esimerkiksi nektariineja, persikoita, mangoja, aprikooseja, luumuja, kirsikoita jne.
- Kovia hedelmiä, kuten omenoita, kannattaa höyryttää 2–3 minuuttia ennen niiden puristamista mehuksi.

Puristimen peseminen

TÄRKEÄÄ: Älä koskaan pese runko-osaa ja koneistoa vedessä tai upota sitä. Kaikki muut osat voidaan pestä tiskikoneen yläkorissa.

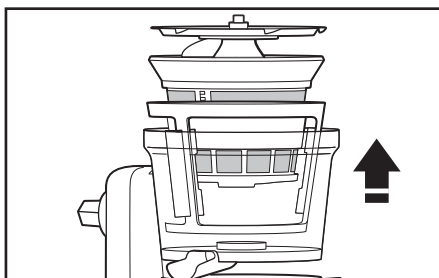

- 1 Purkaminen** Poista kansi. Irrota kierukka. Nosta siivilä ja siivilän kori pois kulhosta ja erottele osat. Pura hedelmälihakouru.



- 2** Puhdista siivilöistä niihin kiinni jäänyt ruoka lämpimässä saippuvedessä kastetulla harjalla. Älä koskaan pese runko-osaa ja koneistoa vedessä tai upota sitä. Kaikki muut osat ovat konepesun kestäviä.

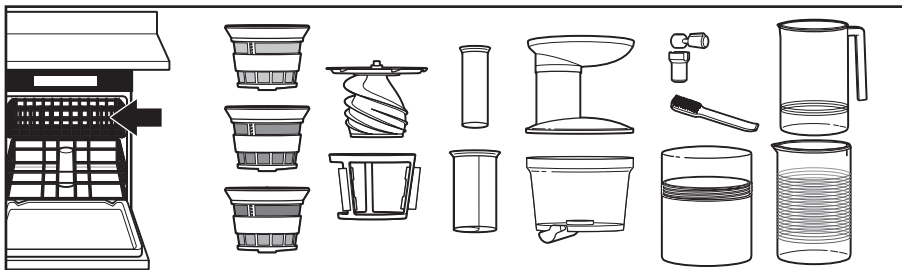

- 3** Älä pese koneistoa tiskikoneessa. Älä koskaan pese runko-osaa ja koneistoa vedessä tai upota sitä. Kaikki muut puristimen osat voidaan pestä tiskikoneen yläkorissa.

Puristin ei toimi

- Varmista, että yleiskoneen virtajohto on kytketty maadoitettuun pistorasiaan. Jos näin on, tarkista sulake ja sen virtapiiriin katkaisin, johon yleiskone on kytkettynä, varmistaaksesi että laite saa virtaa.
- Tarkista, että puristin on koottu oikein.

Jos ongelmaa ei saada korjattua:

Viittaa lukuun "Takuu ja huolto".

Älä palauta puristinta jälleenmyyjälle, sillä jälleenmyyjällä ei ole huoltopalvelua. Huoltoa varten tarvittava sarjanumero on koneiston pohjassa.

Mehua ei tule riittävästi tai se valuu hedelmälihakouruun

1. Tarkasta kumitiiviste:

- Tarkasta, onko puristimen pohjassa oleva kumitiiviste kunnolla paikallaan. Varmista, että kumitiiviste on irrotettu, jos haluat mehun valuvan hedelmälihakouruun.

2. Varmista, että käytät tuoreita hedelmiä tai vihanneksia.

- Kaikki porkkanat, pikkuporkkanat mukaan lukien, on syötettävä pienestä syöttösuppilosta yksi kerrallaan.

Kytkin jumiutuu

- Varmista, ettei puristin ole liian täynnä.
- Varmista, että kovat siemenet on poistettu.

Puristin pitää nitisevää tai naksuvaa ääntä tai tarvitsee mehua puristettaessa

- Nitisevä ääni on normaalia. Se kuuluu kierukasta, kun se puristaa mehua.
- Tärinä on normaalia. Se on merkki moottorin normaalista toiminnasta.
- Naksuva ääni tarkoittaa, että kierukka on lakannut pyörimästä. Se ei kuulu asiaan. Sammuta yleiskoneen virta ja puhdista kierukka.

KitchenAid-yleiskoneen lisälaitteen takuu

Takuuajan pituus:	KitchenAid korvaa:	KitchenAid ei korvaa:
<p>Eurooppa, Lähi-itä ja Afrikka: Kahden vuoden täydellinen takuu ostopäivästä lukien.</p>	<p>Varaosat ja korjauskulut laitteen materiaaliin ja sen valmistukseen liittyvissä vioissa. Huoltotyöt tulee teettää valtuutetussa KitchenAid-huoltoliikkeessä.</p>	<p>A. Korjausta, joka on aiheutunut lisävarusteen käyttämisestä muuhun toimintaan kuin ruoanlaittoon normaalissa kotitalouskäytössä.</p> <p>B. Onnettomuuden, muutosten, väärinkäytön ja vahingoittamisen tai paikallisista sähköasennus-säädöksistä poikkeavan asennuksen/käytön aiheuttamia vahinkoja.</p>

KITCHENAID EI VASTAA VÄLILLISISTÄ VAHINGOISTA.

Huoltoliikkeet

Kaikkeen huoltoon tulee käyttää alueenne valtuutettua KitchenAid-huoltoliikettä. Ottakaa yhteyttä myyjään, jolta hankitte laitteen, jotta saisitte lähimmän valtuutetun KitchenAid-huoltoliikkeen yhteystiedot.

Piketa Oy

PL 420 / Rautatienkatu 19
33101 / 33100 Tampere
FINLAND

KitchenAid Palvelunumero: 03-2333280

www.piketa.fi
piketa@piketa.fi

Asiakaspalvelu

www.KitchenAid.eu

INDHOLD

SIKKER BRUG AF SLOWJUICEREN	
Vigtige sikkerhedsanvisninger	138
DELE OG TILBEHØR.....	140
SAMLING AF SLOWJUICEREN	
Samling af slowjuiceren.....	141
Montering af slowjuiceren på mixeren	142
BETJENING AF SLOWJUICEREN	
Fremstilling af saft	143
TIPS TIL FANTASTISKE RESULTATER	144
VEDLIGEHOVELSE OG RENGØRING	
Rengøring af slowjuiceren.....	145
FEJLFINDING	146
GARANTI OG SERVICE.....	147

VIGTIGE SIKKERHEDSANVISNINGER

Når du bruger elektriske apparater, skal du altid overholde de grundlæggende sikkerhedsanvisninger, herunder følgende:

1. Læs alle instruktioner.
2. Misbrug af apparatet kan resultere i personskade
3. Sørg altid for, at slowjuicerens låg er forsvarligt lukket, før mixermotoren tændes. Tag ikke låget af, når slowjuiceren er i drift.
4. Tag mixerens stik ud af stikkontakten (og tag slowjuiceren af mixeren) efter hver brug af slowjuiceren og før rengøring. Sørg for, at motoren er helt stoppet, før slowjuiceren afmonteres.
5. Put ikke fingrene eller objekter i slowjuiceren, når den er i drift. Hvis der sidder mad fast i åbningen, så brug nedskubberen eller et andet stykke frugt eller grøntsag til at skubbe det ned med. Forsøg aldrig at skubbe ingredienserne ned med fingrene. Brug altid nedskubberen. Når det ikke er muligt at bruge denne metode, slukkes motoren og slowjuiceren afmonteres for at fjerne den resterende mad.
6. Undgå at komme i berøring med de bevægelige dele.
7. Brug ikke tilbehør, der ikke er anbefalet eller sælges af KitchenAid, da dette kan medføre brand, elektriske stød eller personskade.

8. Må ikke bruges udendørs.
9. Børn skal være under opsyn for at sikre, at de ikke leger med, kan nå eller bruger apparatet og dets ledning.
10. Apparatet er ikke beregnet til brug af personer, hvis fysiske, sensoriske eller mentale evner er nedsat, eller personer uden den fornødne erfaring og viden, med mindre de er instrueret i sikker brug af apparatet eller er under opsyn af en person, der har ansvaret for dem, og hvis de forstår evt. risiko ved brug af apparatet.
11. Brug ikke apparatet, hvis den roterende snegl eller roterende dele er beskadigede. Indlever apparatet hos det nærmeste autoriserede servicecenter til eftersyn, reparation eller justering af de elektriske eller mekaniske komponenter.
12. For at beskytte mod risikoen for elektrisk stød må mixeren ikke anbringes i vand eller anden væske.
13. Lad ikke ledningen hænge ud over kanten af køkkenbordet.
14. Kniven er skarp. Vær forsigtig.
15. Åbn ikke apparatet, før kniven er stoppet.
16. Må ikke nedsænkes i vand eller andre væsker, da det kan beskadige gearanordningen.
17. Dette produkt er kun beregnet til husholdningsbrug.

GEM DENNE VEJLEDNING

KitchenAid slowjuiceren er fremstillet til brug med alle KitchenAid mixere til husholdningsbrug, bortset fra KSM6573C.

Se vejledningen, der fulgte med din mixer, for fuldstændige oplysninger om brug af disse mixere.

DELE OG TILBEHØR

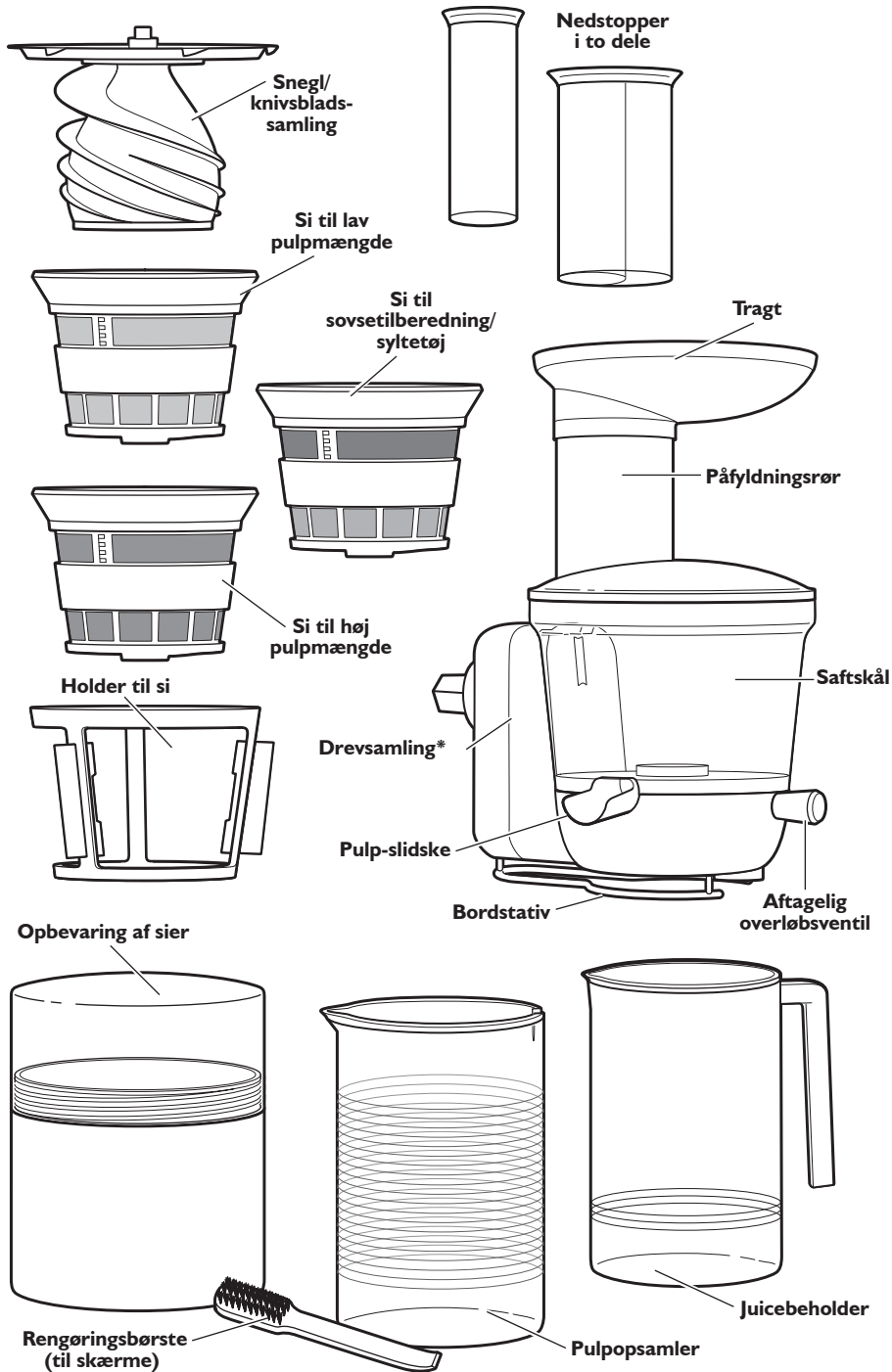

*Må kun aftørres. Se "Vedligeholdelse og rengøring" for flere oplysninger.

SAMLING AF SLOWJUICEREN

Samling af slowjuiceren

Før første brug

Tør slowjuicerens base af med en klud med varmt sæbevand, og tør efter med en fugtig klud. Gearhussamlingen må ikke vaskes. Tør med en blød klud. Se "Vedligeholdelse og rengøring" for flere oplysninger.

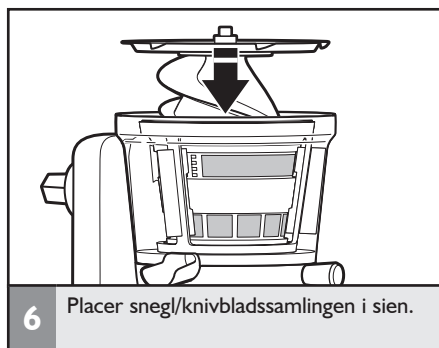
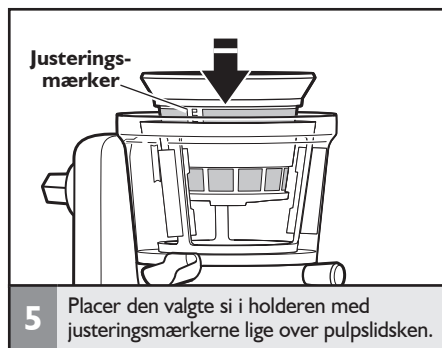
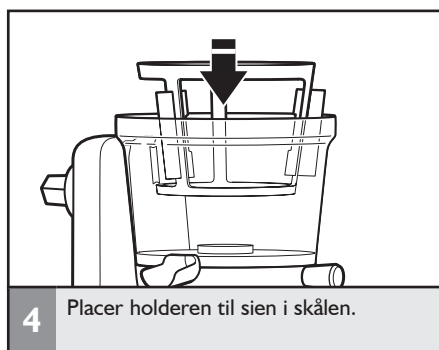
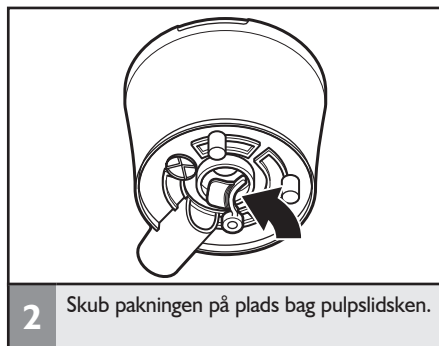
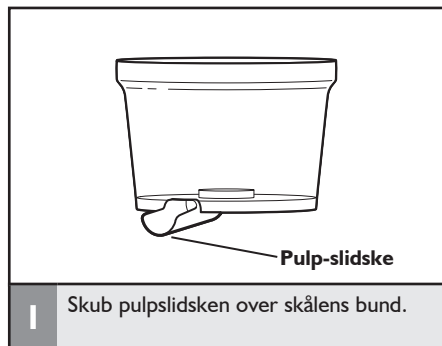

SAMLING AF SLOWJUICEREN

Montering af slowjuiceren på mixeren

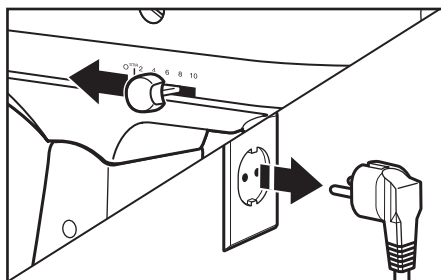

- 1** Sluk for maskinen og stikkontakten og fjern stikket i stikkontakten.



- 2** For mixere med et dæksel til tilbehørsmuffe: Vend for at åbne.
For mixere med et aftageligt dæksel til tilbehørsmuffe: Drej tilbehørsskruen mod uret for løsne og fjern tilbehørsmuffen.

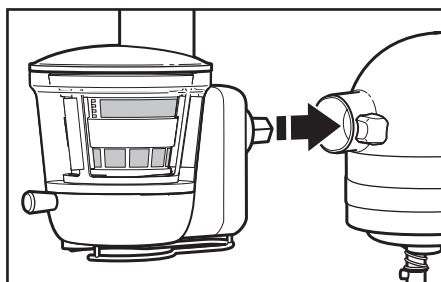

- 3** Indsæt slowjuiceren i tilbehørsmuffen. Drej det frem og tilbage om nødvendigt. Når tilbehøret befinder sig i den korrekte position, passer tappen på tilbehøret i tapåbningen på kanten af tilbehørsholderen.

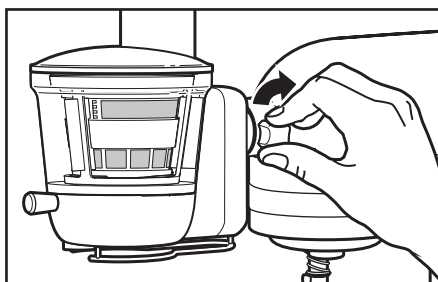

- 4** Spænd tilbehørsskruen, indtil slowjuiceren er låst helt fast til mixeren.

SAMLING AF SLOWJUICEREN



BETJENING AF SLOWJUICEREN

Fremstilling af saft

VIGTIGT: Store frø eller kerner skal fjernes før juicefremstilling for at undgå skade på snegl eller kurve. Det gælder for frugt som nektariner, ferskner, mangoer, abrikoser, blommer, kirsebær osv.

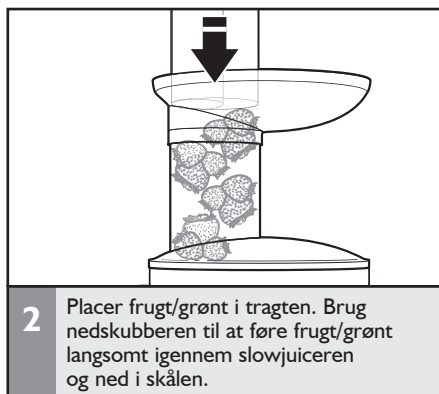
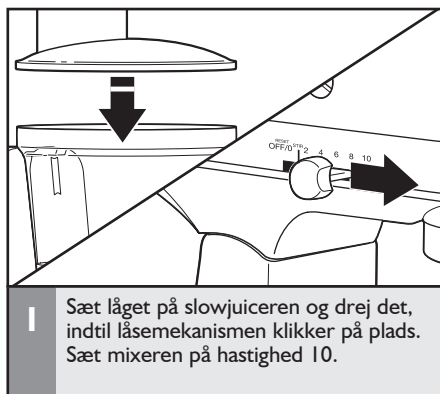

BETJENING AF SLOWJUICEREN

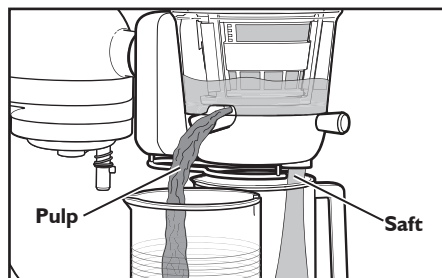

- 3** Ved juicefremstilling skal pulpslidsken altid være skubbet ind. Det er den åbne indstilling. Når pulpslidsken er åben, føres pulp fra juicefremstilling igennem pulpslidsken, og adskilles fra saften.

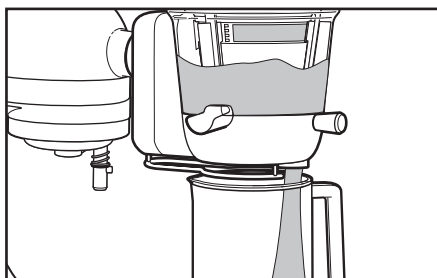

- 4** Ved sovsefremstilling trækkes pulpslidsken ud. Det er den lukkede indstilling. Sørg for, at gummipakningen sidder korrekt. Når pulpslidsken er lukket, føres juice og fiber ud gennem saftslidsken som en sovs.

TIPS TIL FANTASTISKE RESULTATER

- Pulpslidsken styrer, hvor meget fibrøst materiale eller pulp, der udføres igennem saftslidsken.
 - Trækkes pulpslidsken ud, lukkes slidsken, hvorved mængden af pulp og fiber øges til brug i sovseopskrifter.
 - Skubbes pulpslidsken ind, åbnes slidsken, hvorved mængden af pulp reduceres til brug i saftopskrifter.
- Husk at åbne pulpslidsken, når sierne til høj eller lav pulpmængde bruges. Holdes pulpslidsken åben, forhindres det at slowjuiceren tilstoppes.
- Gummipakningen i bunden af slowjuiceren skal placeres korrekt for at reducere saft i pulpslidsken. Fjern kun gummipakningen, hvis du ønsker saft i pulpudkastningen.
- Overløbsventilen skal åbnes før fremstilling af saft.
- Store frø eller kerner skal fjernes før juicefremstilling for at undgå skade på snegl eller kurve. Det gælder for frugt som nektariner, ferskner, mangoer, abrikoser, blommer, kirsebær osv.
- Før juicefremstilling med hård frugt (som f.eks. æbler), anbefales det, at frugten dampes i 2-3 min.

Slowjuiceren virker ikke

- Kontroller, om mixeren er tilsluttet en stikkontakt med jordforbindelse. Hvis den er, så kontroller sikring eller strømafbryder, som mixeren er forbundet til, og sørg for, at det er tilsluttet.
- Kontroller, at slowjuiceren er samlet korrekt.

Hvis problemet ikke kan afhjælpes:

Se "Garanti og service" for flere oplysninger. Serienummeret til brug ved reparationer er placeret i bunden af drevsamlingen.

Juicen løber ikke ordentligt eller løber ud af pulpudkastningen

1. Kontroller gummipakningen:

- Kontroller, om gummipakningen i bunden af slowjuiceren er placeret korrekt. Hvis du ønsker, at saften løber ind i pulpudkastningen, skal gummipakningen fjernes.

2. Brug friske frugter eller grøntsager.

- Alle gulerødder, også små, må kun indføres i den lille tragt én ad gangen.

Koblingen aktiveres

- Kontroller, at slowjuiceren ikke er overfyldt.
- Fjern hårde frø.

Ved juicefremstilling høres en knirkende eller pibende lyd, eller slowjuiceren ryster

- En knirkende lyd er normalt. Det er lyden af saften, som presses af sneglen.
- Det er helt normalt, at slowjuiceren ryster. Det er tegn på, at motoren fungerer korrekt.
- En klikkende lyd betyder, at sneglen er holdt op med at rotere. Det er ikke normalt. Sluk for slowjuiceren og fjern tilstopning.

Garanti for KitchenAid mixerens tilbehør

Garantiens varighed:	KitchenAid betaler for:	KitchenAid betaler ikke for:
Europa, Mellemøsten og Afrika: To års fuld garanti fra købsdatoen.	Reserve dele og arbejdsløn ved reparation af defekte materialer eller udførelse. Service skal udføres af et autoriseret KitchenAid servicecenter.	A. Reparationer, hvis tilbehøret anvendes til andre formål end almindelig madlavning i privat husholdning. B. Skader opstået på grund af uheld, ændringer på maskinen, forkert betjening, misbrug eller installationer/betjening, der ikke udføres i henhold til de gældende regler for elektrisk udstyr.

KITCHENAID PÅTAGER SIG IKKE ANSVARET FOR INDIREKTE SKADER.

Servicecentre

Al service skal udføres lokalt af et autoriseret KitchenAid servicecenter. Kontakt forhandleren, du har købt apparatet af, for at få navnet på det nærmeste autoriserede KitchenAid servicecenter.

I Danmark:

C.J.HVIDEVARESERVICE APS
Thorndahlsvej 11
9200 AALBORG SV
Tlf: 98 18 21 00
www.cjhvidevareservice.dk

Kundeservice

THUESEN JENSEN A/S:

Smedeland 11
2600 GLOSTRUP
Tlf: 70 20 52 22

www.KitchenAid.eu

EFNISYFIRLIT

ÖRYGGI SAFAPRESSU	
Mikilvæg öryggisatriði	150
HLUTAR OG EIGINLEIKAR	152
SAFAPRESSAN SETT SAMAN	
Hlutar safapressunar settir saman	153
Að festa safapressuna við borðhrærivélina	154
SAFAPRESSAN NOTUÐ	
Að búa til safe	155
RÁÐ TIL AÐ NÁ FRÁBÆRUM ÁRANGRI	156
UMHIRÐA OG HREINSUN	
Að hreinsa safapressuna	157
BILANALET	158
ÁBYRGÐ OG ÞJÓNUSTA	159

MIKILVÆG ÖRYGGISATRIÐI

Við notkun raftækja þarf ávallt að fylgja grundvallar-öryggisráðstöfunum, þar á meðal:

1. Lesa allar leiðbeiningar.
2. Misnotkun heimilistækis kann að leiða til líkamstjóns.
3. Alltaf skal ganga úr skugga um að lok safapressunar sé tryggilega lokað áður en kveikt er á mótör borðhræri-vélarinnar. Ekki fjarlægja lokið á meðan safapressan er í notkun.
4. Taktu borðhrærivélina úr sambandi (og losaðu safapressuna frá henni) eftir hverja notkun safapressunar og fyrir hreinsun. Gakktu úr skugga um að mótörinn hafi stöðvast til fulls áður en þú tekur í sundur.
5. Ekki setja fingur eða aðra hluti inn í opið á safapressunni þegar hún er í notkun. Ef matur festist í opinu skal nota troðara eða annan ávaxta- eða grænmetisbita til að þrýsta honum niður. Aldrei skal þrýsta eftir með höndunum. Notaðu alltaf troðarann. Þegar þessi aðferð er ekki möguleg skal slökkva á mótörnum og taka safapressuna í sundur til að fjarlægja þann mat sem loðir við.
6. Forðastu að snerta hluti sem hreyfast.
7. Notkun aukahluta sem KitchenAid hvorki mælir með né selur getur valdið eldsvoða, raflosti eða slysi.

8. Ekki nota utanhúss.
9. Hafa verður eftirlit með börnum til að tryggja að þau séu ekki að leika sér að, teygja sig eftir, eða nota heimilistækið og snúru þess.
10. Ekki er ætlast til þess að fólk með minnkaða líkamlega-, skyn- eða andlega getu, eða sem skortir reynslu og þekkingu, noti þetta tæki, nema manneskja sem ber ábyrgð á öryggi þeirra hafi haft umsjón með því, eða veitt leiðbeiningar varðandi örugga notkun tækisins og ef það skilur hættuna sem því fylgir.
11. Ekki nota tækið ef snigillinn eða hlutir sem hreyfast eru skemmdir. Farðu með tækið til næsta viðurkennda þjónustuaðila vegna skoðunar, viðgerðar eða stillingar á raf- eða vélhlutum.
12. Til að verjast hættunni af raflosti skal ekki setja hrærivélina í vatn eða annan vökva.
13. Ekki láta snúrana hanga fram af borði eða bekk.
14. Blöðin eru beitt. Farðu varlega.
15. Ekki opna fyrr en snigillinn hefur stöðvast.
16. Til að koma í veg fyrir skemmdir á samstæðunni skal ekki leggja hana í vatn eða annan vökva.
17. Þessi vara er eingöngu ætluð til heimilisnota.

GEYMDU ÞESSAR LEIÐBEININGAR

KitchenAid safapressan er eingöngu hönnuð til notkunar með öllum KitchenAid heimilisborðhrærivélum nema KSM6573C. Til að fá allar upplýsingar um notkun þessara borðhrærivéla skaltu vinsamlegast lesa leiðbeiningarnar sem fylgdu borðhrærivélinni.

HLUTAR OG EIGINLEIKAR

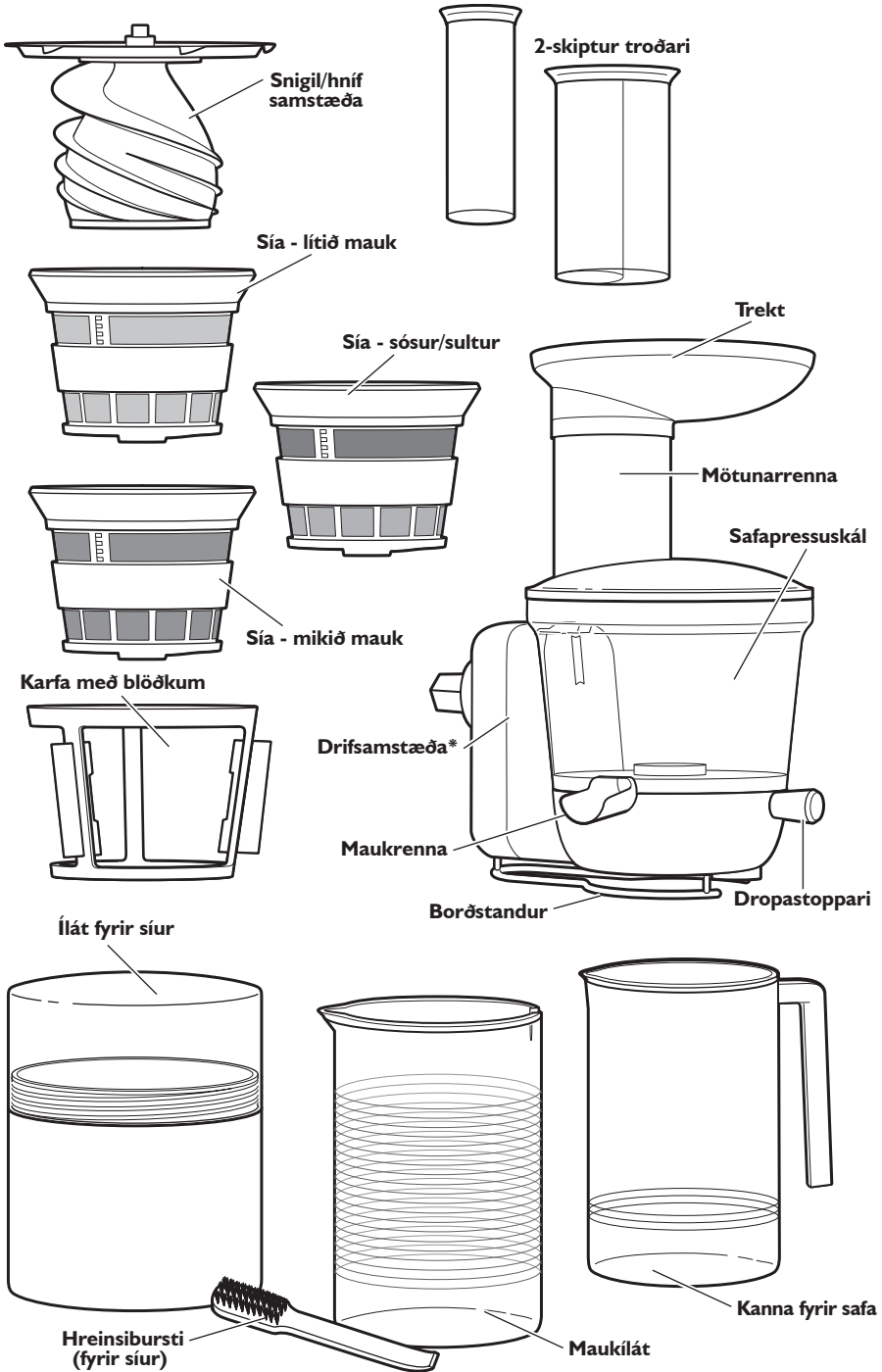

*Aðeins hreinsa með klút. Sjá hlutann „Umhirða og hreinsun“ til að fá frekari upplýsingar.

Hlutar safapressunar settir saman

Fyrir fyrstu notkun

Áður en þú notar safapressuna þína í fyrsta skipti skaltu hreinsa hluta hennar með volgum, rökum klút, síðan þurrka með rökum klút. Ekki þvo girhús samstæðunnar. Þurrkaðu með mjúkum klút. Sjá hlutann „Umhirða og hreinsun“.

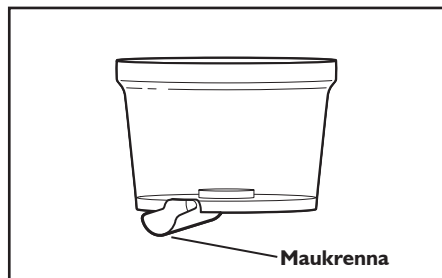

1 Renndu maukrennuni upp á neðri hluta skálarinnar.

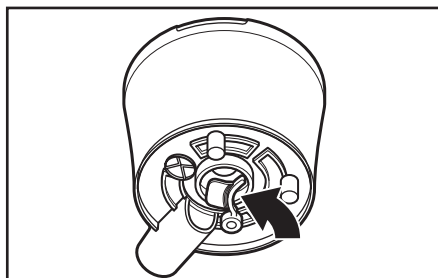

2 Renndu pakningunni á sinn stað fyrir aftan maukrennuna.

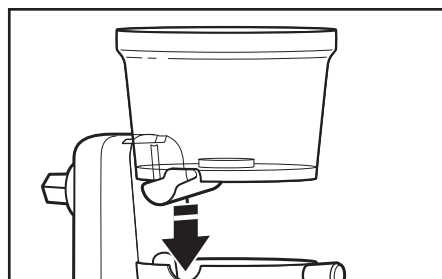

3 Settu skálina í drifsamstæðuna.

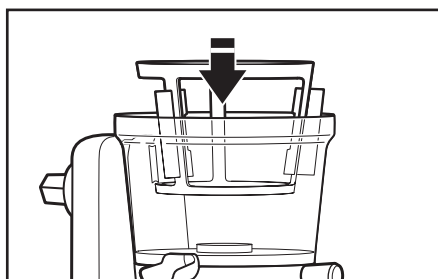

4 Settu körfuna með blöðkunum ofan í skálina.



5 Settu síu að eigin vali ofan í körfuna með blöðkunum, með samstillingarmerkin beint fyrir ofan maukrennuna.

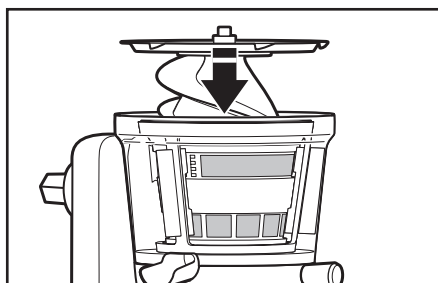

6 Settu snigil/hníf samstæðuna ofan í síuna.

SAFAPRESSAN SETT SAMAN

Að festa safapressuna við borðhrærivélina

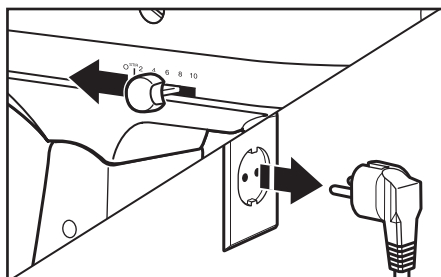

- 1** SLÖKKTU á borðhrærivélinni og taktu úr sambandi.



- 2** Fyrir borðhrærivélar með hlið á hjörum fyrir fylgihlutadrif: Smeltu upp til að opna. Fyrir borðhrærivélar með lausa hlið fyrir fylgihlutadrif: Snúðu fylgihlutahnúðnum rangsælis til að fjarlægja hlið fyrir fylgihlutadrif.

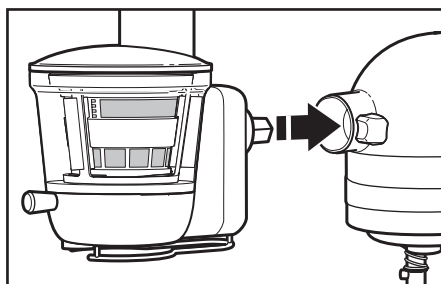

- 3** Settu safapressuna upp á fylgihlutanafið. Snúðu fylgihlutnum fram og til baka ef nauðsyn krefur. Pinninn á fylgihlutarhúsinu passar inn í hakið á drifbrúninni þegar hann er í rétttri stöðu.

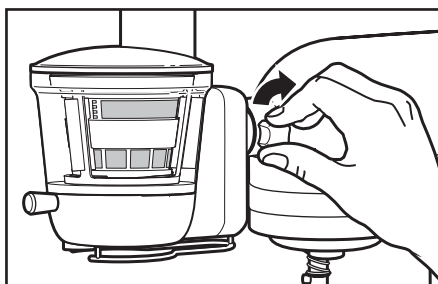

- 4** Hertu fylgihlutahnúðinn þar til safapressan er fullkomlega föst við borðhrærivélina.

SAFAPRESSAN SETT SAMAN



SAFAPRESSAN NOTUÐ

Að búa til safu

MIKILVÆGT: Fjarlægja þarf stór fræ eða steina áður en safi er gerður til að forðast skemmdir á sniglinum eða körfunum. Þetta á við um ávexti eins og: Nektarínur, ferskjur, mangó, aprikósur, plómur, kirsuber, o.s.frv.

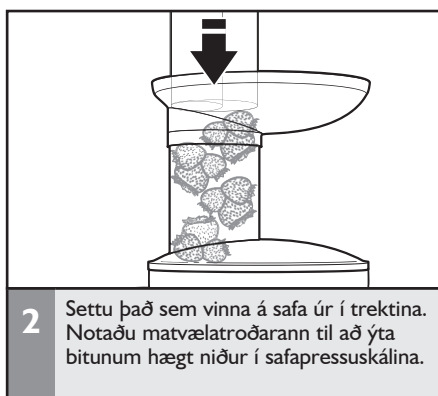
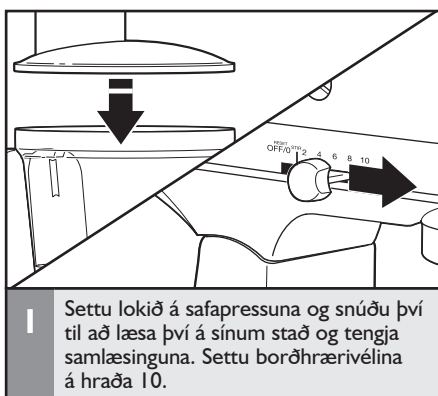

SAFAPRESSAN NOTUÐ

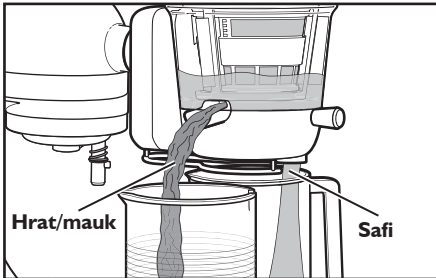

- 3** Til að búa til safu ætti maukrennan alltaf að vera þrýst inn; það er opna staðan. Þegar maukrennan er opin flæðir mauk sem myndast þegar safi er búinn til gegnum maukrennuna, sem aðskilur það frá safanum.

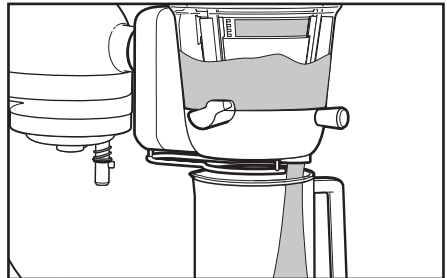

- 4** Til að búa til sósur skal draga maukrennuna út; það er lokaða staðan. Gættu þess að gúmmípakkningin sé á sínum stað. Þegar maukrennan er lokað koma safinn og trefjarnar út í gegnum safarennuna sem sósa.

RÁÐ TIL AÐ NÁ FRÁBÆRUM ÁRANGRI

- Maukrennan stjórnar hversu mikið af trefjum eða mauki kemur út um safarennuna.
 - Að draga maukrennuna út lokar rennuni og eykur magn mauks og trefja t.d. fyrir sósuþpskriftirnar þínar.
 - Að ýta maukrennuni inn opnar rennuna og dregur úr magni mauks fyrir safauþpskriftirnar þínar.
- Mundu að opna maukrennuna þegar þú notar síur fyrir mikið eða lítið mauk. Ef maukrennan er höfð opin kemur það í veg fyrir að safapressan læsist.
- Setja ætti gúmmípakkninguna neðan á safapressunni rétt á til að draga úr tapi á safu inn í maukrennuna. Aðeins fjarlægja gúmmípakkninguna ef þú vilt að safi flæði inn í mauklosarann.
- Opna ætti lekastöðvunina áður en safi er gerður.
- Fjarlægja þarf stór fræ eða steina áður en safi er gerður til að forðast skemmdir á sniglinum eða kórfunum. Þetta á við um ávexti eins og: Nektarínur, ferskjur, mangó, apríkósar, plómur, kirsuber, o.s.frv.
- Áður en búin er til sósa úr hörðum ávöxtum (eins og eplum) er mælt með að þú gufusjóðir ávöxtinn í 2-3 mínútur.

UMHIRÐA OG HREINSUN

Að hreinsa safapressuna

MIKILVÆGT: Aldrei þvo eða leggja drifsmstæðuna í vatn. Mælt er með að þvo alla aðra hluti í höndum.

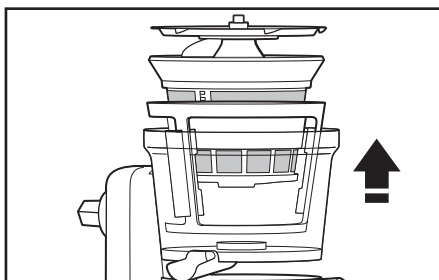

- 1 Til að taka í sundur:** Fjarlægðu lokið. Fjarlægðu snigilinn. Lyftu samsetta síunni og síuburrkukörfunni upp úr skálinni og taktu í sundur. Taktu í sundur maukrennuna.

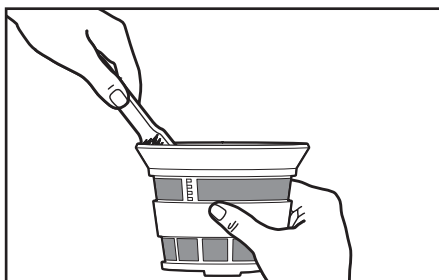

- 2** Notaðu bursta með volgu sápuvatni til að hreinsa burt allan mat sem er fastur í eða loðir við síurnar. Aldrei þvo eða leggja drifsmstæðun í vatn. Aðra hluti ætti að þvo í höndum.

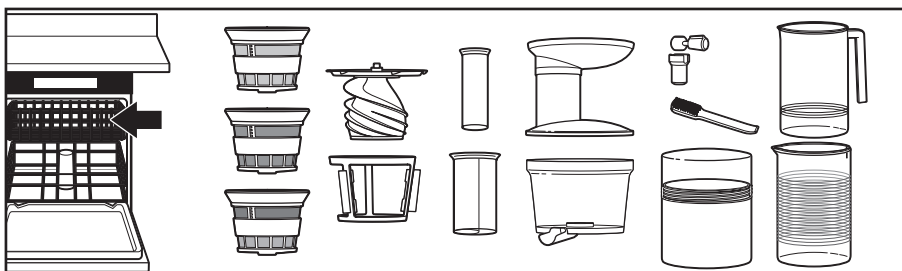

- 3** Drifsmstæðuna má alls ekki þvo í uppþvottavél og ekki leggja í vatn. Mælt er með að handþvo alla aðra hluta vélarinnar.

Safapressa virkar ekki

- Athugaðu hvort borðhræivélin sé í sambandi við jarðtengda innstungu. Ef svo er skaltu athuga með öryggi eða útsláttarrofa á rafmagnslögninni sem borðhræivélin er tengd við og ganga úr skugga um að lögnin sé tengd.
- Gakktu úr skugga um að safapressan hafi verið rétt sett saman.

Ef ekki er hægt að lagfæra vandamálið: Sjá hlutann „Ábyrgð og þjónusta“. Ekki fara með safapressuna aftur til söluaðila, söluaðilar veita ekki þjónustu. Raðnúmerið fyrir þjónustu er neðan á drifsamstæðunni.

Safi flæðir ekki nægilega, eða flæðir út úr mauklosaranum

1. Athugaðu gúmmípakkninguna:

- Athugaðu hvort gúmmípakkningin neðan á safapressunni sé á réttum stað. Ef þú vilt að safi flæði inn í mauklosarann skaltu ganga úr skugga um að gúmmípakkningin hafi verið fjarlægð.

2. Gakktu úr skugga um að þú sért að nota ferska ávexti eða grænmeti.

- Setja ætti allar gulrætur, þar með talið smágulrætur, gegnum litlu rennuna, eina í einu.

Vél stöðvast vegna álags

- Gakktu úr skugga um að ekki séu of margir hlutir í safapressunni.
- Gakktu úr skugga um að öll hörð fræ hafi verið fjarlægð.

Framleiðir marr eða smelli, eða hristist þegar verið er að gera safa

- Marr er eðlilegt. Það er hljóðið þegar safi er kreistur í sniglinum.
- Hristingur er eðlilegur. Hann er merki um að mótórin vinni rétt.
- Smellir merkja að snigillinn er hættur að snúast. Það er ekki eðlilegt. Slökktu á borðhræivélinni og losaðu síðan stífluna í sniglinum.

Ábyrgð fyrir fylgihluti KitchenAid borðhræivéla

Lengd ábyrgðar:	KitchenAid greiðir fyrir:	KitchenAid greiðir ekki fyrir:
Evrópa, Mið-Austurlönd og Afríka: Full ábyrgð í tvö ár frá kaupdegi.	Varahluti og viðgerðar- kostnað til að lagfæra galla í efni eða handverki. Þjónustan skal veitt af viðurkenndum KitchenAid þjónustuaðila.	A. Viðgerðir þegar fylgihlutur er notaður til annarra aðgerða en venjulegrar heimilismatreiðslu. B. Skemmdir sem verða fyrir slysi, vegna breytinga, misnotkunar, ofnotkunar, eða uppsetningar/ notkunar sem ekki er í samræmi við raforkulög í landinu.

KITCHENAID TEKUR ENGA ÁBYRGÐ Á ÓBEINUM SKEMMDUM.

Þjónustuaðili

Öll þjónusta á hverjum stað skal veitt af
viðurkenndum KitchenAid þjónustuaðila.
Hafðu samband við þann söluaðila sem
tækið var keypt af til að fá nafnið á næsta
viðurkennda KitchenAid þjónustuaðila.

EINAR FARESTVEIT & CO.HF

Borgartúni 28
105 REYKJAVIK
ISLAND

Sími: 520 7900

Fax: 520 7910

ef@ef.is

www.kitchenaid.is

www.ef.is

Þjónusta við viðskiptavini

EINAR FARESTVEIT & CO.HF

Borgartúni 28
105 REYKJAVIK
ISLAND

Sími: 520 7900

Fax: 520 7910

ef@ef.is

www.kitchenaid.is

www.ef.is

www.KitchenAid.eu

СОДЕРЖАНИЕ

ТЕХНИКА БЕЗОПАСНОСТИ ПРИ ИСПОЛЬЗОВАНИИ СОКОВЫЖИМАЛКИ	
Меры предосторожности	162
ЧАСТИ И ПРИНАДЛЕЖНОСТИ	164
СБОРКА СОКОВЫЖИМАЛКИ	
Сборка деталей соковыжималки.....	165
Присоединение соковыжималки к настольному миксеру.....	166
ИСПОЛЬЗОВАНИЕ СОКОВЫЖИМАЛКИ	
Приготовление сока.....	167
ПОЛЕЗНЫЕ СОВЕТЫ ДЛЯ ДОСТИЖЕНИЯ НАИЛУЧШИХ РЕЗУЛЬТАТОВ .	168
УХОД И ЧИСТКА	
Чистка соковыжималки	169
ВЫЯВЛЕНИЕ И УСТРАНЕНИЕ НЕИСПРАВНОСТЕЙ.....	170
ГАРАНТИЯ И ТЕХНИЧЕСКОЕ ОБСЛУЖИВАНИЕ.....	171

МЕРЫ ПРЕДОСТОРОЖНОСТИ

При использовании бытовых электроприборов необходимо соблюдать основные меры предосторожности, в частности:

- 1.** Прочтите все инструкции.
- 2.** Неправильное использование прибора может привести к телесным повреждениям.
- 3.** Перед включением настольного миксера обязательно убедитесь, что крышка соковыжималки плотно закрыта. Не снимайте крышку во время использования соковыжималки.
- 4.** Выключите настольный миксер (и отсоедините соковыжималку от настольного миксера) после каждого использования соковыжималки и перед чисткой. Перед отсоединением убедитесь, что двигатель полностью остановился.
- 5.** Не помещайте пальцы или другие объекты в отверстие соковыжималки во время ее использования. Если продукты застряли в отверстии, используйте толкушку или кусочек фрукта или овоща, чтобы протолкнуть застрявшие продукты. Никогда не проталкивайте ингредиенты руками. Всегда используйте толкушку. Если этот способ неприемлем, выключите двигатель и отсоедините соковыжималку, чтобы удалить оставшиеся продукты.
- 6.** Избегайте контакта с движущимися деталями.
- 7.** Использование насадок, не рекомендованных фирмой KitchenAid, может привести к пожару, поражению электрическим током или травме.

8. Не используйте прибор на открытом воздухе.
9. Не позволяйте детям играть с прибором и шнуром; храните прибор в недоступном для детей месте.
10. Прибор может использоваться лицами с ограниченными физическими, сенсорными или умственными возможностями, не имеющими опыта обращения с техникой, только если они находятся под контролем лица, ответственного за их безопасность, ознакомлены с правилами его безопасной эксплуатации и понимают связанные с его использованием риски.
11. Не используйте прибор, если вращающийся шнек или вращающиеся детали повреждены. Отнесите устройство в ближайший Авторизованный центр обслуживания для осмотра, ремонта или осуществления электрических или механических настроек.
12. Во избежание поражения электрическим током не помещайте миксер в воду или другие жидкости.
13. Не допускайте свисания шнура питания с края стола или другой рабочей поверхности.
14. Лезвия очень острые. Обращайтесь с ним осторожно.
15. Не открывайте до полной остановки лезвия.
16. Во избежание повреждения редуктора не погружайте прибор в воду или другие жидкости.
17. Этот прибор предназначен для использования только в домашнем хозяйстве.

СОХРАНИТЕ ДАННОЕ РУКОВОДСТВО

Соковыжималка KitchenAid предназначена для использования только с бытовыми настольными миксерами KitchenAid, за исключением KSM6573C.

Для получения полной информации об использовании настольных миксеров обратитесь к инструкции, прилагающейся к вашему настольному миксеру.

ЧАСТИ И ПРИНАДЛЕЖНОСТИ

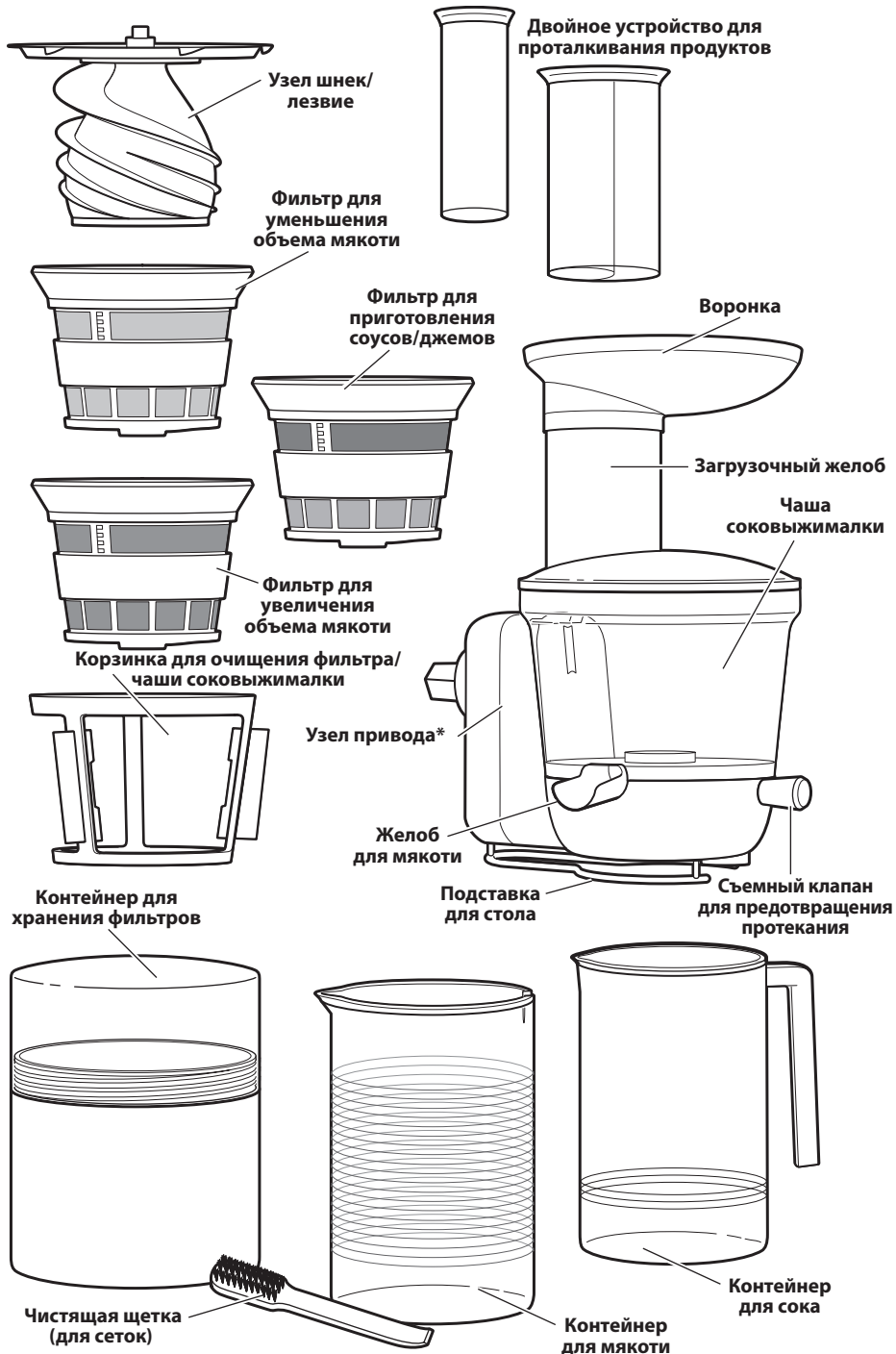

*Только протирать. Более подробную информацию вы найдете в разделе "Уход и чистка".

СБОРКА СОКОВЫЖИМАЛКИ

Сборка деталей соковыжималки

Перед первым использованием

Перед первым использованием протрите детали соковыжималки тканью, смоченной в теплой воде, затем тщательно протрите влажной тканью. Не мойте корпус редуктора. Высушите мягкой тканью. Обратитесь к разделу "Уход и чистка".



- 1 Установите желоб для мякоти на дне чаши.

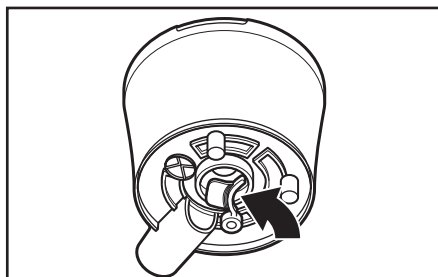

- 2 Поместите уплотнительную насадку за желобом для мякоти.

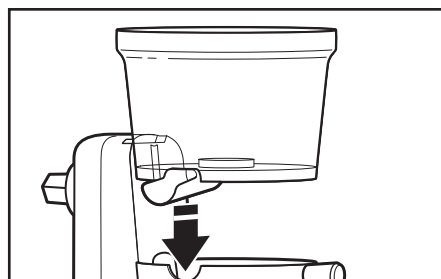

- 3 Поместите чашу в узел привода.

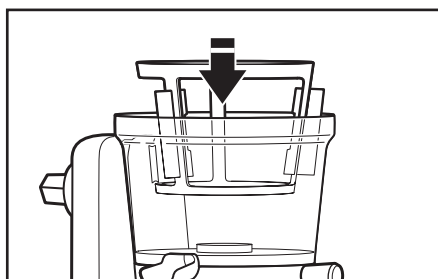

- 4 Поместите корзинку для очищения фильтра/чаши соковыжималки в чашу.



- 5 Поместите выбранный фильтр в корзинку для очищения фильтра/чаши соковыжималки, так чтобы отметки для выравнивания находились прямо над желобом для мякоти.

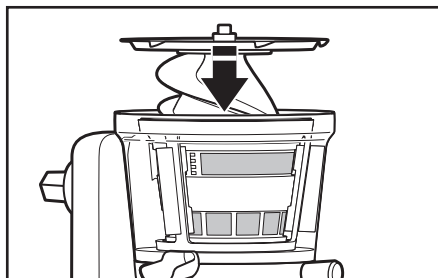

- 6 Поместите узел шнек/лезвие в фильтр.

СБОРКА СОКОВЫЖИМАЛКИ

Присоединение соковыжималки к настольному миксеру

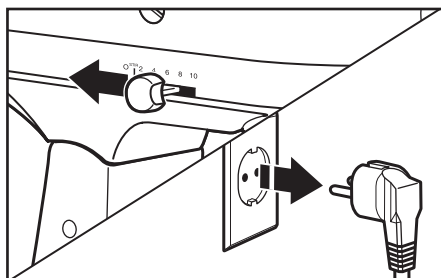

- 1** Выключите стационарный миксер (кнопка OFF) и отсоедините от сети.



- 2** Для стационарных миксеров с откидным колпачком насадки: Отщелкните, чтобы открыть.
Для стационарных миксеров со съёмным колпачком насадки: Поверните регулятор против часовой стрелки, чтобы отсоединить колпачок.

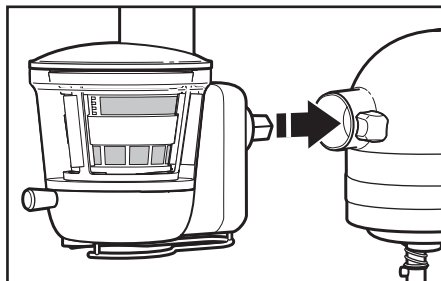

- 3** Вставьте соковыжималку в фиксатор насадки. Может потребоваться вращение насадки в одну или другую сторону. В правильном положении стержень вала привода насадки встанет в гнездо.

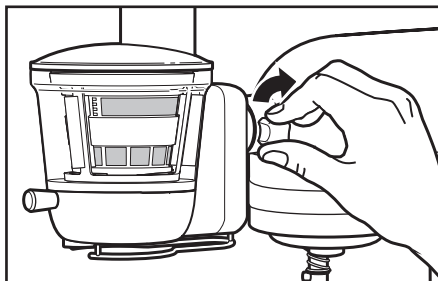

- 4** Закрепите регулятор до полного прикрепления соковыжималки к настольному миксеру.

СБОРКА СОКОВЫЖИМАЛКИ



ИСПОЛЬЗОВАНИЕ СОКОВЫЖИМАЛКИ

Приготовление сока

ВНИМАНИЕ: Во избежание повреждения шнека или корзинок перед приготовлением сока необходимо удалить крупные семена или косточки. Это относится к таким фруктам, как нектарины, персики, манго, абрикосы, сливы, вишня и т. п.



ИСПОЛЬЗОВАНИЕ СОКОВЫЖИМАЛКИ

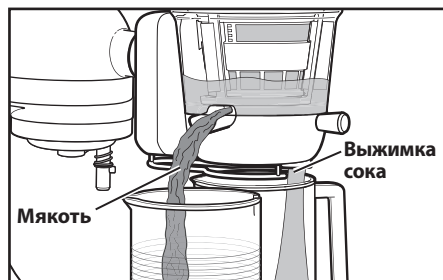

- 3** Во время приготовления сока желоб для мякоти всегда должен быть задвинут — в этом положении он будет открыт. Если желоб для мякоти будет открыт, то мякоть, образующаяся при выжимании сока, будет вытекать из желоба отдельно от сока.

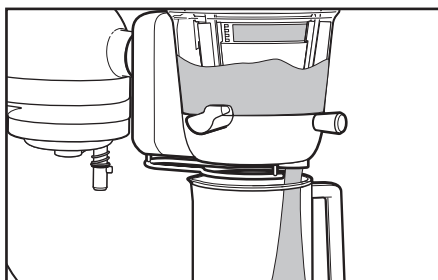

- 4** Если вы готовите соус, выдвиньте желоб — в этом положении он будет закрыт. Убедитесь, что резиновый уплотнитель на месте. При закрытом желобе для мякоти сок вместе с мякотью поступают из желоба для сока в виде соуса.

ПОЛЕЗНЫЕ СОВЕТЫ ДЛЯ ДОСТИЖЕНИЯ НАИЛУЧШИХ РЕЗУЛЬТАТОВ

- Желоб для мякоти позволяет контролировать объем волокнистого вещества или мякоти, поступающий через желоб для сока.
 - Выдвижение желоба закрывает его и увеличивает объем мякоти и волокна, что позволяет использовать сок для приготовления различных соусов.
 - Задвижение желоба открывает его и уменьшает объем мякоти в получаемом соке.
- Не забывайте открывать желоб для мякоти при использовании фильтров для увеличения или уменьшения объема мякоти. Открытый желоб для мякоти предотвращает блокировку соковыжималки.
- Резиновый уплотнитель в нижней части соковыжималки должен занимать правильное положение для уменьшения объема сока, попадающего в желоб для мякоти. Снимайте резиновый уплотнитель, только если вы хотите, чтобы сок попадал в отверстие для мякоти.
- Перед приготовлением сока необходимо открыть клапан для предотвращения протекания.
- Во избежание повреждения шнека или корзинок перед приготовлением сока необходимо удалить крупные семена или косточки. Это относится к таким фруктам, как нектарины, персики, манго, абрикосы, сливы, вишня и т. п.
- Перед приготовлением соусов из твердых фруктов (таких, как яблоки) рекомендуется поварить их на пару в течение 2–3 минут.

ВЫЯВЛЕНИЕ И УСТРАНЕНИЕ НЕИСПРАВНОСТЕЙ

Соковыжималка не работает

- Проверьте, включен ли настольный миксер в заземленную розетку. Если он включен, проверьте предохранитель или автомат защиты сети, к которой подключается миксер, а также проверьте целостность цепи.
- Проверьте, правильно ли присоединена насадка-соковыжималка.

Если проблема не может быть решена:

См. раздел "Гарантия и техническое обслуживание". Не возвращайте соковыжималку продавцу — он не занимается сервисным обслуживанием. Серийный номер для сервисного обслуживания указан на нижней части узла привода.

Сок поступает в недостаточном объеме или вытекает из отверстия для мякоти

1. Проверьте резиновый уплотнитель

- Проверьте, правильно ли установлен резиновый уплотнитель в нижней части соковыжималки. Если вы хотите, чтобы сок вытекал из отверстия для мякоти, убедитесь, что резиновый уплотнитель снят.

2. Убедитесь, что вы используете свежие фрукты и овощи.

- Морковь, в том числе мини-морковь, следует подавать в маленький желоб по одной штуке.

Заклинивает муфту

- Убедитесь, что в соковыжималке не слишком много продуктов.
- Убедитесь, что вы удалили твердые семена.

Во время приготовления сока насадка трясется, слышен скрип или пощелкивание

- Скрип — это нормально. Это звук, возникающий при выжимании сока посредством шнека.
- Трясение тоже является нормой. Это свидетельствует о том, что двигатель работает правильно.
- Пощелкивание означает, что шнек перестал вращаться. Это ненормально. Отключите настольный миксер и устраните засор.

Гарантия на насадки для настольного миксера KitchenAid

Срок гарантии:	KitchenAid оплачивает:	KitchenAid не оплачивает:
<p>Европа, Ближний Восток и Африка: Полная гарантия сроком на два года, начиная со дня покупки.</p>	<p>Замену частей и стоимость ремонтных работ в связи с устранением дефектов материалов и изготовления. Техническое обслуживание должно осуществляться авторизованным центром обслуживания KitchenAid.</p>	<p>A. Ремонт в тех случаях, когда насадка используется для операций, отличающихся от обычного приготовления домашней пищи.</p> <p>B. Повреждения, возникшие в результате несчастного случая, внесения изменений, неправильного или плохого обращения, а также вызванные установкой/эксплуатацией, не соответствующими местным электротехническим правилам.</p>

KITCHENAID НЕ НЕСЕТ НИКАКОЙ ОТВЕТСТВЕННОСТИ ЗА КОСВЕННЫЕ УБЫТКИ.

Центры обслуживания

Любое обслуживание должно осуществляться местным авторизованным центром обслуживания KitchenAid. Свяжитесь с продавцом, у которого вы приобрели прибор и узнайте название ближайшего авторизованного центра обслуживания KitchenAid.

В России:

Сервисный Центр
 125167, Москва
 Красноармейская, дом 11,
 корпус 2

Телефон: (495) 956-36-63

Обслуживание клиентов

В России: 8-800-200-40-00 (бесплатно из любой точки России)

Телефон: (495) 956-40-00

Факс: (495) 956-37-76

Адрес: 125319, г. Москва, ул. Черняховского 5/1.

www.KitchenAid.eu

SPIS TREŚCI

WYCISKARKA DO SOKÓW — PODSTAWOWE ZASADY BEZPIECZEŃSTWA	
Ważne zalecenia dotyczące bezpieczeństwa.....	174
CZĘŚCI I AKCESORIA.....	176
MONTAŻ WYCISKARKI DO SOKÓW	
Montaż elementów wyciskarki do soków.....	177
Montaż zespołu wyciskarki do soków na mikserze stojącym.....	178
UŻYTKOWANIE WYCISKARKI DO SOKÓW	
Robienie soku.....	179
WSKAZÓWKI DLA UŻYTKOWNIKÓW	180
MYCIE I KONSERWACJA	
Czyszczenie wyciskarki do soków.....	181
ROZWIĄZYWANIE PROBLEMÓW	182
GWARANCJA I SERWIS	183

WAŻE ZALECENIA DOTYCZĄCE BEZPIECZEŃSTWA

Używając urządzeń elektrycznych, należy zawsze przestrzegać następujących środków ostrożności:

- 1.** Czytać uważnie wszystkie instrukcje.
- 2.** Nieprawidłowe użytkowanie urządzenia może skutkować obrażeniami ciała.
- 3.** Przed włączeniem silnika miksera stojącego zawsze upewnij się, że pokrywa wyciskarki do soków jest odpowiednio zamknięta. Nie zdejmuj pokrywy, gdy wyciskarka do soków pracuje.
- 4.** Po każdym użyciu wyciskarki do soków i przed jej czyszczeniem wyłączaj mikser stojący (i zdejmuj wyciskarkę do soków z miksera stojącego). Przed demontażem upewnij się, że silnik całkowicie się zatrzymał.
- 5.** Nie wkładaj palców ani żadnych obiektów do otworu wyciskarki do soków w trakcie pracy. W przypadku zablokowania się produktu w otworze użyj popychacza albo innego kawałka owocu lub warzywa w celu popchnięcia zawartości w otworze. Nigdy nie popychaj produktów rękoma. Zawsze używaj popychacza. Jeśli ta metoda nie przynosi rezultatów, wyłącz silnik i rozmontuj wyciskarkę do soków w celu usunięcia zablokowanego produktu.
- 6.** Nie dotykać elementów urządzenia będących w ruchu.
- 7.** Nie należy używać nieoryginalnych części, gdyż może to powodować obrażenia.

8. Nie należy używać urządzenia poza pomieszczeniami zamkniętymi.
9. Dopilnuj, aby dzieci nie bawiły się urządzeniem ani nie sięgały do urządzenia i jego przewodu.
10. To urządzenie może być używane przez osoby o obniżonej sprawności fizycznej, sensorycznej lub umysłowej, a także pozbawione doświadczenia i wiedzy w zakresie obsługi pod warunkiem, że zostaną one poinstruowane w zakresie bezpiecznej obsługi urządzenia i związanych z nim zagrożeń lub będą nadzorowane podczas obsługi.
11. Nie używaj urządzenia, jeśli mieszadło lub elementy obrotowe są uszkodzone. Należy zwrócić się do serwisu Vivamix w celu dokonania przeglądu, naprawy lub regulacji.
12. W celu uniknięcia porażenia, nie zanurzać urządzenia w wodzie lub innych płynach.
13. Nie dopuszczać do tego, żeby przewód zasilający zwisał poza krawędź blatu.
14. Ostrze jest ostre. Należy ostrożnie obchodzić się z ostrzem.
15. Nie otwieraj urządzenia, dopóki ostrze się nie zatrzyma.
16. W celu zapobieżenia uszkodzeniu przekładni nie zanurzaj urządzenia w wodzie ani innych cieczach.
17. Urządzenie jest przeznaczone wyłącznie do użytku domowego.

PROSIMY ZACHOWAĆ TĘ INSTRUKCJĘ

Wyciskarka do soków KitchenAid jest przeznaczona do użytku wyłącznie z wszystkimi modelami domowych mikserów stojących KitchenAid, z wyjątkiem KSM6573C.

W celu uzyskania szczegółowych informacji na temat użytkowania tych mikserów stojących przeczytaj instrukcję obsługi dołączonej do miksera.

CZĘŚCI I AKCESORIA

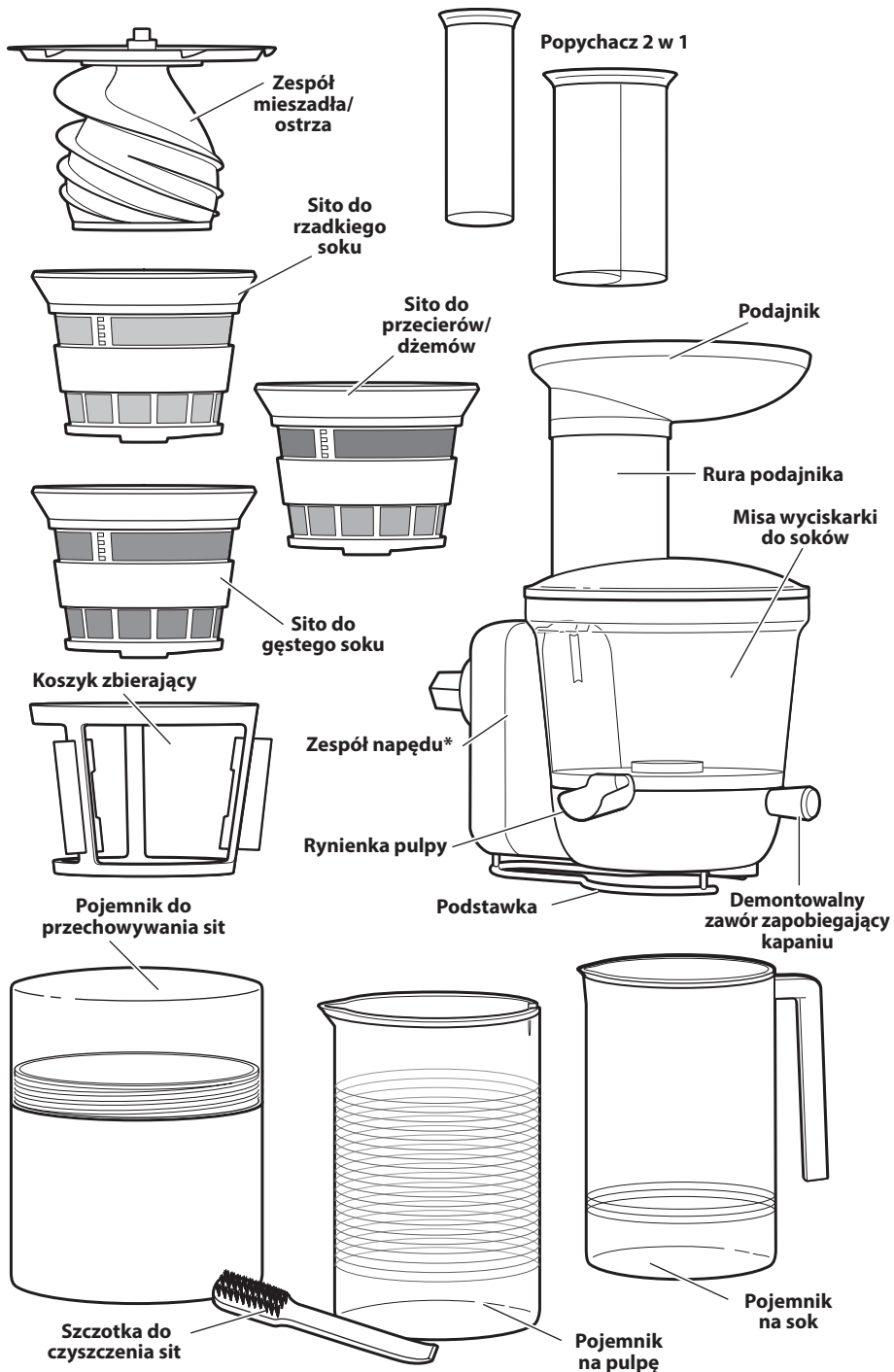

*Wyłącznie wycieraj do czysta. Więcej informacji znajdziesz w rozdziale „Mycie i konserwacja”.

MONTAŻ WYCISKARKI DO SOKÓW

Montaż elementów wyciskarki do soków

Przed pierwszym użyciem

Przed pierwszym użyciem wyciskarki do soków przetrzyj jej elementy ściereczką zamoczoną w ciepłej wodzie, a następnie wytrzyj do czysta. Nie zanurzaj zespołu obudowy przekładni. Osuszyć suchą ściereczką. Patrz „Mycie i konserwacja”.

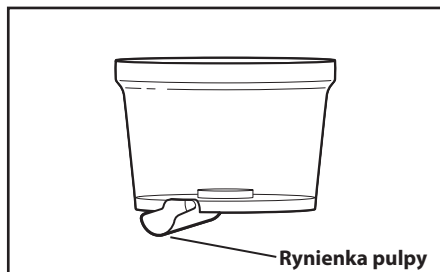

- 1 Nasuń rynienkę pulpy na dolną część miski.

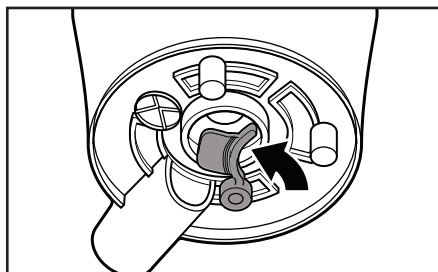

- 2 Załóż uszczelkę z tyłu rynienki pulpy.

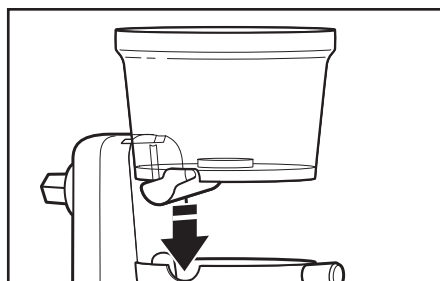

- 3 Umieść misę w zespole napędu.

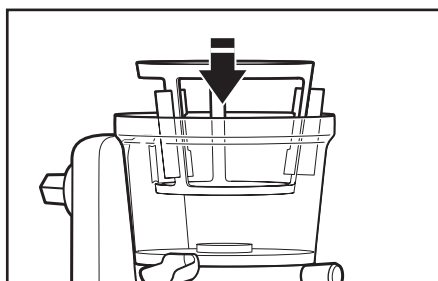

- 4 Włóż koszyk zbierający do miski.

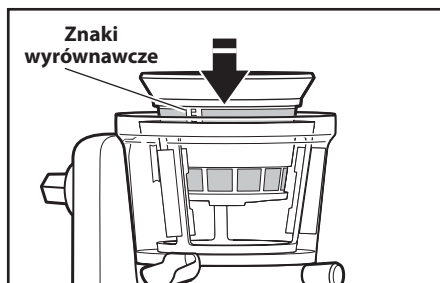

- 5 Umieść wybrane sito w koszyku zbierającym ze znakami wyrównawczymi ustawionymi dokładnie nad rynienką pulpy.

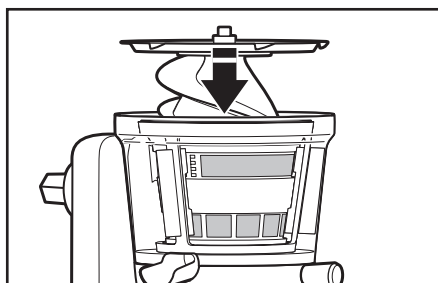

- 6 Umieść zespół miesadła/ostrza wewnątrz sita.

MONTAŻ WYCISKARKI DO SOKÓW

Montaż zespołu wyciskarki do soków na mikserze stojącym

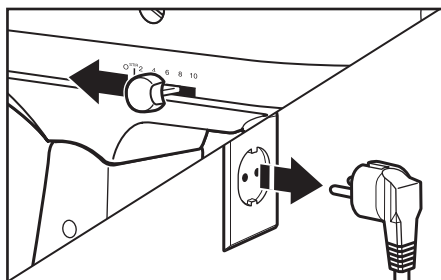

- 1** Mikser wyłączyć i wyjąć wtyczkę przewodu zasilającego z gniazdka.



- 2** Dla mikserów z zaślepką gniazda przystawek na zawiasie: podnieść zaślepkę.
Dla mikserów z wyjmowaną zaślepką gniazda przystawek: Odkręcić śrubkę mocującą w kierunku przeciwnym do ruchu wskazówek zegara i zdjąć zaślepkę.

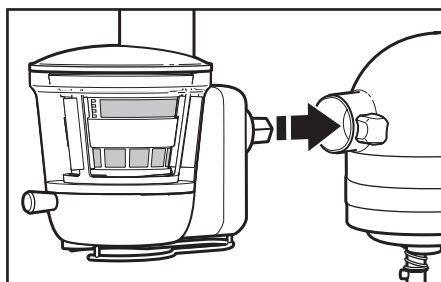

- 3** Włóż wyciskarkę do soków do gniazda przystawek. W razie potrzeby poruszaj do przodu i do tyłu. W razie potrzeby obracać przystawkę do momentu wpassowania w gniazdo.

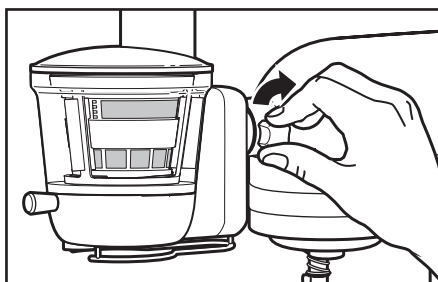

- 4** Dokręcaj śrubę mocującą, aż do mocnego połączenia wyciskarki do soków z mikserem stojącym.

MONTAŻ WYCISKARKI DO SOKÓW



UŻYTKOWANIE WYCISKARKI DO SOKÓW

Robienie soku

UWAGA: W celu ochrony mieszadła i koszyka przed uszkodzeniem, przed przystąpieniem do robienia soku usuń duże nasiona i pestki. Dotyczy to owoców takich jak nektarynki, brzoskwinie, mango, morele, śliwki, wiśnie itp.

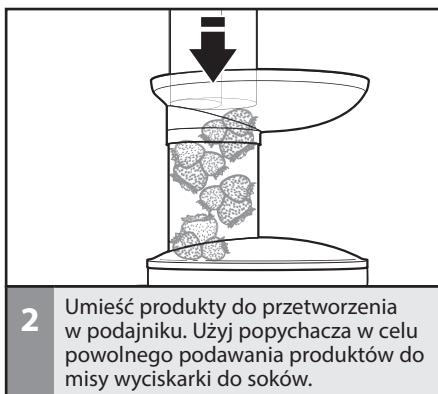

UŻYTKOWANIE WYCISKARKI DO SOKÓW

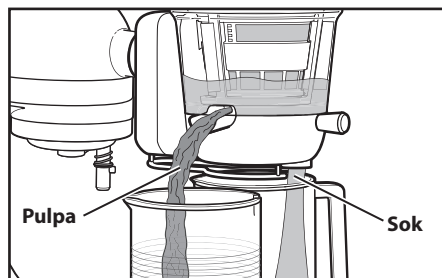

- 3** W celu zrobienia soku rynienka pulpy powinna być zawsze wepchnięta, jest to pozycja otwarta. Gdy rynienka pulpy jest otwarta, pulpa wytworzona podczas robienia soku wypływa przez nią, oddzielając się od soku.

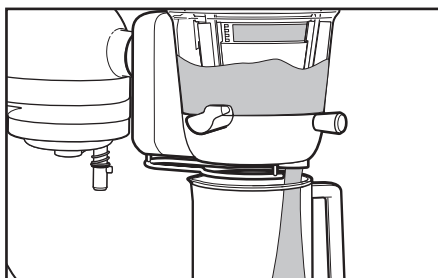

- 4** W celu zrobienia przecieru wyciągnij rynienkę pulpy, jest to pozycja zamknięta. Upewnij się, że gumowa uszczelka znajduje się na miejscu. Gdy rynienka pulpy jest zamknięta, sok i pulpa wypływają razem przez wylot soku w postaci przecieru.

WSKAZÓWKI DLA UŻYTKOWNIKÓW

- Za pomocą rynienki pulpy reguluje się ilość miąższu lub pulpy wydostających się z wylotu soku.
 - Wyciągnięcie rynienki pulpy powoduje jej zamknięcie, co zwiększa ilość pulpy i miąższu w celu uzyskania przecieru.
 - Wepchnięcie rynienki pulpy powoduje jej otwarcie, co zmniejsza ilość pulpy i miąższu w celu uzyskania soku.
- Pamiętaj o otwarciu rynienki w przypadku używania sit do rzadkiego i gęstego soku. Utrzymywanie rynienki pulpy w pozycji otwartej zapobiega zablokowaniu się wyciskarki do soków.
- Gumowa uszczelka w dolnej części wyciskarki do soków powinna być prawidłowo założona, tak aby ograniczyć wypływ soku przez rynienkę pulpy. Wyjmij uszczelkę wyłącznie, gdy chcesz, aby sok wypływał przez wylot pulpy.
- Przed przystąpieniem do robienia soku otwórz zawór zapobiegający kapaniu.
- W celu ochrony mieszadła i koszyka przed uszkodzeniem, przed przystąpieniem do robienia soku usuń duże nasiona i pestki. Dotyczy to owoców takich jak nektarynki, brzoskwinie, mango, morele, śliwki, wiśnie itp.
- Przed przystąpieniem do robienia soku z twardych owoców (takich jak jabłka) zaleca się ich sparzenie przez 2–3 minuty.

Czyszczenie wyciskarki do soków

UWAGA: Nigdy nie myj ani nie zanurzaj zespołu napędu w wodzie. Wszystkie pozostałe elementy można myć na najwyższej półce zmywarki.

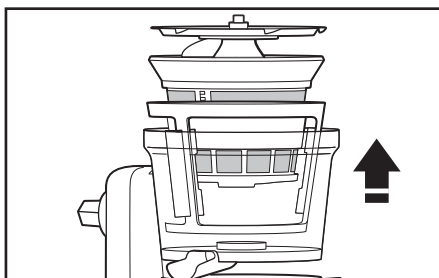

- 1** **W celu demontażu:** Zdejmij pokrywę. Wyjmij mieszadło. Wyjmij zestaw sita i koszyka zbierającego z miski, a następnie oddziel te elementy. Wymontuj rynienkę pulpy.



- 2** W celu usunięcia wszelkich pozostałości produktów z sit użyj szczotki oraz ciepłej wody z mydłem. Nigdy nie myj ani nie zanurzaj zespołu napędu w wodzie. Wszystkie pozostałe elementy można myć w zmywarce.

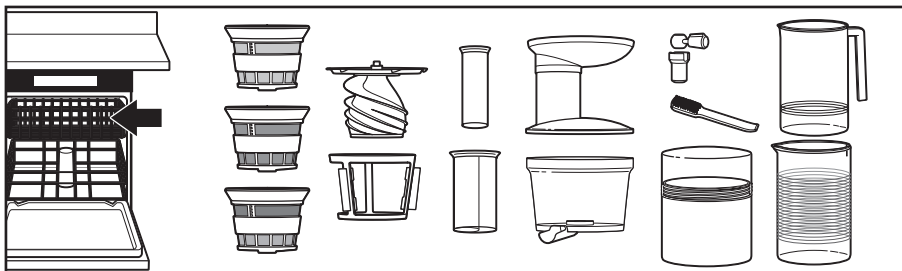

- 3** Nie myj zespołu napędu w zmywarce. Nigdy nie myj ani nie zanurzaj zespołu napędu w wodzie. Wszystkie pozostałe elementy wyciskarki do soków można myć na najwyższej półce zmywarki.

Wyciskarka do soków nie działa

- Sprawdź, czy mikser stojący jest podłączony do uziemionego gniazda. Jeśli tak, sprawdź bezpiecznik albo wyłącznik obwodu elektrycznego, do którego podłączony jest mikser stojący, i upewnij się, że obwód jest zamknięty.
- Sprawdź, czy wyciskarka do soków została zmontowana prawidłowo.

Jeżeli problemu nie da się rozwiązać:

Patrz rozdział „Gwarancja i serwis”. Nie zwracaj wyciskarki do soków do sklepu, sklep nie świadczy usług serwisowych. Numer seryjny do celów serwisowych jest podany u dołu zespołu napędu.

Mały wypływ soku albo wypływ soku przez wylot pulpy

1. Sprawdź gumową uszczelkę:

- Sprawdź, czy gumowa uszczelka w dolnej części wyciskarki do soków jest prawidłowo założona. Jeśli chcesz, aby sok wypływał przez wylot pulpy, wyjmij gumową uszczelkę.

2. Upewnij się, że używane owoce i warzywa są świeże.

- Owoce i warzywa przeznaczone na sok, w tym również małe, należy podawać przez rurę podajnika pojedynczo.

Włącza się sprzęgło

- Sprawdź, czy w wyciskarce do soków nie ma zbyt wielu produktów.
- Upewnij się, że wszystkie twarde nasiona zostały usunięte.

Piszczenie lub stukanie albo drgania podczas robienia soku

- Piszczenie to normalny odgłos. Jest on wynikiem wyciskania soku przez mieszadło.
- Drgania to normalne zjawisko. Jest to oznaka prawidłowej pracy silnika.
- Stukanie oznacza, że mieszadło przestało się obracać. Jest to normalne zjawisko. Wyłącz mikser stojący, następnie odblokuj mieszadło.

Gwarancja przystawki do miksera stojącego KitchenAid

Okres gwarancji:	Gwarancja KitchenAid obejmuje:	Gwarancja KitchenAid NIE obejmuje:
Europa, Bliski Wschód, Afryka: Dwa lata pełnej gwarancji od daty zakupu.	Części zamienne i koszty pracy konieczne do usunięcia defektów fabrycznych lub materiałowych. Serwis musi być wykonany przez Autoryzowane Centrum Serwisowe KitchenAid.	A. Napraw wynikłych z użycia wyciskarki do soków innego niż do przygotowywania żywności w gospodarstwie domowym. B. Uszkodzeń powstałych na skutek wypadku, modyfikacji, nieprawidłowego użycia, użycia niezgodnego z przeznaczeniem albo instalacji/użytkowania niezgodnego z miejscowymi przepisami elektrycznymi.

KITCHENAID NIE PONOSI ŻADNEJ ODPOWIEDZIALNOŚCI ZA SZKODY POŚREDNIE I WTÓRNE.

Serwis

W Polsce serwis świadczy:

Autoryzowany Serwis KitchenAid

VIVAMIX

ul. Mrówcza 243

04-687 Warszawa

tel. (22) 812 56 64

fax (22) 812 90 50

serwis@vivamix.pl

www.kitchenaid.pl

© 2014. Wszelkie prawa zastrzeżone.

Zastrzega się możliwość wprowadzenia zmian bez uprzedzenia.

OBSAH

BEZPEČNOST ODŠŤAVŇOVAČE	
Důležité bezpečnostní pokyny	186
SOUČÁSTI A PŘÍSLUŠENSTVÍ.....	188
PŘÍPRAVA ODŠŤAVŇOVAČE K POUŽITÍ	
Příprava součástí odšťavňovače k použití.....	189
Přípevnění odšťavňovače ke kuchyňskému robotu.....	190
OBSLUHA ODŠŤAVŇOVAČE	
Příprava šťávy	191
TIPY PRO SKVĚLÉ VÝSLEDKY	192
ÚDRŽBA A ČIŠTĚNÍ	
Čištění odšťavňovače	193
ODSTRAŇOVÁNÍ PROBLÉMŮ.....	194
SERVIS A ZÁRUKA.....	195

DŮLEŽITÉ BEZPEČNOSTNÍ POKYNY

Používáte-li elektrické zařízení, vždy dbejte na dodržování základních bezpečnostních opatření včetně těchto:

- 1.** Přečtěte si všechny pokyny.
- 2.** Nesprávné používání spotřebiče může mít za následek zranění osob.
- 3.** Než kuchyňský robot zapnete, vždy se ujistěte, že je víko odšťavňovače bezpečně uzavřené. Nesnímejte víko zatímco je odšťavňovač v provozu.
- 4.** Po každém použití odšťavňovače a před čištěním kuchyňský robot odpojte (a sejměte odšťavňovač z kuchyňského robotu). Před odejmutím se ujistěte, že se motor úplně zastavil.
- 5.** Je-li odšťavňovač spuštěný, nevsunujte dovnitř prsty ani jiné předměty. Pokud se suroviny zaseknou v otvoru, použijte přítlačný nástavec nebo jiný kus ovoce či zeleniny a stlačte je dolů. Nikdy netlačte suroviny rukou. Vždy používejte přítlačný nástavec. Pokud to není možné, vypněte motor a demontujte odšťavňovač, abyste zbývající suroviny vyjmuli.
- 6.** Nedotýkejte se pohybujících se částí.
- 7.** Použití příslušenství, které není doporučeno společností KitchenAid, může způsobit požár, úraz elektrickým proudem nebo zranění.
- 8.** Spotřebič nepoužívejte ve venkovním prostředí.

9. Děti mějte pod dohledem a zajistěte, aby si se spotřebičem a s napájecím kabelem nehráli, neměli jej v dosahu a nepoužívali jej.
10. Tento spotřebič není určený pro použití osobami s omezenými tělesnými, smyslovými nebo mentálními schopnostmi anebo osoby bez příslušných znalostí a zkušeností, pokud jsou pod dozorem nebo byly poučeny o bezpečném používání spotřebiče osobou zodpovídající za její bezpečnost a pokud chápou související nebezpečí.
11. V případě poškození otočného šroubu nebo součástí spotřebič nepoužívejte. V těchto případech předejte spotřebič do nejbližšího autorizovaného servisního centra, kde jej zkontrolují, opraví nebo provedou elektrické či mechanické úpravy.
12. Nikdy neponořujte přístroj do vody ani jiné kapaliny; vyhněte se tak nebezpečí úrazu elektrickým proudem.
13. Napájecí šňůru nenechávejte viset přes roh stolu nebo pracovní desky.
14. Nože jsou ostré. Manipulujte s nimi opatrně.
15. Neotvírejte, dokud se nůž nezastaví.
16. Abyste předešli poškození převodového mechanismu, neponořujte jej do vody ani jiných kapalin.
17. Tento výrobek je určen jen k domácímu použití.

TYTO POKYNY SI USCHOVEJTE

Odšťavňovač KitchenAid je navržený exkluzivně k použití se všemi domácími kuchyňskými roboty KitchenAid, s výjimkou KSM6573C. Úplné informace o použití těchto kuchyňských robotů naleznete v pokynech, které dostanete se svým kuchyňským robotem.

SOUČÁSTI A PŘÍSLUŠENSTVÍ

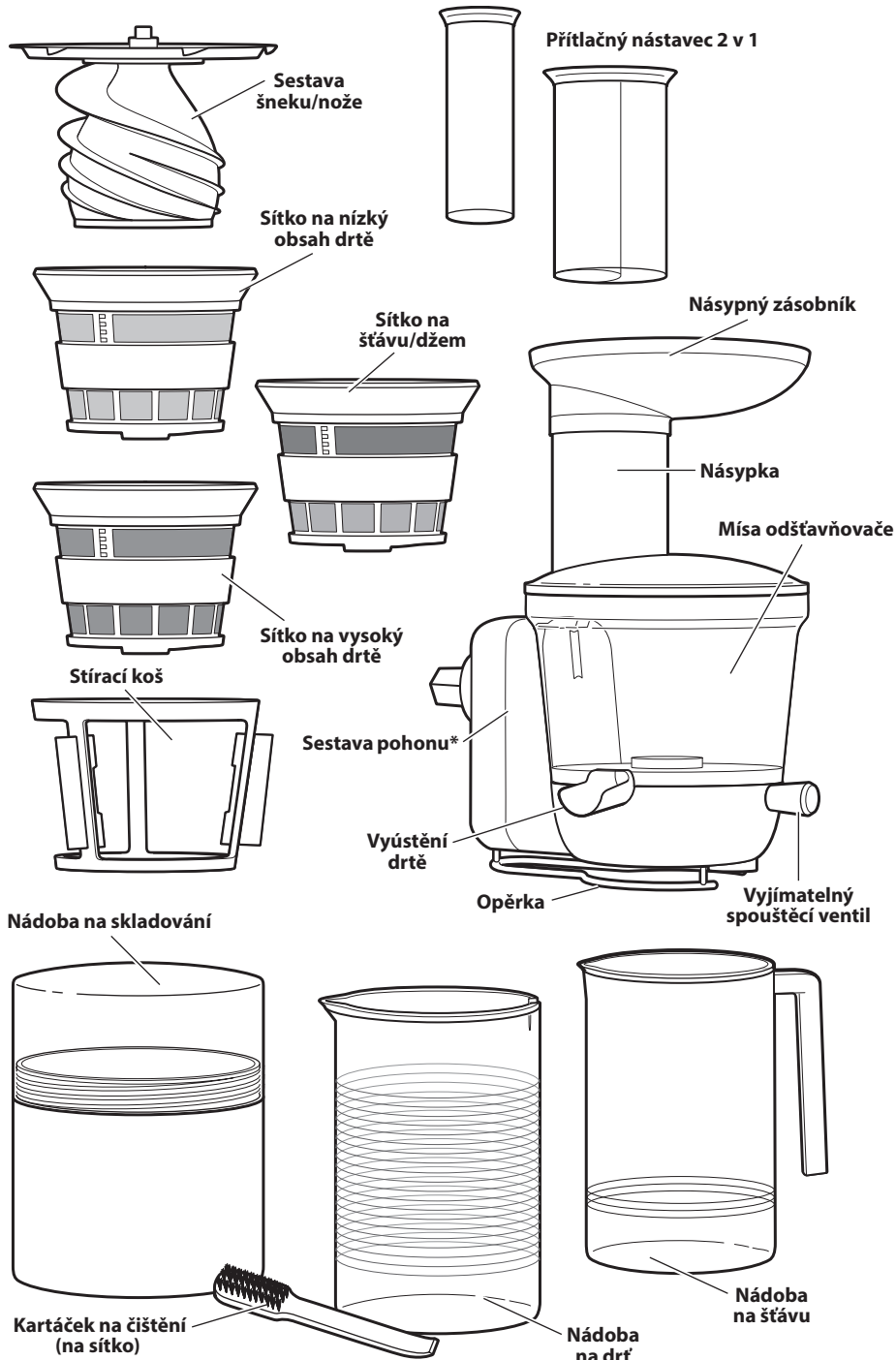

*Čištění pouze otřením. Více informací najdete v části „Údržba a čištění“.

Příprava součástí odšťavňovače k použití

Před prvním použitím

Než svůj odšťavňovač poprvé použijete, otřete součásti odšťavňovače hadříkem namočeným v teplé mýdlové vodě, poté je očistěte navlhčeným hadříkem. Nemyjte kryt převodovky. Osušte měkkou utěrkou. Viz informace v sekci „Údržba a čištění“.

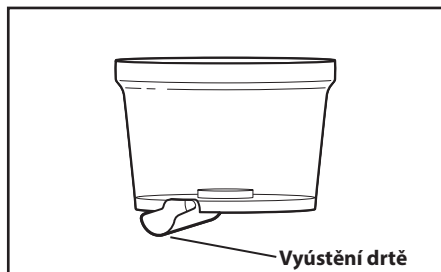

1 Posuňte vyústění drtě na spodní část mísy.

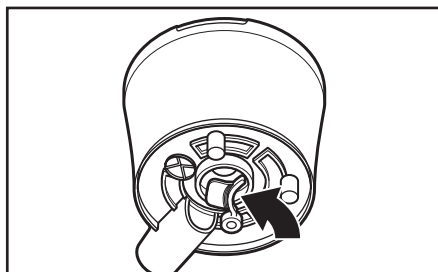

2 Těsnění nasadte za vyústění drtě.

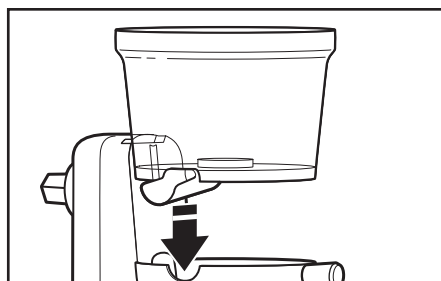

3 Mísu umístěte do sestavy pohonu.

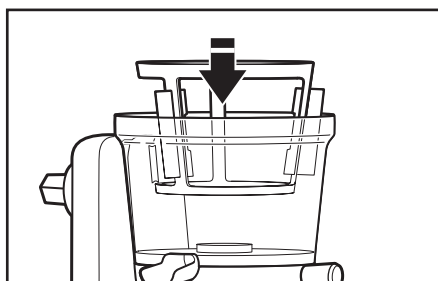

4 Do mísy vložte stírací koš.

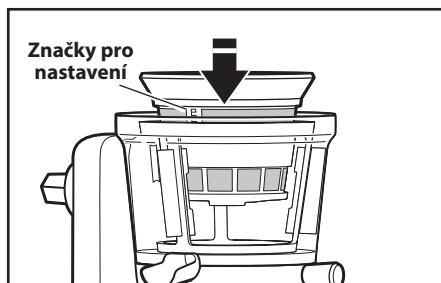

5 Vybrané sítko vložte do stíracího koše tak, aby značky pro nastavení byly přímo nad košem.

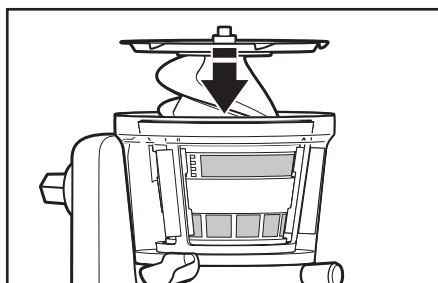

6 Do sítky vložte sestavu šneku/nože.

PŘÍPRAVA ODŠŤAVŇOVAČE K POUŽITÍ

Přípevnění odšťavňovače ke kuchyňskému robotu

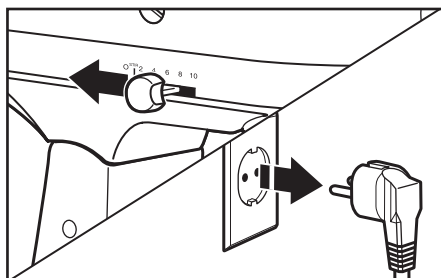

- 1** Kuchyňský robot vypněte a vypojte z elektrické sítě.



- 2** **U kuchyňských robotů, které mají odklápěcí kryt otvoru pro připojení příslušenství:** Odklopte kryt nahoru.
U kuchyňských robotů s vyjímatelným krytem otvoru: Otočte krytem proti směru hodinových ručiček a vyjměte kryt z otvoru pro připojení příslušenství.

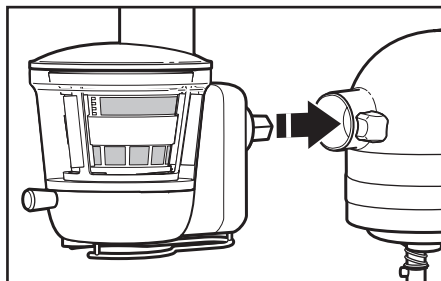

- 3** Vložte odšťavňovač do otvoru pro příslušenství. Otočte tam a zpět, pokud je potřeba. Jakmile bude hřídel usazena ve správné pozici, zářezka na těle příslušenství zapadne do zářezu v okraji otvoru.

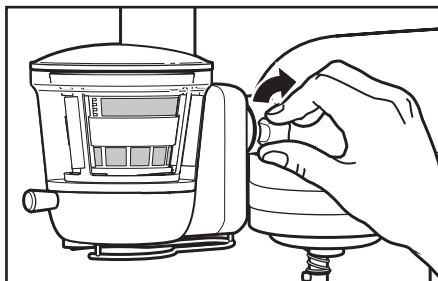

- 4** Utáhněte upevňovací šroub, až bude odšťavňovač zcela zajištěn v kuchyňském robotu.

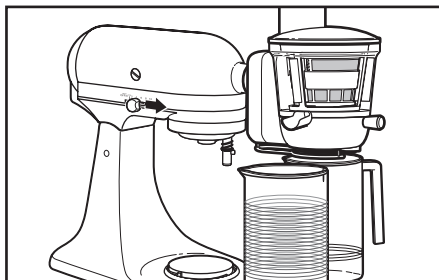

- 5 Umístěte jednu nádobu pod hubičku odšťavňovače a jednu pod otvor pro vyústění drtě.

OBSLUHA ODŠTAVŇOVAČE

Příprava šťávy

DŮLEŽITÉ: Před odšťavňováním je třeba vyjmout velká semena nebo pecky, abyste tak předešli poškození šneku nebo sítěk. To se týká ovoce jako nektarinky, broskve, mango, meruňky, švestky, třešně, atd.

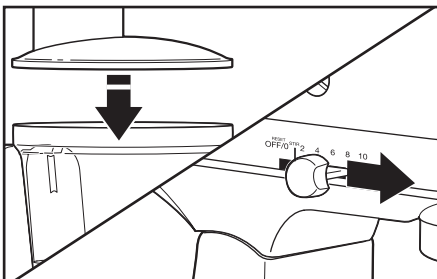

- 1 Na odšťavňovač vložte víko a otočte jím tak, abyste ho uzamkli ve správné poloze. Kuchyňský robot zapněte na rychlost 10.

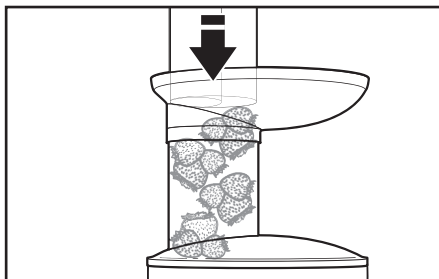

- 2 Do odšťavňovače vložte suroviny, které chcete odšťavňovat. Použijte přítlačný nástavec a suroviny pomalu vsunujte do mísy odšťavňovače.

OBSLUHA ODŠŤAVŇOVAČE

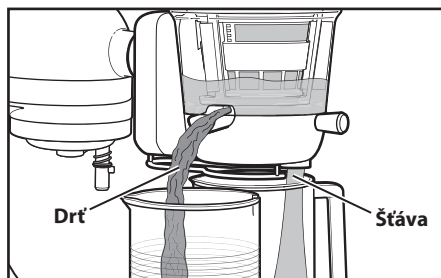

- 3** Chcete-li připravit šťávu, hubička na vyústění drtě musí být vysunutá, tj. v otevřené pozici. Když je hubička na vyústění drtě otevřená, drť vytvořená během odšťavňování vyjde hubičkou ven.

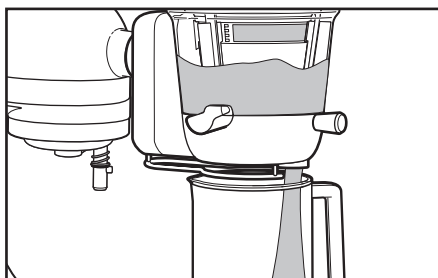

- 4** Při přípravě omáček hubičku zasuňte, tj. umístěte do uzavřené pozice. Zkontrolujte, zda je pryžové těsnění na místě. Když je hubička zavřená, šťáva vyjde společně s vlákninou ve formě omáčky otvorem pro šťávu.

TIPY PRO SKVĚLÉ VÝSLEDKY

- Hubička na vyústění drtě kontroluje kolik vlákniny nebo dužiny vyjde ven.
 - Vysunutím hubičky dojde k jejímu zavření a zvýšení množství dužiny a vlákniny ve šťávě.
 - Zasunutím hubičky dojde k jejímu otevření a snížení množství dužiny a vlákniny ve šťávě.
- Při použití sítky pro vysoký nebo nízký obsah drtě nezapomeňte hubičku otevřít. Když ponecháte hubičku otevřenou, předejdete uzamknutí odšťavňovače.
- Pryžové těsnění ve spodní části odšťavňovače musí být umístěno řádně, aby se tak předešlo vylití šťávy do hubičky na vyústění drtě. Pryžové těsnění vyjměte pouze chcete-li aby se šťáva dostala do vyústění drtě.
- Před zahájením odšťavňování musí být otevřen ventil, aby šťáva mohla odtékat.
- Před odšťavňováním je třeba vyjmout velká semena nebo pecky, abyste tak předešli poškození šneku nebo sítek. To se týká ovoce jako nektarinky, broskve, mango, meruňky, švestky, třešně, atd.
- Před odšťavňováním tvrdého ovoce (např. jablek) se doporučuje, abyste ovoce na 2-3 minuty napařili.

Čištění odšťavňovače

DŮLEŽITÉ: Nikdy nemyjte ani neponožte jednotku s pohonem do vody. Všechny ostatní části je možné mýt v horním koši myčky.

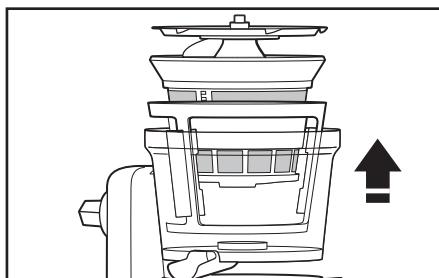

- 1 Demontáž:** Sejměte víko. Vyměňte šnek. Vyměňte sítko a stírací koš z mísy a oddělte je. Demontujte hubičku na vyústění drtě.

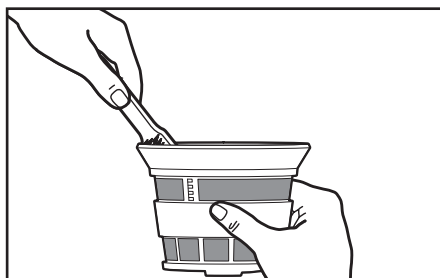

- 2** K čištění jakýchkoli zbytků surovin v sítku použijte kartáček namočený do teplé vody. Nikdy nemyjte ani neponožte jednotku s pohonem do vody. Všechny ostatní části je možné mýt v myčce na nádobí.

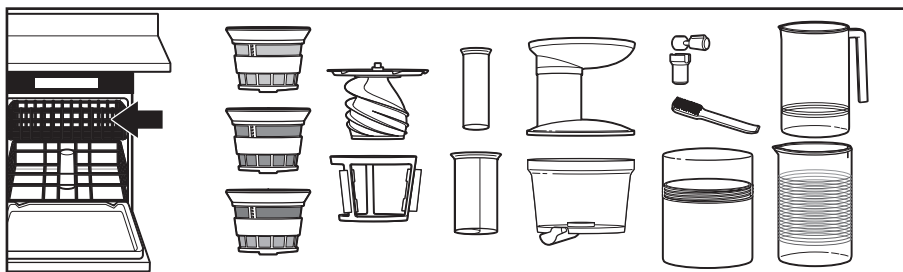

- 3** Jednotku s pohonem nemyjte v myčce na nádobí. Nikdy nemyjte ani neponožte jednotku s pohonem do vody. Všechny ostatní části je možné mýt v myčce na nádobí.

ODŠTAVŇOVÁNÍ PROBLÉMŮ

Odšťavňovač nefunguje

- Zkontrolujte, zda je kuchyňský robot zapojený do zásuvky. Pokud kuchyňský robot stále nefunguje, zkontrolujte pojistky nebo jistič elektrického obvodu, ke kterému je kuchyňský robot připojen, a ujistěte se, že je uzavřený.
- Zkontrolujte, zda byl odšťavňovač sestaven správně.

Pokud problém nelze napravit, podívejte se do sekce „Záruka a servis“. Nevracejte odšťavňovač prodejci – neposkytuje servisní služby. Sériové číslo se nachází ve spodní části jednotky s pohonem.

Šťáva neteče dostatečně nebo vytéká hubičkou na vyústění drtě

1. Zkontrolujte pryžové těsnění:

- Zkontrolujte, zda je pryžové těsnění ve spodní části odšťavňovače nasazeno řádně. Pokud chcete, aby šťáva vtékala do vyústění drtě, zkontrolujte, zda je pryžové těsnění vyjmuté.

2. Ujistěte se, že používáte čerstvé ovoce nebo zeleninu.

- Všechny mrkve, včetně baby mrkve, musí být vkládány pouze po jednom kusu.

Zaseknutí

- Zkontrolujte, zda není do odšťavňovače vloženo příliš velké množství ovoce nebo zeleniny.
- Ujistěte se, zda jsou odstraněná tvrdá semena.

Přístroj při odšťavňování vydává divné zvuky nebo se třese

- Pískavý zvuk je běžný. Jde o zvuk vydávaný během odšťavňování.
- Třesení je běžné. Je to známka toho, že motor funguje správně.
- Klapavý zvuk znamená, že se šnek přestal otáčet. To není běžné. Vypněte kuchyňský robot a potom šnek vyčistěte.

Záruka na příslušenství ke kuchyňskému robotu KitchenAid

Délka záruky:	KitchenAid uhradí:	KitchenAid neuhradí:
<p>Evropa, Střední východ a Afrika: Dva roky plná záruka od data prodeje.</p>	<p>Náhradní díly a náklady na práci při opravě vad materiálu nebo dílenského zpracování. Servis musí provést autorizované servisní středisko KitchenAid.</p>	<p>A. Opravy, pokud byl přístroj používán k jinému provozu, než je běžná domácí příprava jídla.</p> <p>B. Poškození vzniklé v důsledku nehody, úprav, nevhodného použití, zneužití nebo instalace či provozu, který je v rozporu s místními elektrotechnickými normami.</p>

KITCHENAID NEPŘEBÍRÁ ŽÁDNOU ODPOVĚDNOST ZA NEPŘÍMÉ ŠKODY.

Zákaznické služby

Pokud máte nějaké otázky nebo potřebujete najít nejbližší autorizované servisní středisko KitchenAid, níže najdete kontaktní údaje.

Veškerý servis by mělo vždy provádět místní autorizované servisní středisko KitchenAid.

LUBOŠ VYMAZAL – MAGNUM

Brněnská 444/37

682 01 Vyškov

tel.: +420 517 346 256

mob.: +420 724 767 114

www.kitchenaid.cz

POTTEN & PANNEN - STANĚK group

Obchodní 110

251 01 Čestlice

tel: +420 261 227 373

fax:+420 261 227 372

www.pottenpannen.cz

www.KitchenAid.eu

جدول المحتويات

199	٦	سلامة العصارة إجراءات وقائية هامة
201	٨	الأجزاء والملحقات
200	٩	تجميع العصارة تجميع أجزاء العصارة
203	١٠	تركيب مجموعة العصارة في الخلاط الثابت
202	١١	تشغيل العصارة إعداد العصائر
205	١٢	نصائح للحصول على نتائج رائعة
204	١٣	العناية والتنظيف تنظيف العصارة
207	١٤	استكشاف الأخطاء وإصلاحها
206	١٥	الضمان والخدمة

9. يجب مراقبة الأطفال للتأكد من أنهم لا يعبتون بالجهاز والسلك الخاص به أو للتأكد من أنه لا يمكنهم الوصول إليهما أو استخدامهما.
10. هذا الجهاز غير مُعد للاستخدام من قِبل الأشخاص الذين لديهم عجز في القدرات الجسدية أو الحسية أو العقلية، أو نقص في الخبرة والمعرفة ما لم يكونوا تحت الإشراف أو الإرشاد من قِبل شخص مسئول عن سلامتهم فيما يتعلق باستخدام الجهاز وما لم يكونوا أيضاً على وعي بالمخاطر المتعلقة بالاستخدام.
11. لا تستخدمى الجهاز في حالة تلف المثقاب الدوّار أو الأجزاء الدوّارة. أعيدى الجهاز لأقرب مرفق خدمة معتمد للفحص أو التصليح أو للتعديل الكهربائي أو الميكانيكي.
12. للحماية من خطر الإصابة بصدمة كهربائية، لا تضعى الخلاط فى الماء أو السوائل الأخرى.
13. لا تدعى السلك يتدلى على حافة الطاولة أو الزاوية.
14. إن الشفرات حادة. فتعاملى معها بحرص.
15. لا تفتحي حتى تتوقف الشفرة.
16. لتجنب إتلاف مجموعة التروس، لا تغمرىها فى الماء أو فى السوائل الأخرى.
17. هذا المنتج مصمم للاستخدام المنزلى فقط.

احتفظى بهذه الإرشادات

تم تصميم العَصَّارة من KitchenAid حصرياً ليتم استخدامها مع جميع الخلاطات الثابتة المنزلية من KitchenAid، ما عدا KSM6573C. وللحصول على المعلومات الكاملة المتعلقة باستخدام هذه الخلاطات الثابتة، الرجاء قراءة الإرشادات المرفقة مع الخلاط الثابت الخاص بك.

إجراءات وقائية هامة

عند استخدام الأجهزة الكهربائية، يجب اتباع إجراءات السلامة الأساسية دائماً، والتي تتضمن ما يلي:

1. اقرئي جميع الإرشادات.
2. قد يؤدي استخدام الجهاز بشكل غير صحيح إلى حدوث إصابة شخصية.
3. تأكدي دائماً من إغلاق غطاء العصارَة بإحكام قبل تشغيل موتور الخلاط الثابت. ولا تقومي بإزالة الغطاء أثناء تشغيل العصارَة.
4. قومي بفصل الخلاط الثابت (وفصل العصارَة عن الخلاط الثابت) بعد كل استخدام للعصارَة وقبل تنظيفها. وتأكدي من توقف الموتور تماماً قبل إجراء عملية التفكيك.
5. لا تضعي أصابعك أو أجسام أخرى في فتحة العصارَة أثناء تشغيلها. وفي حالة انحسار الطعام في الفتحة، استخدمي دافع الطعام أو قطعة أخرى من الفاكهة أو الخضروات لدفع الطعام لأسفل. لا تقومي أبداً بتأقيم الطعام باستخدام اليد. واستخدمي دائماً دافع الطعام. وعندما تكون هذه الطريقة غير ممكنة، أوقفي تشغيل الموتور، ثم قومي بتفكيك العصارَة لإزالة الطعام المتبقي.
6. تجنبي ملامسة الأجزاء المتحركة.
7. قد يتسبب استخدام الملحقات التي لا توصي بها KitchenAid أو التي لا تبيعها في حدوث حريق، أو صدمة كهربائية، أو إصابة.
8. لا تستخدميه في الهواء الطلق.

تجميع أجزاء العصارّة

قبل الاستخدام الأول

قبل استخدام العصارّة للمرة الأولى، امسحي أجزاء العصارّة باستخدام قطعة قماش دافئة ورطبة، ثم نظفيها باستخدام قطعة قماش رطبة. لا تقومي بغسل مجموعة مبيت التروس. ثم قومي بتجفيفه باستخدام قطعة قماش ناعمة. راجعي قسم "العناية والتنظيف".

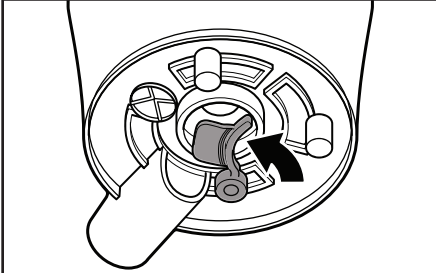

2 حركي الحشوية إلى مكانها في الجزء الخلفي من أنبوب اللب.



1 قومي بتركيب أنبوب اللب في الجزء السفلي من الكبة.

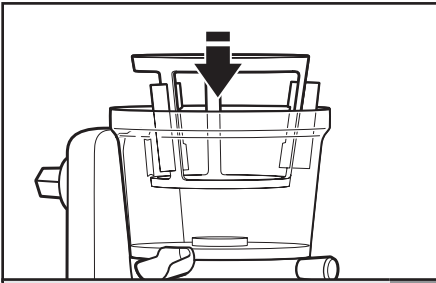

4 ضعي حاوية ماسحة المصفاة في الكبة.

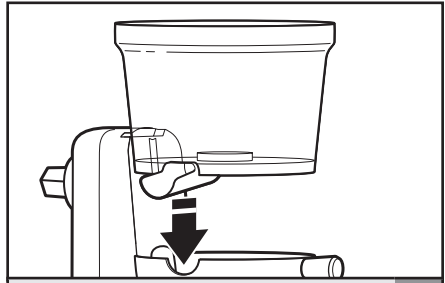

3 ضعي الكبة في مجموعة التشغيل.

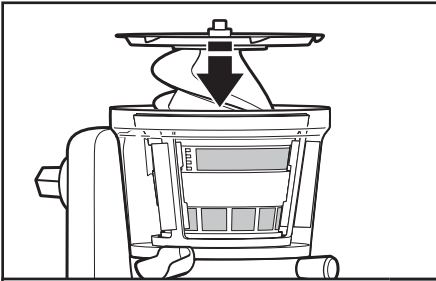

6 ضعي مجموعة الشفرة/المتقاط داخل المصفاة.

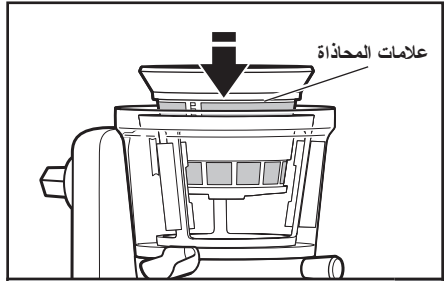

5 ضعي المصفاة التي ترغيبين بها في حاوية ماسحة المصفاة، بحيث تكون علامات المحاذاة أعلى أنبوب اللب مباشرة.

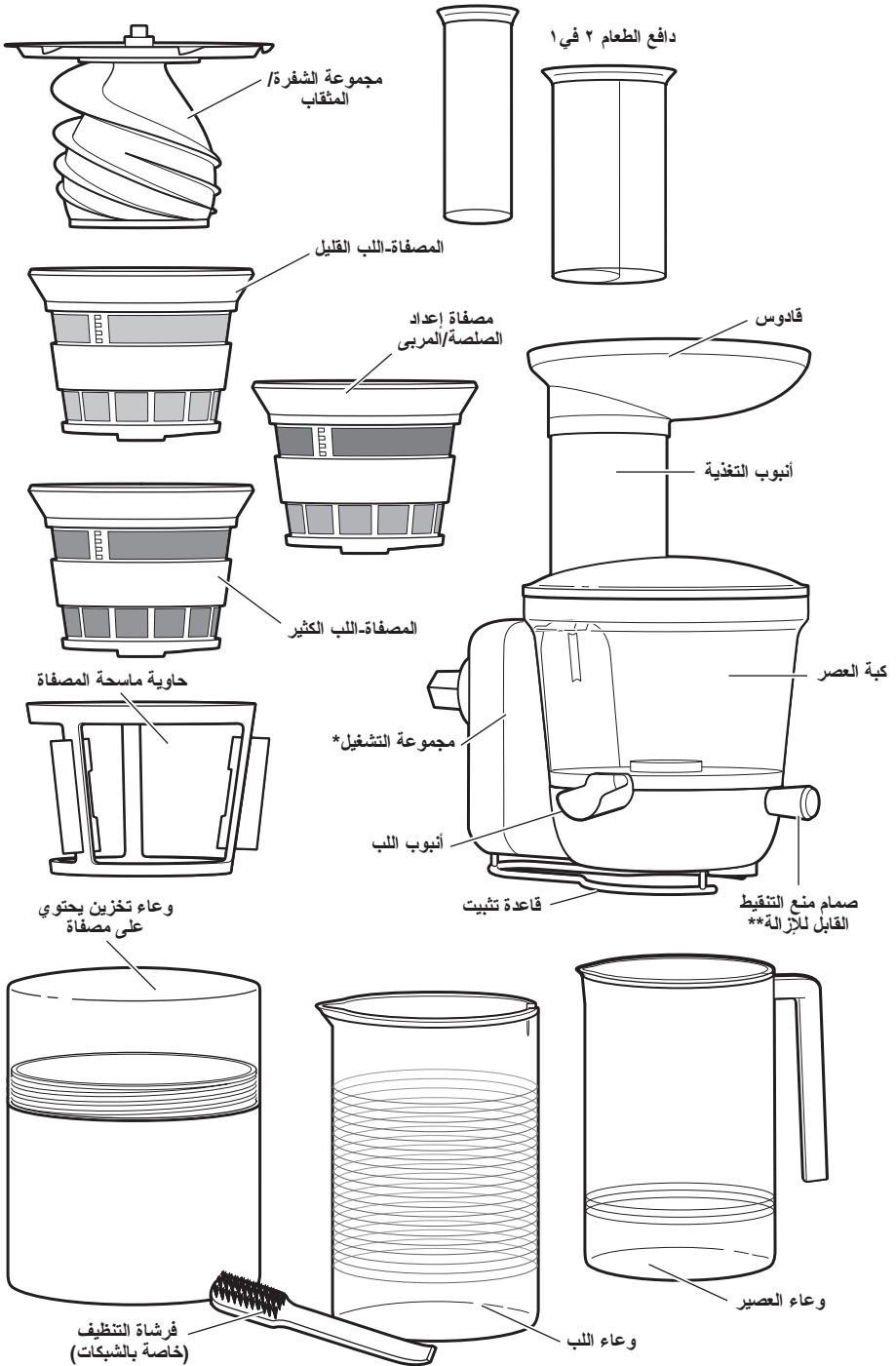

*يتم تنظيفها عن طريق المسح فقط. راجعي قسم "العناية والتنظيف" للحصول على مزيد من المعلومات.
**يمكن تفكيك صمام منع التقيط إلى قطعتين لتنظيفه بشكل أفضل.

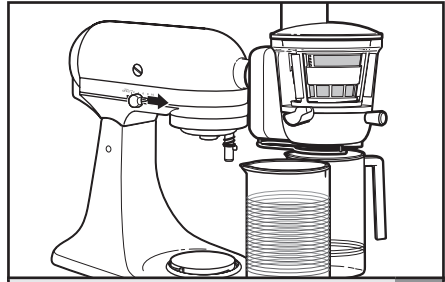

5 ضعي وعاء أسفل فوهة العصير وأنيوب إخراج اللب.

تشغيل العصارة

إعداد العصائر

هام: تجب إزالة البذور أو نواة الفاكهة الكبيرة قبل إعداد العصير، وذلك لتجنب إتلاف المثقاب أو الحاويات. ويشمل ذلك فاكهة مثل الدراق والخوخ والمانجو والمشمش والبرقوق والكرز، وما إلى ذلك.

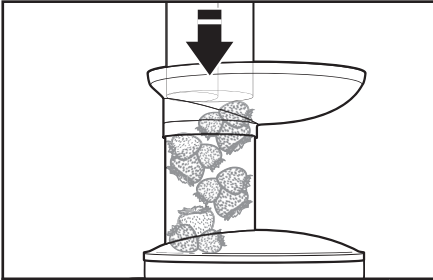

2 ضعي العناصر المطلوب عصرها في القادوس. واستخدمي دافع الطعام لدفع العناصر ببطء باتجاه كبة العصارة.

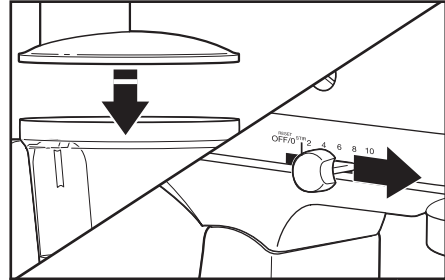

1 ضعي الغطاء على العصارة، وقومي بتدوير الغطاء لتثبيته في مكانه وتعشيق القفل. قومي بتشغيل الخلاط الثابت على السرعة 10.

تركيب مجموعة العصارّة في الخلاط الثابت

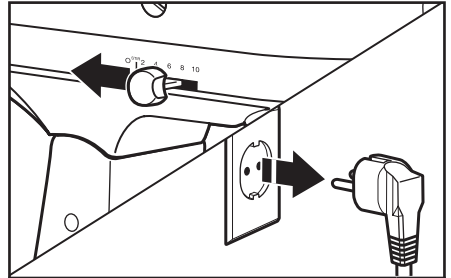

1 قومي بإيقاف تشغيل الخلاط الثابت وفصله عن الكهرباء.

1



2 بالنسبة للخلاطات الثابتة المزودة بغطاء محور ملحق ذو مفصلة: ارفعيه لأعلى ليتم فتحه. بالنسبة للخلاطات الثابتة المزودة بغطاء محور ملحق قابل للإزالة: أديري زر الملحق عكس اتجاه عقارب الساعة لإزالة غطاء المحور الملحق.

2

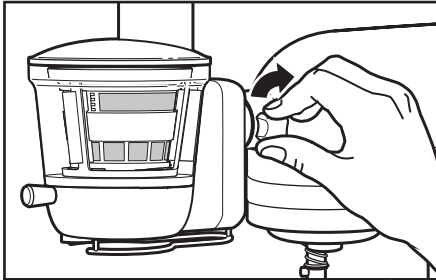

4 قومي بربط زر الملحق بإحكام حتى يتم تثبيت ملحق العصارّة تمامًا بالخلّاط الثابت.

4

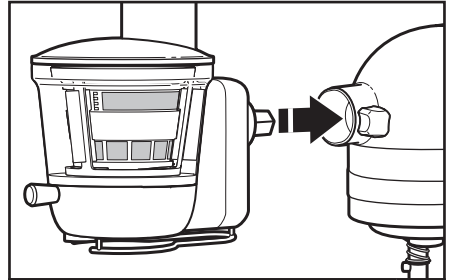

3 أدخلي العصارّة في محور الملحقات. قومي بتدوير الملحق ذهابًا وإيابًا إذا لزم الأمر. سيدخل الدبوس الموجود في غلاف الملحق في الفتحة الخاصة بإطار المحور عندما يكون في وضع صحيح.

3

تنظيف العصارة

هام: لا تقومي أبدًا بغسل مجموعة التشغيل أو غمرها بالماء. ويمكن غسل جميع الأجزاء الأخرى بأمان في الرف العلوي من غسالة الأواني.



2 استخدمي الفرشاة مع ماء دافئ وصابون لتنظيف أية بقايا أو طعام ملتصق في المصفاة. لا تقومي أبدًا بغسل مجموعة التشغيل أو غمرها بالماء. ويمكن غسل جميع الأجزاء الأخرى بأمان في غسالة الأواني.

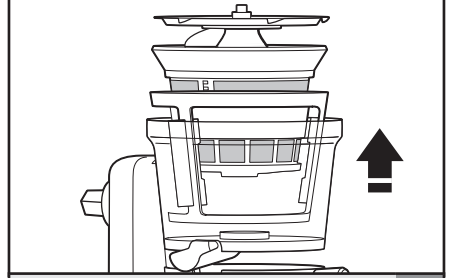

1 **للتفكيك:** قومي بإزالة الغطاء. قومي بإزالة المثقاب. أخرجي مجموعة المصفاة وحايوة ماسحة المصفاة من الكبة، ثم قومي بفصلهما. قومي بتفكيك أنبوب اللب.

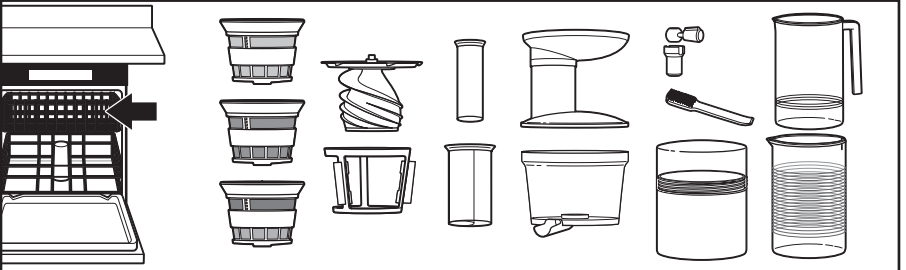

3 لا تغسلي مجموعة التشغيل في غسالة الأواني. لا تقومي أبدًا بغسل مجموعة التشغيل أو غمرها بالماء. ويمكن غسل جميع أجزاء العصارة الأخرى بأمان في الرف العلوي من غسالة الأواني.

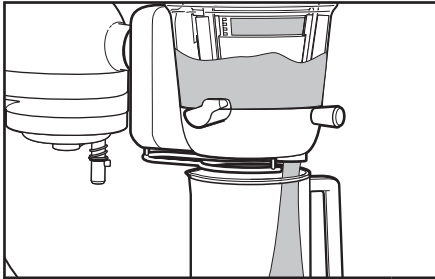

4 لإعداد الصلصة، اسحب أنبوب اللب للخارج، ويعد هذا هو وضع الإغلاق. تأكدي من وضع الحشية المطاطية في مكانها. عندما يكون أنبوب اللب مغلقاً، يخرج العصير والألياف عبر أنبوب العصير على شكل صلصة.

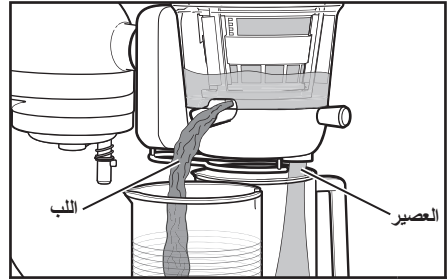

3 لإعداد العصير، يجب دفع أنبوب اللب دائماً للداخل، ويعد هذا هو وضع الفتح. عندما يكون أنبوب اللب مفتوحاً، سينتدفق اللب الناتج أثناء العصر عبر أنبوب اللب، وبهذا يتم فصله عن العصير.

نصائح للحصول على نتائج رائعة

- يجب وضع الحشية المطاطية الموجودة أسفل العصارّة في مكانها بشكل صحيح لتقليل كمية العصير المتجهة إلى أنبوب اللب. وقومي بإزالة الحشية المطاطية فقط إذا كنتِ ترغبين في تدفق العصير عبر أنبوب إخراج اللب.
- يجب فتح صمام منع التقيط قبل إعداد العصير.
- تجب إزالة البذور أو نواة الفاكهة الكبيرة قبل إعداد العصير، وذلك لتجنب إتلاف المتقاب أو الحاويات. ويشمل ذلك فاكهة مثل الدراق والخوخ والمانجو والمشمش والبرقوق والكرز، وما إلى ذلك.
- قبل إعداد الصلصة من الفاكهة الصلبة (مثل التفاح)، يوصى بتبخير الفاكهة لمدة تتراوح بين 2 إلى 3 دقائق.
- يتحكم أنبوب اللب في كمية الألياف أو اللب التي تخرج عبر أنبوب العصير.
 - يؤدي سحب أنبوب اللب للخارج إلى إغلاق الأنبوب، مما يعمل على زيادة كمية اللب والألياف المناسبة لإعداد وصفات الصلصة الخاصة بك.
 - يؤدي دفع أنبوب اللب للداخل إلى فتح الأنبوب، مما يعمل على تقليل كمية اللب المناسبة لإعداد وصفات العصير الخاصة بك.
- تذكري فتح أنبوب اللب عند استخدام مصفاة قليلة اللب أو مصفاة كثيرة اللب. إبقاء أنبوب اللب مفتوحاً سيمنع تكس المكونات في العصارّة.

الضمان الخاص بملحق الخلاط الثابت من KitchenAid

مدة الضمان:	ستدفع KitchenAid مقابل:	لن تدفع KitchenAid مقابل:
أوروبا والشرق الأوسط وأفريقيا: ضمان كامل لمدة عامين من تاريخ الشراء.	قطع الغيار وتكاليف عمال التصليح لتصحيح عيوب في المواد أو التصنيع. يجب أن تقدم الخدمة من قبل مركز خدمة KitchenAid معتمد.	A. عمليات التصليح عند استخدام الملحق لعمليات أخرى بخلاف تحضير الطعام المنزلي العادي. B. تلف ناتج عن حادث أو تبديل في الأجزاء أو استخدام خاطئ أو إساءة استخدام أو تركيب/تشغيل لا يتوافق مع القواعد الكهربائية المحلية.

لا تتحمل KITCHENAID أية مسنولية عن الأضرار غير المباشرة.

خدمة العملاء

بالنسبة لكافة الأسئلة المتعلقة بالمنتج بعد إجراء عملية الشراء، الرجاء الاتصال بالموزع الخاص بك للحصول على اسم أقرب مركز خدمة مركز خدمة عملاء KitchenAid المعتمد.
ملاحظة: يجب أن تتم جميع عمليات الخدمة محلًا من قبل مركز خدمة KitchenAid معتمد.

www.KitchenAid.eu

العصارة لا تعمل

إذا لم يتم حل المشكلة: راجعي قسم "الضمان والخدمة". لا تقومي بإعادة ملحق العصارة إلى بائع التجزئة، حيث إن بائعي التجزئة لا يوفر خدمة الصيانة. يوجد الرقم المسلسل الخاص بالصيانة على الجزء السفلي من مجموعة التشغيل.

- تحققي لمعرفة ما إذا كان الخلاط الثابت متصلًا بمأخذ كهرباء مؤرض ذي ثلاث فتحات. إذا كان متصلًا، فتتحقي من الصمام الكهربائي (الفوزر) أو مفتاح قطع الدائرة الكهربائية الموجودين في الدائرة الكهربائية المتصل بها الخلاط الثابت، وتأكدي من أن الدائرة مغلقة.
- تحققي للتأكد من تجميع ملحق العصارة بشكل صحيح.

لا يتدفق العصير بشكل كافٍ، أو يتدفق من أنبوب إخراج اللب

٢. احرصي على استخدام الفاكهة والخضروات الطازجة.

- تجب إضافة ثمار الجزر، بما في ذلك الجزر الصغير، عبر الأنبوب الصغير واحدة بعد الأخرى.

١. افحصي الحشبية المطاطية:

- تحققي لمعرفة ما إذا كانت الحشبية المطاطية الموجودة أسفل العصارة ممتلئة بشكل صحيح في مكانها. إذا كنت تريدين أن يتدفق العصير عبر أنبوب إخراج اللب، فتأكدي من إزالة الحشبية المطاطية.

يتم تعشيق القابض

- تأكدي من إزالة أية بذور صلبة.

- تحققي للتأكد من عدم وجود عدد كبير للغاية من العناصر في العصارة.

سماع ضوضاء صرير أو طقطقة أو اهتزاز العصارة أثناء إعداد العصير

- يشير صوت الطقطقة إلى توقف المثقاب عن الدوران. ويعد ذلك أمرًا غير طبيعي. قومي بإيقاف تشغيل الخلاط الثابت، ثم قومي بإزالة عائق المثقاب.

- يعد صوت الصرير أمرًا طبيعيًا. وهو صوت المثقاب أثناء الضغط لعمل العصير.
- يعد الاهتزاز أمرًا طبيعيًا. حيث يدل على عمل الموتور بشكل صحيح.

KitchenAid

© 2014. All rights reserved.
Specifications subject to change without notice.